

# INSTRUKCJA OPROGRAMOWANIA

Dla użytkowników DCP; ta dokumentacja dotyczy zarówno modeli MFC jak i DCP. Jeżeli w tej instrukcji użytkownika pojawia się 'MFC', proszę czytać 'MFC' jako 'DCP'.

## Znaki handlowe

Logo Brother jest zarejestrowanym znakiem handlowym firmy Brother Industries, Ltd.

Brother jest zarejestrowanym znakiem handlowym firmy Brother Industries, Ltd.

© 2008 Brother Industries, Ltd. Wszelkie prawa zastrzeżone.

Microsoft i Windows są zarejestrowanymi znakami handlowymi firmy Microsoft Corporation w Stanach Zjednoczonych i/lub innych krajach.

Windows Vista jest zarejestrowanym znakiem handlowym lub znakiem handlowym firmy Microsoft Corporation w Stanach Zjednoczonych i innych krajach.

Macintosh jest zarejestrowanym znakiem handlowym firmy Apple Inc.

Nuance, logo Nuance, PaperPort i ScanSoft są zarejestrowanymi znakami handlowymi lub znakami handlowymi firmy Nuance Communications, Inc. lub jej spółek w Stanach Zjednoczonych i/lub innych krajach.

Presto! PageManager jest zarejestrowanym znakiem handlowym firmy NewSoft Technology Corporation.

CompactFlash jest zarejestrowanym znakiem handlowym firmy SanDisk Corporation.

Memory Stick jest zarejestrowanym znakiem handlowym firmy Sony Corporation.

Firma SanDisk jest licencjobiorcą znaków handlowych SD i miniSD.

xD-Picture Card jest znakiem handlowym firmy Fujifilm Co. Ltd., Toshiba Corporation i Olympus Optical Co. Ltd.

Memory Stick Pro, Memory Stick Pro Duo, Memory Stick Duo i MagicGate są znakami handlowymi firmy Sony Corporation.

FaceFilter Studio jest znakiem handlowym firmy Reallusion, Inc.

Każda firma, której prawa do oprogramowania są wymienione w niniejszym podręczniku, podpisała umowę licencji na oprogramowanie związaną z zastrzeżonymi programami.

**Wszystkie pozostałe nazwy marek i produktów wymienione w Podręczniku użytkownika oprogramowania, Podręczniku użytkownika i Instrukcji obsługi sieci są zarejestrowanymi znakami handlowymi ich właścicieli.**

# Spis Treści

## Sekcja I Windows®

<b>1</b>	<b>Drukowanie</b>	<b>2</b>
	Korzystanie ze sterownika drukarki Brother .....	2
	Funkcje .....	2
	Wybór odpowiedniego typu papieru .....	3
	Jednoczesne drukowanie, skanowanie i faksowanie .....	3
	Usuwanie danych z pamięci .....	3
	Monitor Statusu.....	4
	Monitorowanie statusu urządzenia .....	4
	Wyłączanie monitora statusu.....	5
	Ustawienia sterownika drukarki .....	6
	Dostęp do ustawień sterownika drukarki .....	6
	Zakładka podstawowa .....	7
	Rodzaj nośnika .....	8
	Jakość .....	8
	Format papieru .....	9
	Tryb kolorów .....	10
	Układ strony.....	10
	Orientacja .....	10
	Ilość kopii.....	11
	Zakładka Ustawienia Zaawansowane .....	12
	Kolor/Odcienie szarości.....	13
	Ustawienia kolorów.....	13
	Użyj znaku wodnego .....	14
	Ustawienia znaku wodnego.....	15
	Inne opcje drukowania.....	17
	Wsparcie.....	26
	Użycie FaceFilter Studio do drukowania zdjęć przez REALLUSION .....	28
	Uruchamianie aplikacji FaceFilter Studio przy włączonym urządzeniu Brother .....	29
	Uruchamianie aplikacji FaceFilter Studio przy wyłączonym urządzeniu Brother.....	30
	Drukowanie obrazu.....	31
	Funkcja Smart Portrait.....	33
	Redukcja czerwonych oczu .....	33
	Lista wyrazów twarzy.....	34
	Odinstalowanie aplikacji FaceFilter Studio .....	34

Skanowanie dokumentu za pomocą sterownika zgodnego ze standardem TWAIN .....	35
Skanowanie dokumentu do komputera .....	35
Skanowanie wstępne w celu wycięcia części obrazu do skanowania .....	37
Ustawienia w oknie dialogowym Ustawienia skanera .....	38
Skanowanie dokumentu za pomocą sterownika WIA (W przypadku systemu Windows® XP/Windows Vista®).....	42
Zgodność ze standardem WIA .....	42
Skanowanie dokumentu do komputera .....	42
Skanowanie wstępne i wycinanie części obrazu za pomocą szyby skanera .....	44
Skanowanie dokumentu za pomocą sterownika WIA (w przypadku użytkowników korzystających z narzędzi Windows Photo Gallery i Faksowanie i skanowanie w systemie Windows).....	47
Skanowanie dokumentu do komputera .....	47
Skanowanie wstępne i wycinanie części obrazu za pomocą szyby skanera .....	49
Użycie klawisza skanowania (Dla użytkowników kabla USB) .....	51
Skanowanie do E-mail .....	51
Skanowanie do obrazu .....	52
Skanowanie do OCR .....	53
Skanowanie do pliku .....	54
Skanowanie do pamięci wymiennej .....	55
Ustawienie nowych wartości domyślnych dla opcji Skanowanie do pamięci wymiennej .....	58
Używanie oprogramowania ScanSoft™ PaperPort™ 11SE z aplikacją OCR firmy NUANCE™ .....	61
Wyświetlanie elementów .....	62
Organizowanie elementów w folderach .....	63
Szybkie łącza do innych aplikacji .....	63
ScanSoft™ PaperPort™ 11SE z oprogramowaniem OCR umożliwia konwertowanie tekstu zapisanego w formie obrazu na tekst edytowalny .....	63
Import elementów z innych aplikacji .....	64
Eksport elementów do innych formatów .....	64
Odinstalowanie aplikacji ScanSoft™ PaperPort™ 11SE z oprogramowaniem OCR .....	64

### **3 ControlCenter3 65**

Korzystanie z ControlCenter3.....	65
Przełączanie interfejsu użytkownika.....	67
Wyłączanie opcji automatycznego uruchamiania.....	67
SKANOWANIE .....	68
Typ pliku .....	69
Obraz (przykład: Microsoft® Paint) .....	69
OCR (edytor tekstu).....	71
E-mail .....	72
Plik.....	73
SKANOWANIE NA ŻYCZENIE UŻYTKOWNIKA .....	74
Typ pliku .....	75
Dostosowywanie przycisku zdefiniowanego przez użytkownika .....	76
PHOTOCAPTURE.....	80
Otwórz folder PCC (PhotoCapture Center™).....	80
Kopiuj z PCC .....	81
Kopiuj do aplikacji.....	81
FaceFilter Studio .....	82
KOPIOWANIE.....	84
PC-FAKS (tylko modele MFC).....	86
Wyślij .....	87
Otrzymaj/Przeglądaj otrzymane (przycisk niedostępny w modelach MFC-250C, MFC-290C i MFC-297C).....	87
Książka adresowa .....	88
Ustawienia .....	88
USTAWIENIA URZĄDZENIA .....	89
Zdalna konfiguracja (opcja niedostępna dla modeli DCP, MFC-250C, MFC-290C i MFC-297C) .....	90
Szybkie wybieranie (opcja niedostępna dla modeli DCP, MFC-250C, MFC-290C i MFC-297C).....	90
Poziom tuszu .....	91
Podręcznik użytkownika .....	91

### **4 Skanowanie sieciowe (Dla modeli z wbudowaną opcją obsługi skanowania sieciowego) 92**

Przed rozpoczęciem skanowania sieciowego .....	92
Licencja sieciowa.....	92
Konfigurowanie skanowania sieciowego .....	93
Używanie klawisza skanowania.....	96
Skanowanie do E-mail (PC) .....	96
Skanowanie do E-mail (serwer poczty, wyłącznie w modelu MFC-6490CW) .....	97
Skanowanie do obrazu .....	98
Skanowanie do OCR.....	99
Skanowanie do pliku.....	100
Ustawianie nowych wartości domyślnych dla opcji Skanowanie do E-mail (serwer poczty, tylko w modelu MFC-6490CW) .....	102
Skanowanie do FTP (w przypadku modelu MFC-5890CN i MFC-6490CW).....	103
Wcześniejsze konfigurowanie profili serwera FTP .....	103
Tworzenie nazwy pliku zdefiniowanej przez użytkownika .....	105
Skanowanie do FTP za pomocą profili serwera FTP.....	105
Ręczne skanowanie do FTP.....	106
Ustawianie nowych wartości domyślnych dla opcji Skanowanie do FTP .....	108
Wprowadzanie tekstu .....	110
W przypadku modeli MFC-5890CN i MFC-6490CW .....	110

<b>5</b>	<b>Zdalna konfiguracja (opcja niedostępna w modelach DCP, MFC-250C, MFC-290C i MFC-297C)</b>	<b>111</b>
	Zdalna konfiguracja .....	111
<b>6</b>	<b>Oprogramowanie Brother PC-FAX (tylko modele MFC)</b>	<b>113</b>
	Wysyłanie faksu przez komputer .....	113
	Konfiguracja informacji użytkownika .....	113
	Konfiguracja wysyłania .....	114
	Ustawienia strony tytułowej .....	115
	Wprowadzanie informacji o stronie tytułowej .....	115
	Wysyłanie pliku za pomocą PC-FAX przy użyciu interfejsu stylu faksu .....	116
	Wysyłanie pliku za pomocą funkcji PC-FAKS przy użyciu prostego stylu interfejsu użytkownika .....	117
	Książka adresowa .....	119
	Książka adresowa Brother .....	120
	Ustawianie członka w książce adresowej .....	120
	Ustawienia szybkiego wybierania .....	121
	Konfiguracja grupy odbiorców .....	122
	Edycja informacji o członkach .....	122
	Usuwanie członka lub grupy .....	123
	Eksportowanie książki adresowej .....	123
	Importowanie danych do książki adresowej .....	125
	Odbieranie PC-FAKSU (opcja niedostępna w modelu MFC-250C, MFC-290C i MFC-297C) .....	127
	Uruchamianie oprogramowania PC-FAX na urządzeniu .....	128
	Uruchamianie oprogramowania odbioru faksów PC-FAX na twoim komputerze .....	128
	Konfigurowanie komputera .....	129
	Konfigurowanie ustawień sieciowych odbierania faksów PC-FAX .....	130
	Oglądanie nowych wiadomości PC-FAX .....	131
<b>7</b>	<b>PhotoCapture Center™</b>	<b>132</b>
	Korzystanie z PhotoCapture Center™ .....	132
	Dla użytkowników sieci (dla modeli z wbudowaną obsługą sieci) .....	134
<b>8</b>	<b>Ustawienia zapory (dla użytkowników Sieci)</b>	<b>135</b>
	Przed rozpoczęciem użytkowania oprogramowania Brother .....	135
	Dla użytkowników Windows®XP SP2 .....	135
	Dla użytkowników Windows Vista® .....	137

## Sekcja II Apple® Macintosh®

### 9 Drukowanie i faksowanie 140

Konfiguracja komputera Apple® Macintosh® wyposażonego w port USB .....	140
Wybór odpowiedniego typu papieru .....	140
Jednoczesne drukowanie, skanowanie i faksowanie .....	140
Usuwanie danych z pamięci .....	140
Monitor statusu .....	141
Używanie sterownika tuszu Brother .....	142
Wybór opcji ustawień strony .....	142
Wybór opcji drukowania .....	144
Ustawienia podstawowe .....	145
Rodzaj nośnika .....	145
Jakość .....	146
Tryb kolorów .....	146
Ustawienia zaawansowane .....	147
Kolor/Odcienie szarości .....	147
Inne opcje drukowania .....	149
Wsparcie .....	150
Wysyłanie faksu (tylko w modelach MFC) .....	151
Przeciąganie wizytówki a vCard z książki adresowej systemu Mac OS® X (w przypadku systemu Mac OS® X w wersji od 10.2.x do 10.4.x) .....	154
Używanie panelu adresowego systemu Mac OS® X 10.5 .....	155

### 10 Skanowanie 157

Skanowanie z komputera Macintosh® .....	157
Dostęp do skanera .....	157
Skanowanie obrazu do komputera Macintosh® .....	158
Wstępne skanowanie obrazu .....	158
Ustawienia w oknie skanera .....	159
Użycie klawisza skanowania (dla użytkowników kabla USB) .....	163
Skanowanie do E-mail .....	163
Skanowanie do obrazu .....	164
Skanowanie do OCR .....	165
Skanowanie do pliku .....	165
Skanowanie do pamięci wymiennej .....	166
Ustawienie nowych wartości domyślnych dla opcji Skanowanie do pamięci wymiennej .....	170
Używanie oprogramowania Presto!® PageManager® .....	173
Funkcje .....	173
Wymagania systemowe dla aplikacji Presto!® PageManager® .....	173
Pomoc techniczna .....	174

<b>11</b>	<b>ControlCenter2</b>	<b>176</b>
	Korzystanie z ControlCenter2.....	176
	Wyłączanie opcji automatycznego uruchamiania.....	177
	SKANOWANIE .....	178
	Typy plików.....	179
	Obraz (przykład: Apple® Preview).....	179
	OCR (edytor tekstu).....	181
	E-mail .....	182
	Plik.....	183
	SKANOWANIE NA ŻYCZENIE UŻYTKOWNIKA .....	184
	Typy plików.....	184
	Przycisk zdefiniowany przez użytkownika .....	185
	Skanowanie do obrazu .....	185
	Skanowanie do OCR.....	186
	Skanowanie do E-mail.....	187
	Skanowanie do pliku.....	188
	KOPIOWANIE/PC-FAKS (PC-FAKS jest dostępny jedynie w modelach MFC) .....	189
	USTAWIENIA URZĄDZENIA .....	191
	Zdalna konfiguracja (opcja niedostępna w modelach DCP, MFC-250C, MFC-290C i MFC-297C).....	192
	Szybkie wybieranie (opcja niedostępna dla modeli DCP, MFC-250C, MFC-290C i MFC-297C).....	192
	Poziom tuszu .....	193
<b>12</b>	<b>Skanowanie sieciowe</b>	
	<b>(Dla modeli z wbudowaną opcją obsługi skanowania sieciowego)</b>	<b>194</b>
	Przed rozpoczęciem skanowania sieciowego .....	194
	Konfigurowanie skanowania sieciowego .....	194
	Używanie klawisza skanowania.....	196
	Skanowanie do E-mail (PC) .....	196
	Skanowanie do E-mail (serwer poczty, wyłącznie w modelu MFC-6490CW) .....	197
	Skanowanie do obrazu .....	198
	Skanowanie do OCR.....	200
	Skanowanie do pliku.....	201
	Ustawianie nowych wartości domyślnych dla opcji Skanowanie do E-mail (serwer poczty, tylko w modelu MFC-6490CW) .....	202
	Skanowanie do FTP (w przypadku modelu MFC-5890CN i MFC-6490CW) .....	204
	Wcześniejsze konfigurowanie profili serwera FTP .....	204
	Tworzenie nazwy pliku zdefiniowanej przez użytkownika .....	206
	Skanowanie do FTP za pomocą profili serwera FTP.....	206
	Ręczne skanowanie do FTP.....	207
	Ustawienie nowych wartości domyślnych dla opcji Skanowanie do FTP .....	209
	Wprowadzanie tekstu .....	211
	W przypadku modeli MFC-5890CN i MFC-6490CW .....	211
<b>13</b>	<b>Zdalna konfiguracja i PhotoCapture Center™</b>	<b>212</b>
	Zdalna konfiguracja (opcja niedostępna w modelach DCP, MFC-250C, MFC-290C i MFC-297C) .....	212
	PhotoCapture Center™ .....	214
	W przypadku użytkowników kabla USB .....	214
	Dla użytkowników sieci (dla modeli z wbudowaną obsługą sieci) .....	216
<b>A</b>	<b>Indeks</b>	<b>217</b>





# Windows®

---

<b>Drukowanie</b>	2
<b>Skanowanie</b>	35
<b>ControlCenter3</b>	65
<b>Skanowanie sieciowe (Dla modeli z wbudowaną opcją obsługi skanowania sieciowego)</b>	92
<b>Zdalna konfiguracja (opcja niedostępna w modelach DCP, MFC-250C, MFC-290C i MFC-297C)</b>	111
<b>Oprogramowanie Brother PC-FAX (tylko modele MFC)</b>	113
<b>PhotoCapture Center™</b>	132
<b>Ustawienia zapory (dla użytkowników Sieci)</b>	135

# 1 Drukowanie

1

## Informacja

- Ekran widoczny w tym rozdziale pochodzi z systemu operacyjnego Windows® XP. Ekran widoczny na monitorze użytkownika może się różnić w zależności od systemu operacyjnego.
- Jeśli komputer użytkownika jest zabezpieczony zaporą i drukowanie sieciowe, skanowanie sieciowe lub funkcja PC Fax jest niedostępna, może zajść konieczność skonfigurowania ustawień zapory. W celu uzyskania dodatkowych informacji, zobacz *Ustawienia zapory (dla użytkowników Sieci)* na stronie 135.

## Korzystanie ze sterownika drukarki Brother

Sterownik drukarki przekształca dane z aplikacji komputerowej i za pomocą języka opisu strony konwertuje je do formatu, który jest zrozumiały dla drukarki/urządzenia wielofunkcyjnego.

Odpowiednie sterowniki można znaleźć na płycie CD-ROM dołączonej do urządzenia. Sterowniki należy zainstalować zgodnie z *Podręcznikiem szybkiej obsługi*. Najnowsze sterowniki można również pobrać ze strony Brother Solutions Center pod adresem:

<http://solutions.brother.com>

## Funkcje

To urządzenie oferuje wiele funkcji, które można znaleźć w wysokiej jakości drukarkach atramentowych.

### Doskonałej jakości druk

Drukowanie obrazów w maksymalnej rozdzielczości 1200 × 6000 dpi na błyszczącym papierze zapewnia najwyższej jakości rezultaty. (Sprawdź *Rozdzielczość w Szczegółach Technicznych* w Podręczniku użytkownika). Sterownik drukarki obsługuje funkcje N w 1, drukowanie znaku wodnego, technologię Colour Enhancement oraz wiele innych funkcji.

### Niskie koszty eksploatacji

Jeśli zużyty zostanie tusz w określonym kolorze, wystarczy wymienić jedynie pustą kasetę.

### USB

Port USB (Universal Serial Bus) zapewnia szybką komunikację z komputerem.

### Ethernet

Interfejs Ethernet umożliwia komunikację drukarki z wieloma komputerami podłączonymi do sieci. Ta funkcja jest dostępna jedynie w modelach zgodnych ze standardem sieciowym.

### Bezprzewodowa sieć LAN (IEEE802.11b/g) (wyłącznie w przypadku modeli bezprzewodowych)

Funkcja bezprzewodowego dostępu do sieci LAN umożliwia drukarce komunikację z innymi urządzeniami bezprzewodowymi za pomocą bezprzewodowego standardu IEEE802.11b/g w trybach Infrastruktura i Ad-hoc. (Sprawdź *Instrukcja obsługi dla sieci*, aby uzyskać więcej informacji). Ta funkcja jest dostępna jedynie w modelach zgodnych ze standardem bezprzewodowego dostępu do sieci.

## Wybór odpowiedniego typu papieru

W przypadku druku wysokiej jakości wybór odpowiedniego typu papieru ma ogromne znaczenie. Przed zakupem papieru należy się zapoznać z rozdziałem *Informacje o papierze* w Podręczniku użytkownika.

## Jednoczesne drukowanie, skanowanie i faksowanie

Urządzenie może drukować dokumenty z komputera podczas wysyłania lub odbierania faksu w pamięci lub podczas skanowania dokumentu do komputera. Wysyłanie faksu nie zostanie wstrzymane podczas drukowania z komputera.

Jednakże, w momencie, gdy urządzenie kopiuje lub odbiera faks na papierze, drukowanie z komputera zostanie wstrzymane, a następnie wznowione po skopiowaniu dokumentu lub odebraniu faksu.

## Usuwanie danych z pamięci

Jeśli na ekranie LCD wyświetlony zostanie komunikat **POZOSTAŁE DANE**, można usunąć dane znajdujące się w pamięci drukarki, naciskając przycisk **Stop/Exit (Stop/Zakończ)** na panelu sterowania.

## Monitor Statusu

Monitor statusu to konfigurowalne narzędzie do monitorowania statusu jednego lub większej liczby urządzeń, umożliwiające natychmiastowe wyświetlenie komunikatów o błędach, na przykład braku papieru, zacięcia papieru lub pustej kasety z tuszem.



W dowolnym momencie można sprawdzić statusu urządzenia, dwukrotnie klikając myszą ikonę na pasku zadań lub wybierając opcję **Monitor Statusu** z menu **Start/Wszystkie programy/Brother/MFC-XXXX** na komputerze użytkownika.

Dostępne jest również łącze do **Autoryzowanej strony zaopatrzenia**. Kliknij przycisk **Odwiedź stronę internetową autoryzowanego dostawcy**, aby uzyskać więcej informacji na temat oryginalnych materiałów eksploatacyjnych Brother.

### Informacja

Aby uzyskać więcej informacji na temat oprogramowania Monitor statusu, należy kliknąć prawym przyciskiem myszy ikonę **Monitor Statusu** i wybrać opcję **Pomoc**.

## Monitorowanie statusu urządzenia

Po uruchomieniu komputera na pasku zadań wyświetlona zostanie ikona Monitora statusu.

- Zielony kolor ikony oznacza normalny tryb gotowości do pracy.



- Żółty kolor ikony oznacza ostrzeżenie.



- Czerwony kolor ikony oznacza błąd.



Dostępne są dwa miejsca, w których można wyświetlić **Monitor Statusu** na komputerze—na pasku zadań i na pulpicie.

## Wyłączanie monitora statusu

---

Aby wyłączyć Monitor statusu, należy wykonać następujące czynności:

- 1 Kliknij prawym przyciskiem myszy ikonę lub okno **Monitor Statusu**, a następnie kliknij opcję **Załadować Monitor Statusu na starcie**, aby usunąć zaznaczenie opcji.
- 2 Ponownie kliknij prawym przyciskiem myszy i kliknij przycisk **Wyjście**.



### Informacja

---

Nawet jeśli monitor statusu jest wyłączony, w dowolnym momencie można sprawdzić status urządzenia, klikając opcję **Monitor statusu** z menu **Start** na komputerze użytkownika.

---

## Ustawienia sterownika drukarki

Podczas drukowania z komputera można zmienić następujące ustawienia drukarki:

- **Typ nośnika/Jakość** (Prędkość)
- **Format papieru**
- **Strona Układ**
- **Ustawienia kolorów**
- **Skalowanie**
- **Użyj znaku wodnego**
- **Drukuj Datę i Czas**
- **Podręczny wykaz funkcji druku**

## Dostęp do ustawień sterownika drukarki

- 1 Kliknij **Plik**, a następnie **Drukuj** w swojej aplikacji.
- 2 Wybierz **Brother MFC-XXXX** (gdzie symbole XXXX oznaczają nazwę modelu), a następnie kliknij **Preferencje**.  
Pojawia się okno dialogowe właściwości drukarki.

## Zakładka podstawowa

1

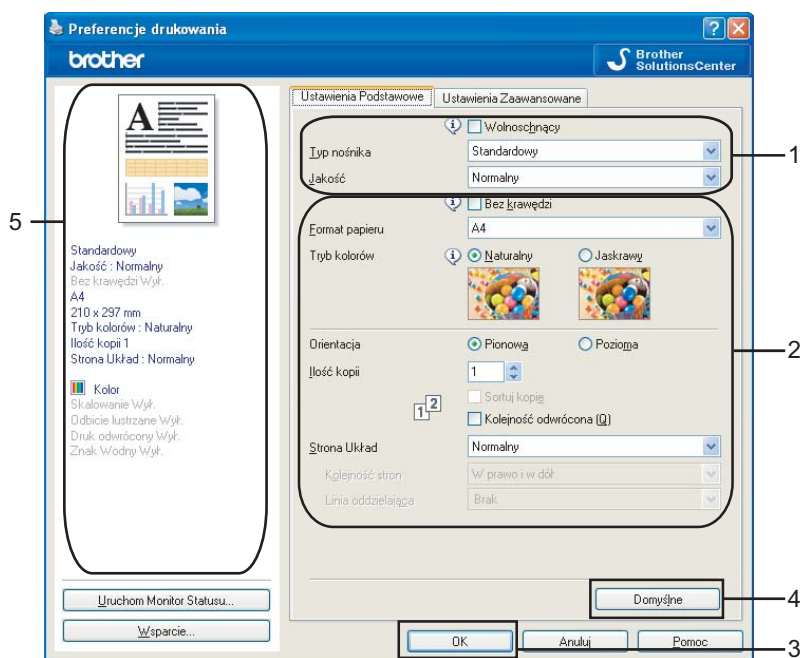

- 1 Wybierz ustawienia dla opcji **Wolnoschnący**, **Typ nośnika** i **Jakość** (1).

### Informacja

Zaznacz opcję **Wolnoschnący** drukując na papierze standardowym, na którym tusz wysycha wolno. Ta opcja może spowodować lekkie zamazanie tekstu.

- 2 Wybierz opcję **Bez krawędzi**, **Format papieru**, **Tryb kolorów**, **Orientacja**, **Ilość kopii** i kolejność stron, **Kolejność odwrócona**, **Strona Układ**, **Kolejność stron**, **Linia oddzielająca** (jeśli jest) (2).
- 3 Wybierz **Źródło papieru**. (Opcja dostępna w modelach z drugim podajnikiem)
- 4 Kliknij przycisk **OK** (3), aby zastosować wybrane ustawienia.  
Aby przywrócić ustawienia domyślne, kliknij przycisk **Domyślne** (4), a następnie przycisk **OK** (3).

### Informacja

W tym polu (5) wyświetlone są aktualne ustawienia.

## Rodzaj nośnika

Aby uzyskać najlepsze efekty drukowania, rodzaj nośnika powinien zostać wybrany w sterowniku. Urządzenie zmienia sposób drukowania w zależności od wybranego rodzaju nośnika.

- **Standardowy**
- **Papier do druku atramentowego**
- **Papier fotograficzny Brother BP71**
- **Papier fotograficzny Brother BP61**
- **Inny papier Foto**
- **Przeźroczysty**

## Jakość

Wybór jakości druku pozwala wybrać jego rozdzielczość. Jakość druku i prędkość są ze sobą powiązane, dlatego im wyższa jakość, tym dłużej trwa wydrukowanie dokumentu. Dostępne opcje jakości zależą od wybranego typu nośnika. (Sprawdź *Rozdzielczość w Szczegółach Technicznych* w Podręczniku użytkownika).

- **Najwyższa**  
Zastosowanie w przypadku drukowania obrazów wymagających dużej dokładności, takich jak zdjęcia. Najwyższa rozdzielczość i najmniejsza szybkość.
- **Fotograficzny**  
Zastosowanie w przypadku druku zdjęć. Ponieważ dane potrzebne do drukowania są dużo większe niż w przypadku normalnych dokumentów, czas przetwarzania danych, ich przesyłania oraz druku jest dłuższy.
- **Wysoka**  
Lepsza jakość druku niż w trybie **Normalny** i większa szybkość drukowania niż w przypadku trybu **Fotograficzny**.
- **Normalny**  
Dobra jakość druku przy normalnej szybkości drukowania.
- **Szybko normalnie**  
Lepsza jakość druku niż przy trybie **Szybko** i większa szybkość niż przy trybie **Normalny**.
- **Szybko**  
Najszybszy tryb drukowania i najmniejsze zużycie tuszu. Zastosowanie w przypadku dokumentów o dużej objętości lub dokumentów do korekty.

Rodzaj nośnika	Kolor/Odcienie szarości	Wybór jakości drukowania
Standardowy <sup>1</sup>	Kolor/Odcienie szarości	Szybko, Szybko normalnie, <b>Normalny</b> , Wysoka
Papier do druku atramentowego	Kolor/Odcienie szarości	Wysoka, <b>Fotograficzny</b>
Papier fotograficzny Brother BP71, Papier fotograficzny Brother BP61 lub Inny papier Foto	Kolor/Odcienie szarości	Wysoka, <b>Fotograficzny</b> , Najwyższa
Przeźroczysty	Kolor/Odcienie szarości	<b>Normalny</b> , Wysoka

<sup>1</sup> Jeśli wybrana zostanie opcja **A3 (Bez krawędzi)** dla opcji **Format papieru**, można wybrać jedynie jakość **Wysoka**.



### Informacja

Domyślne ustawienia zaznaczone są pogrubioną czcionką.



## Format papieru

Opcja **Format papieru** udostępnia szeroki wybór standardowych formatów papieru. W zależności od potrzeb można utworzyć niestandardowy format o rozmiarze od 88,9 × 127 mm (3,5 × 5 cali) do 215,9 × 355,6 mm (8,5 × 14 cali) lub 287 × 431,8 mm (11,3 × 17 cali) (opcja dostępna w modelach obsługujących format A3). Dla określonych formatów papieru można również zaznaczyć funkcję Bez krawędzi. Z rozwijanej listy należy wybrać **Format papieru**, który ma być użyty.



Można utworzyć niestandardowy format, wybierając opcję **Def. przez użytkownika**. Należy określić wartości dla opcji **Szerokość** i **Wysokość** oraz nadać temu niestandardowemu formatowi dowolną nazwę. Aby poprawić jakość wydruku należy wybrać odpowiednią grubość papieru.

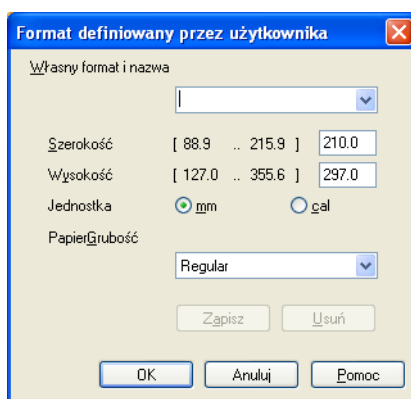

## Drukowanie bez krawędzi

Z rozwijanej listy **Format papieru** należy wybrać format papieru, na którym będzie wydrukowany dokument, na przykład **A4 (Bez krawędzi)** lub **A3 (Bez krawędzi)** (opcja dostępna w modelach obsługujących format A3).



### Informacja

W przypadku modeli obsługujących format A3

Jeśli podczas drukowania na papierze A3 widoczne są poziome linie, może to oznaczać, że zastosowany został papier z długimi włóknami. Aby zapobiec występowaniu poziomych linii, należy wybrać opcję **A3 (Długie włókna)**. Informacje na temat papieru można znaleźć na opakowaniu lub uzyskać je od producenta papieru.

## Tryb kolorów

Kolor jest regulowany tak, aby uzyskać możliwie najbliższe dopasowanie do kolorów widocznych na monitorze komputera.

- **Naturalny**: opcja przydatna podczas drukowania fotografii. Kolor jest regulowany w taki sposób, aby drukowane były bardziej naturalne kolory.
- **Jaskrawy**: opcja przydatna podczas drukowania grafiki biznesowej, na przykład wykresów, obrazów lub tekstu. Kolor jest ustawiony w taki sposób, aby drukowane kolory były bardziej jaskrawe.

## Układ strony

Opcja **Strona Układ** umożliwia wybór opcji N w 1 lub 1 w N. Opcja N w 1 umożliwia wydruk 2, 4, 9 lub 16 stron dokumentu na 1 arkuszu papieru. Opcja 1 w N powiększa rozmiar wydruku i umożliwia wydruk dokumentu w trybie plakatu.

## Kolejność stron

Jeśli wybrano opcję N w 1, **Kolejność stron** może zostać wybrana z rozwijanego menu.

## Linia oddzielająca

Po wybraniu ustawienia N w 1 w opcji **Strona Układ** można wybrać linię oddzielającą ciągłą, przerywaną lub brak linii wokół poszczególnych stron na arkuszu.

Strona Układ	2 na 1
Kolejność stron	Z lewej do prawej
Linia oddzielająca	Brak

## Orientacja

Opcja **Orientacja** pozwala wybrać orientację drukowanego dokumentu (**Pionowa** lub **Pozioma**).

Orientacja	<input checked="" type="radio"/> Pionowa	<input type="radio"/> Pozioma
------------	--	-------------------------------

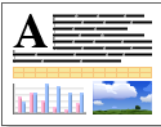
Pionowa	Pozioma
	

### Informacja

Jeśli oprogramowanie zawiera funkcję podobną do opisywanej, zalecane jest użycie funkcji oprogramowania.

## Ilość kopii

Opcja **Ilość kopii** pozwala wybrać liczbę kopii do wydrukowania (od 1 do 999).

### Sortuj kopie

Po zaznaczeniu opcji **Sortuj kopie** wydrukowana zostanie jedna kompletna kopia dokumentu, a następnie wydrukowana zostanie kolejna kopia, w zależności od wybranej liczby kopii. Po usunięciu zaznaczenia opcji **Sortuj kopie** każda strona zostanie wydrukowana zgodnie z ustawioną liczbą kopii, a następnie wydrukowana zostanie kolejna strona dokumentu.

The image shows two screenshots of a printer control panel. The top screenshot shows the 'Ilość kopii' (Number of copies) set to 2, with a diagram showing two copies of page 1 followed by two copies of page 2. The 'Sortuj kopie' (Sort copies) checkbox is unchecked. The bottom screenshot shows the same settings, but the 'Sortuj kopie' checkbox is checked, and the diagram shows one copy of page 1 followed by one copy of page 2.

### Kolejność odwrócona

Opcja **Kolejność odwrócona** umożliwia wydrukowanie stron w dokumencie w odwrotnej kolejności.

The image shows a screenshot of a printer control panel. The 'Ilość kopii' (Number of copies) is set to 2. The 'Sortuj kopie' (Sort copies) checkbox is checked. The 'Kolejność odwrócona' (Reverse order) checkbox is also checked. The diagram shows two copies of page 2 followed by two copies of page 1.

## Zakładka Ustawienia Zaawansowane

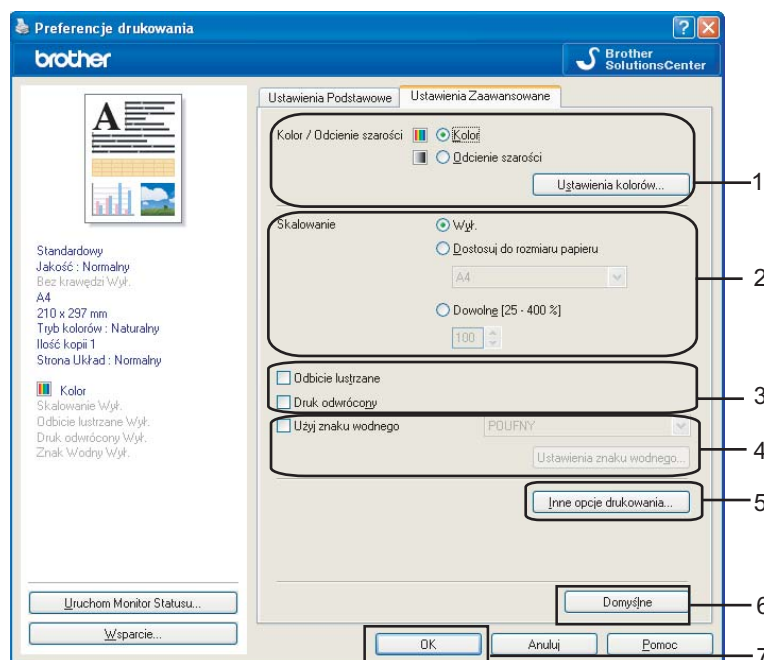

- 1 Wybierz ustawienia dla opcji **Kolor/Odcienie szarości** (1).
- 2 Wybierz ustawienia dla opcji **Skalowanie** (2).
  - Wybierz opcję **Wył.**, jeśli chcesz wydrukować dokument tak, jak wyświetlany jest na ekranie.
  - Wybierz opcję **Dostosuj do rozmiaru papieru**, jeśli chcesz powiększyć lub zmniejszyć dokument w celu dopasowania go do rozmiaru papieru.
  - Wybierz opcję **Dowolne**, jeśli chcesz zmniejszyć rozmiar.
- 3 Możesz wybrać opcje drukowania odwróconego (3).
  - Zaznacz opcję **Odbicie lustrzane**, aby odwrócić dane z lewej strony na prawą.
  - Zaznacz opcję **Druk odwrócony**, aby odwrócić dane z góry na dół.



### Informacja

**Odbicie lustrzane** jest niedostępne jeśli wybierzesz opcję **Przeźroczysty** w polu **Typ nośnika**.

- 4 Możesz wydrukować logo lub tekst na dokumencie w formie znaku wodnego (4). Możesz wybrać jeden z wcześniej ustawionych znaków wodnych lub użyć pliku mapy bitowej lub pliku tekstowego utworzonego własnoręcznie.
- 5 Kliknij przycisk **Inne opcje drukowania**, aby ustawić więcej funkcji drukarki (5).
- 6 Kliknij przycisk **OK**, aby zastosować wybrane ustawienia.  
Aby przywrócić ustawienia domyślne, kliknij przycisk **Domyślne** (6), a następnie przycisk **OK** (7).

## Kolor/Odcienie szarości

Ta opcja umożliwia wydrukowanie kolorowego dokumentu w kolorze czarnym i białym za pomocą odcieni szarości.

## Ustawienia kolorów

Kliknięcie przycisku **Ustawienia kolorów** umożliwia wyświetlenie opcji rozszerzonych ustawień drukowania.

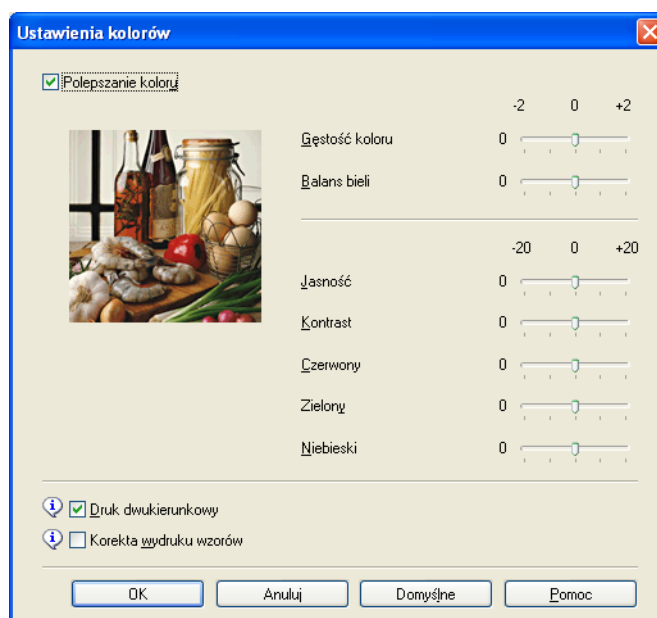
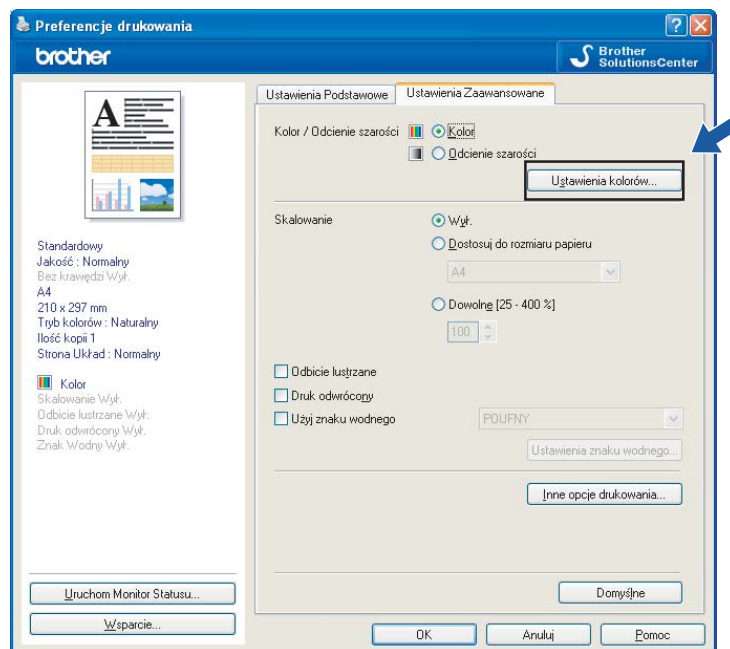

## Polepszanie koloru

Ta funkcja umożliwia analizę obrazu w celu poprawy jego ostrości, balansu bieli i gęstości koloru. Analiza może potrwać kilka minut w zależności od rozmiaru obrazu i parametrów używanego komputera.

### ■ Gęstość koloru

Umożliwia ustawienie całkowitej ilości koloru w obrazie. Można zwiększyć lub zmniejszyć ilość koloru w obrazie w celu poprawy jakości rozmytego lub niskiej jakości obrazu.

### ■ Balans bieli

Umożliwia ustawienie odcienia białych obszarów w obrazie. Oświetlenie, ustawienia i inne czynniki wpływają na wygląd bieli. Białe obszary obrazu mogą być lekko różowe, żółte lub mogą mieć inny kolor. Regulacja balansu bieli umożliwia ustawienie koloru białych obszarów.

### ■ Jasność

Umożliwia ustawienie jasności całego obrazu. Aby zwiększyć lub zmniejszyć jasność obrazu, należy przesunąć suwak w prawą lub lewą stronę.

### ■ Kontrast

Umożliwia ustawienie kontrastu obrazu. Dzięki temu ciemne obszary będą ciemniejsza, a jasne obszary jaśniejsze. Zwiększenie kontrastu pozwala uzyskać wyraźniejszy obraz. Zmniejszenie kontrastu powoduje przytłumienie obrazu.

### ■ Czerwony

Umożliwia zwiększenie intensywności **Czerwony** koloru w obrazie.

### ■ Zielony

Umożliwia zwiększenie intensywności **Zielony** koloru w obrazie.

### ■ Niebieski

Umożliwia zwiększenie intensywności **Niebieski** koloru w obrazie.

## Druk dwukierunkowy

Po zaznaczeniu opcji **Druk dwukierunkowy** głowica drukująca drukuje w obu kierunkach, zapewniając krótszy czas wydruku. Po usunięciu zaznaczenia tej opcji głowica drukująca będzie drukowała tylko w jednym kierunku, oferując wyższą jakość, ale dłuższy czas wydruku.

## Korekta wydruku wzorów

Opcję **Korekta wydruku wzorów** należy zaznaczyć, jeśli wydrukowane wypełnienia i wzory wyglądają inaczej, niż na ekranie monitora.

## Użyj znaku wodnego

Możesz wydrukować logo lub tekst na dokumencie w formie znaku wodnego. Możesz wybrać jeden z wcześniej ustawionych znaków wodnych lub użyć pliku mapy bitowej lub pliku tekstowego utworzonego własnoręcznie.

Zaznacz pole wyboru **Użyj znaku wodnego**, a następnie z rozwijanej listy wybierz znak wodny, którego chcesz użyć.

## Ustawienia znaku wodnego

Kliknij przycisk **Ustawienia znaku wodnego**, aby zmienić ustawienia znaku wodnego.

1

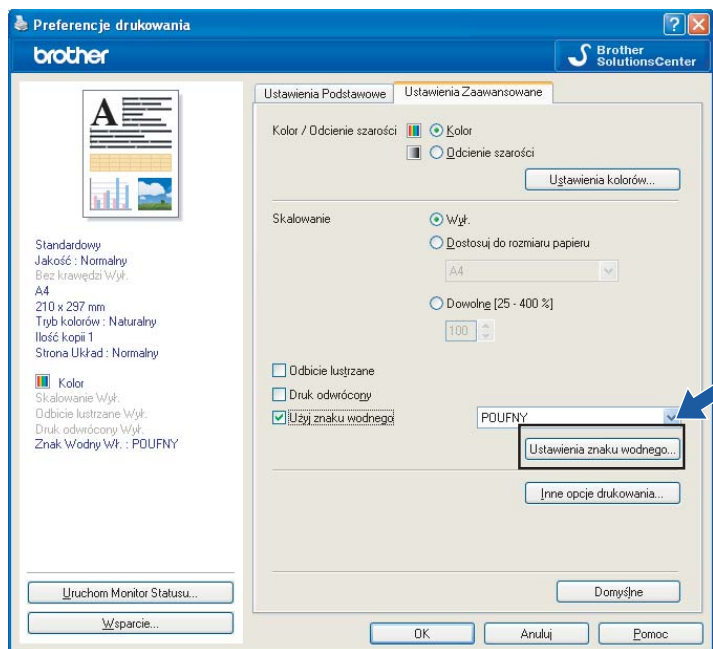

Możesz wybrać znak wodny i zmienić jego rozmiar oraz pozycję na stronie. Jeśli chcesz dodać nowy znak wodny, kliknij przycisk **Nowy**, a następnie wybierz opcję **Użyj tekstu** lub **Użyj pliku mapy bitowej**.

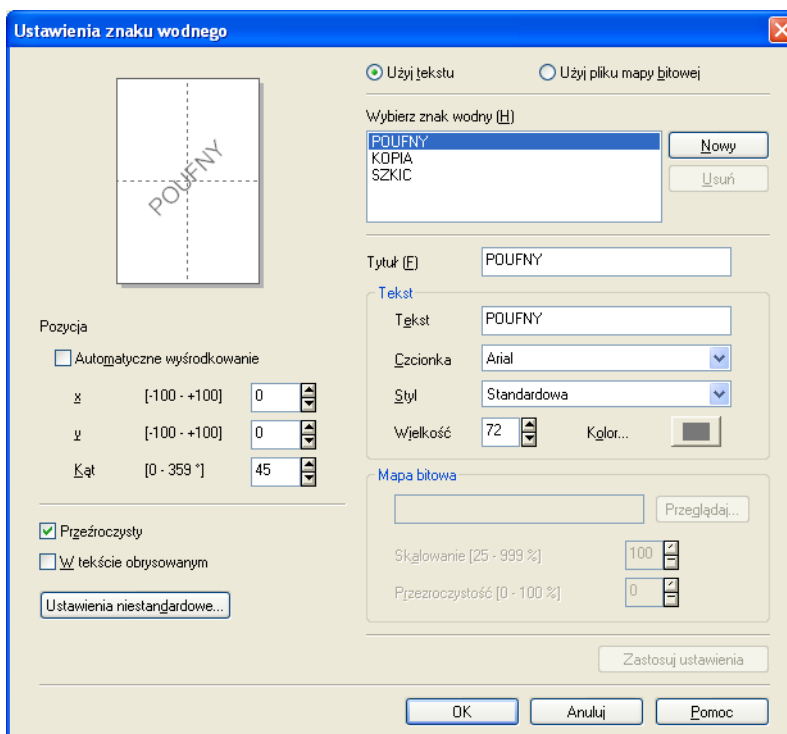

## Pozycja

Ta opcja pozwala zmienić pozycję znaku wodnego na stronie.

## Przeźroczysty

Zaznacz opcję **Przeźroczysty**, aby wydrukować obraz znaku wodnego w tle dokumentu. Jeśli zaznaczenie tej opcji jest usunięte, znak wodny zostanie wydrukowany na dokumencie.

## W tekście obrysowanym

Zaznacz opcję **W tekście obrysowanym**, jeśli chcesz wydrukować jedynie obrys znaku wodnego.

## Tytuł

Jako tytuł wybierz opcję **POUFNY**, **KOPIA** lub **SZKIC** lub wprowadź w polu dowolną nazwę.

## Tekst

Wprowadź tekst znaku wodnego w polu **Tekst**, a następnie wybierz ustawienia dla opcji **Czcionka**, **Styl**, **Wielkość** i **Kolor**.

## Mapa bitowa

Wprowadź nazwę pliku i położenie mapy bitowej w polu lub kliknij przycisk **Przełóżaj**, aby wyszukać plik. Możesz również ustawić **Skalowanie** lub **Przezroczystość** obrazu.

## Ustawienia niestandardowe

Znak wodny można wydrukować w jeden z następujących sposobów:

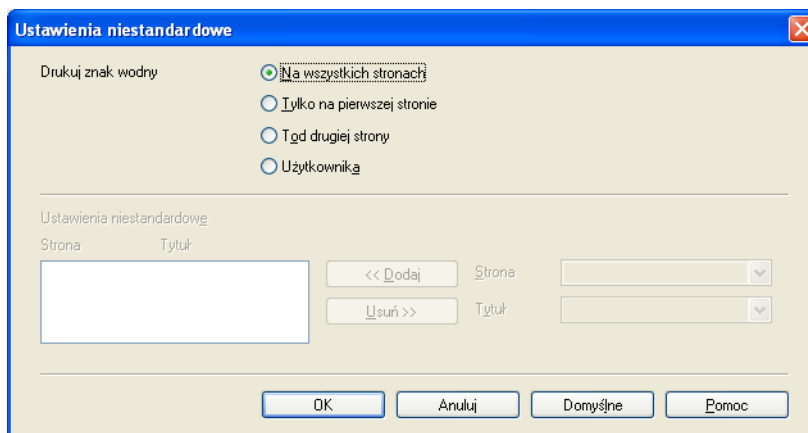

- Na wszystkich stronach
- Tylko na pierwszej stronie
- Tylko na drugiej stronie
- Użytkownika



## Inne opcje drukowania

Kliknij przycisk **Inne opcje drukowania**, aby ustawić więcej opcji drukarki:

1

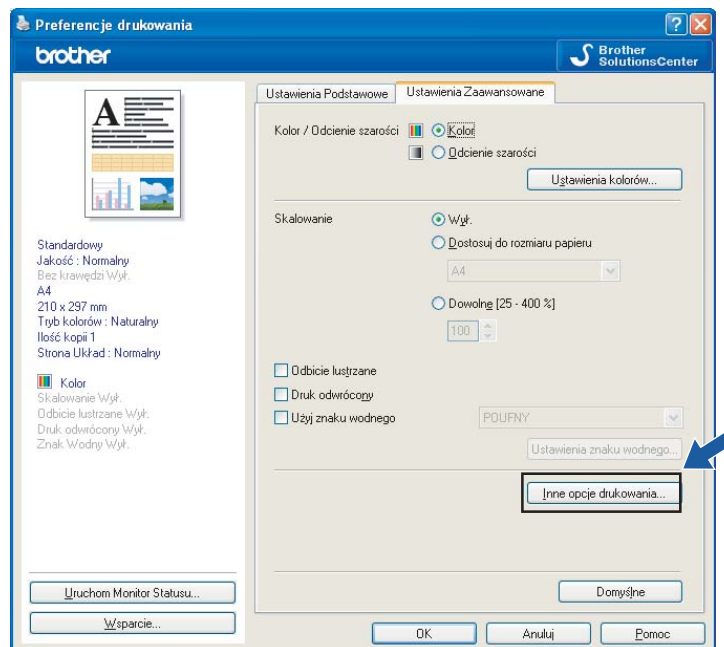

## Drukuj Datę i Czas

Po włączeniu funkcji **Drukuj Datę i Czas** na dokumencie wydrukowana zostanie data i czas określona przez zegar w systemie komputera.

1

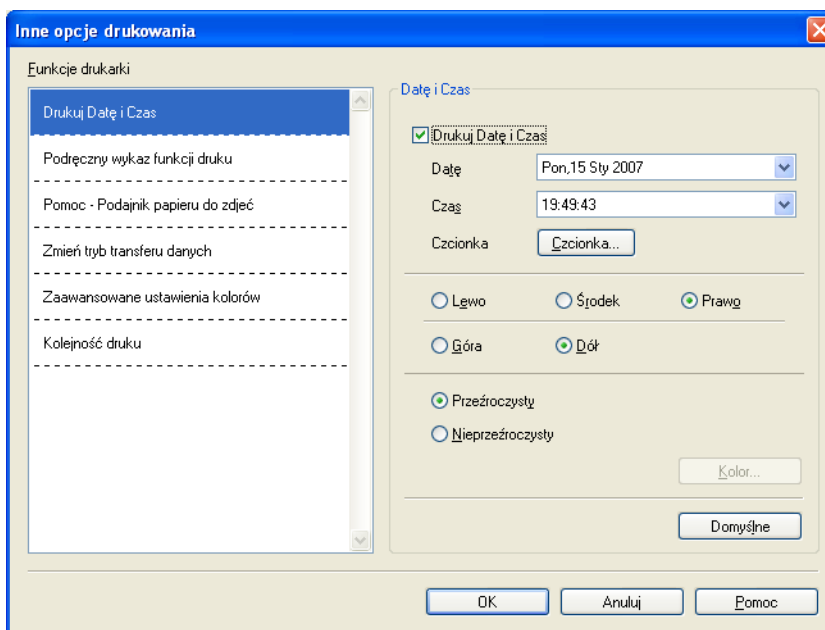

Zaznacz pole wyboru **Drukuj Datę i Czas**, aby zmienić ustawienia opcji **Data**, **Czas**, **Czcionka** i pozycję. Aby umieścić tło z **Data** i **Czas**, wybierz opcję **Nieprzezroczysty**. Po wybraniu opcji **Nieprzezroczysty** możesz kliknąć przycisk **Kolor**, aby zmienić kolor tła **Data** i **Czas**.

### Informacja

Pola wyboru przedstawiają format **Data** i **Czas**, który zostanie wydrukowany. Rzeczywista **Data** i **Czas** wydrukowany na dokumencie jest automatycznie pobierany z ustawień komputera.

## Ustawienia szybkiego druku

Funkcja **Podręczny wykaz funkcji druku** umożliwia szybki wybór ustawień sterownika. Wybierz dla funkcji **Podręczny wykaz funkcji druku** opcję **Wł.**, a następnie wybierz funkcję, która powinna być wyświetlona na ikonie **Podręczny wykaz funkcji druku**. Aby wyświetlić i zmienić ustawienia, kliknij ikonę znajdującą się na pasku zadań.

1

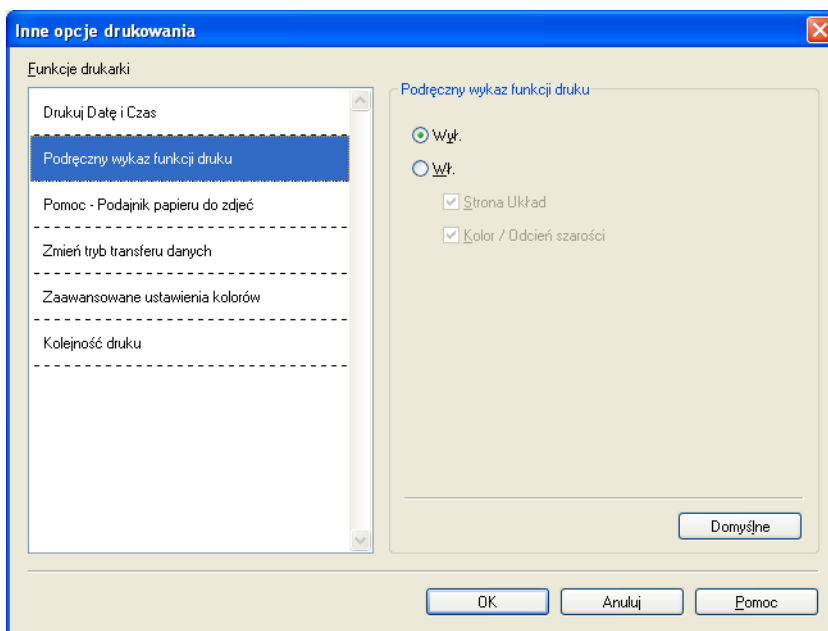

## Pomoc - Podajnik papieru do zdjęć

Wybierz dla funkcji **Pomoc - Podajnik papieru do zdjęć** opcję **Wł.**, aby wyświetlić instrukcje pomocy opisujące korzystanie podajnika papieru do zdjęć po wybraniu papieru fotograficznego lub fotograficznego L. (Funkcja dostępna w modelach wyposażonych w podajnik papieru do zdjęć).

1

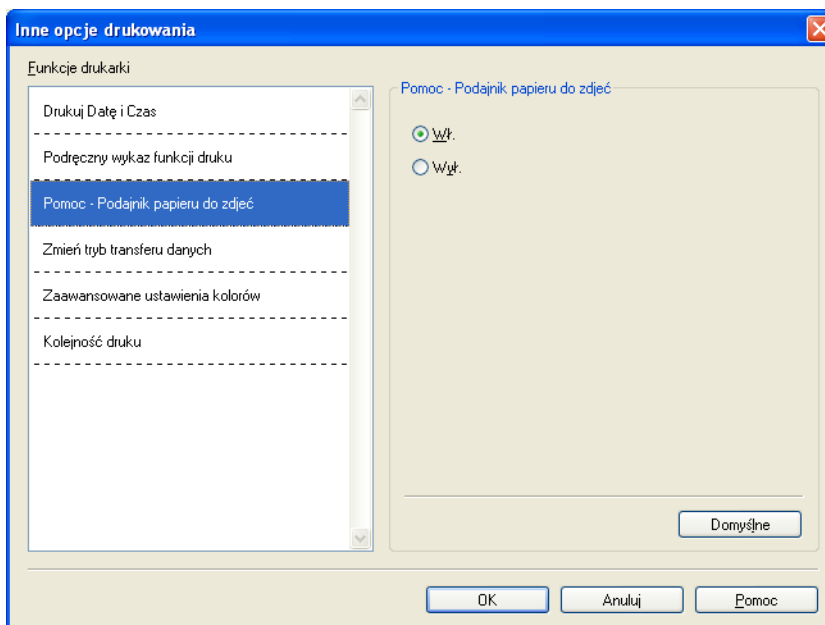

## Zmień tryb transferu danych

Funkcja **Zmień tryb transferu danych** pozwala wybrać tryb transferu danych druku w celu poprawy jakości lub prędkości druku.

### ■ Zalecane ustawienia

Opcja **Zalecane ustawienia** wykorzystywana jest do celów ogólnych.

### ■ Lepsza jakość wydruku

Opcja **Lepsza jakość wydruku** pozwala uzyskać lepszą jakość wydruku. W zależności od przesłanych danych prędkość druku może się nieznacznie obniżyć.

### ■ Większa prędkość drukowania

Opcja **Większa prędkość drukowania** zapewnia większą prędkość drukowania.

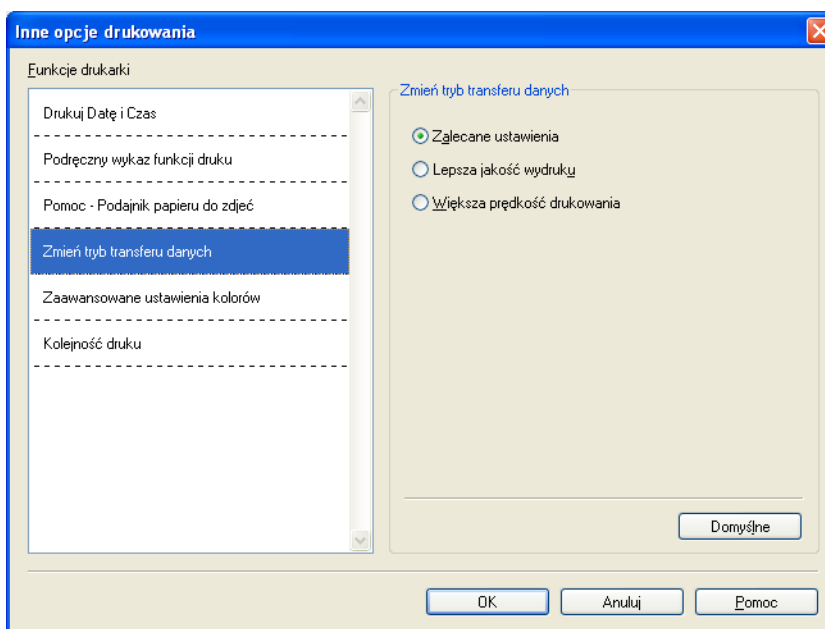

## Zaawansowane ustawienia kolorów

Możesz ustawić opcję **Wzorzec półtonów** i **Dopasowanie do monitora** w celu lepszego dopasowania kolorów.

### ■ Wzorzec półtonów

Urządzenie może używać dwóch metod (**Dyfuzja** i **Rozproszony**) do ustawienia punktów w celu przedstawienia półtonów. Dostępne są wcześniej zdefiniowane wzorce, można więc określić, który ma być używany w przypadku drukowanego dokumentu.

#### • Dyfuzja

W celu utworzenia półtonów punkty są rozmieszczane losowo. Ta opcja jest przydatna podczas drukowania fotografii z delikatnymi cieniami i grafiką.

#### • Rozproszony

W celu utworzenia półtonów punkty są rozmieszczone zgodnie ze zdefiniowanym wcześniej wzorcem. Ta opcja jest przydatna podczas drukowania grafiki z wyraźnymi granicami kolorów lub różnego rodzaju wykresów, na przykład biznesowych.

### ■ Dopasowanie do monitora

Kolor jest regulowany tak, aby uzyskać możliwie najbliższe dopasowanie do kolorów widocznych na monitorze komputera.

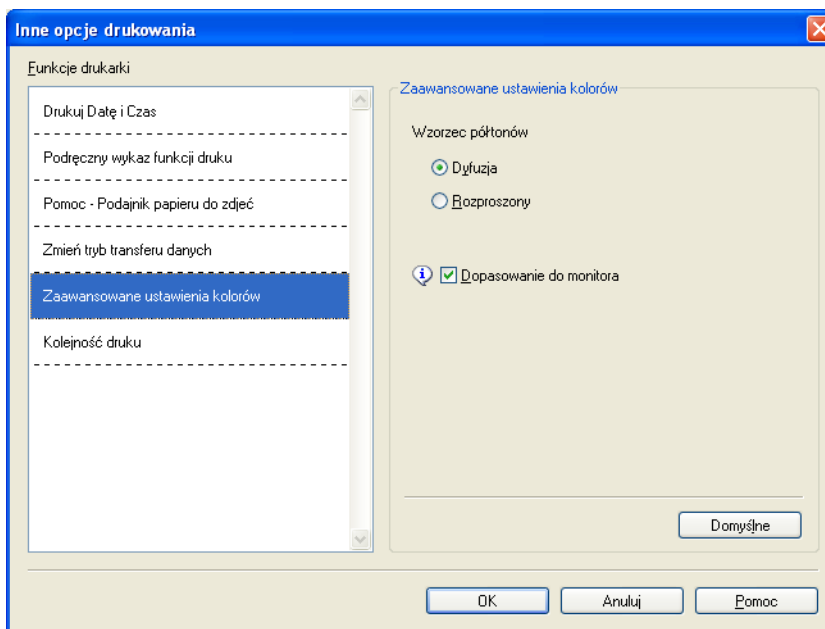

## Kolejność druku

Możesz wybrać opcję **Drukuj wszystkie strony**, **Drukuj tylko strony nieparzyste** lub **Drukuj tylko strony parzyste**.

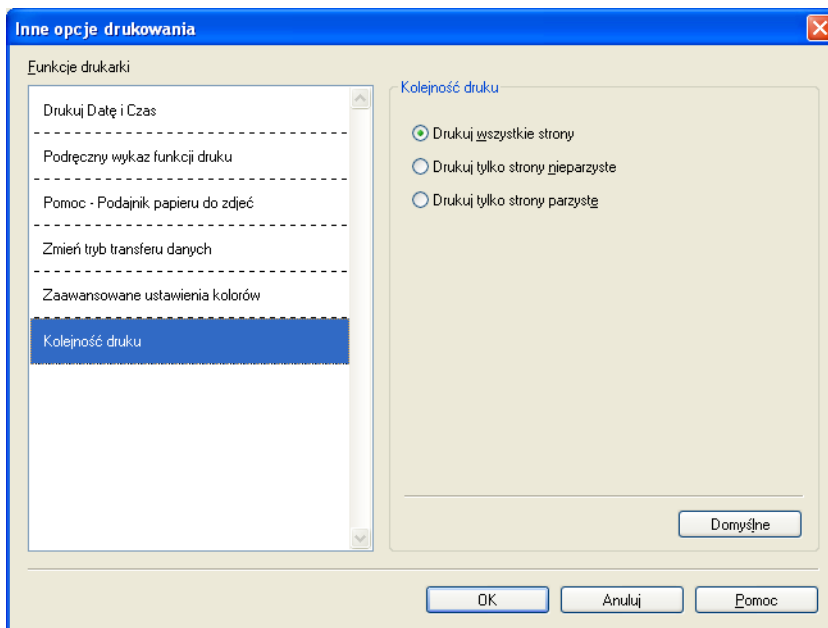

### ■ Drukuj wszystkie strony

Ta opcja pozwala wydrukować wszystkie strony.

### ■ Drukuj tylko strony nieparzyste

Ta opcja umożliwia wydrukowanie tylko nieparzystych stron.

### ■ Drukuj tylko strony parzyste

Ta opcja umożliwia wydrukowanie tylko parzystych stron.



### Informacja

- Szybkość druku po wybraniu opcji **Drukuj tylko strony nieparzyste** i **Drukuj tylko strony parzyste** jest niższa niż w przypadku pozostałych ustawień sterownika.
- Po wybraniu opcji **Drukuj tylko strony nieparzyste** i **Drukuj tylko strony parzyste** na ekranie monitora może być wyświetlony komunikat o błędzie drukowania w momencie, gdy urządzenie przerwie drukowanie. Po wznowieniu drukowania komunikat o błędzie zostanie usunięty.

Ustawienie **Drukuj tylko strony nieparzyste** i **Drukuj tylko strony parzyste** obsługuje jedynie ustawienie **A4** dla opcji **Format papieru** i **Standardowy** dla opcji **Typ nośnika**.

Możesz drukować wiele kopii, które zostaną posortowane. Określ liczbę kopii do wydrukowania, a następnie zaznacz pole wyboru **Sortuj kopie** na zakładce **Ustawienia Podstawowe**.

Jeśli ustawienia **Drukuj tylko strony nieparzyste** i **Drukuj tylko strony parzyste** są zaznaczone na szaro, powróć do zakładki **Ustawienia Podstawowe** i **Ustawienia Zaawansowane**, a następnie kliknij przycisk **Domyślne**.

(W przypadku modeli z dwoma podajnikami papieru)

Podajnik papieru nr 2 obsługuje jedynie opcję **Drukuj wszystkie strony**.

## Drukowanie obustronne

Kroki opisane poniżej wyjaśniają sposób drukowania obustronnego za pomocą ustawień **Drukuj tylko strony nieparzyste** i **Drukuj tylko strony parzyste**.

Jeśli chcesz wydrukować 10-stronicowy dokument na 5 arkuszach papieru, ustaw opcje sterownika drukarki tak, aby wszystkie nieparzyste strony zostały wydrukowane w kolejności odwróconej (strony 9, 7, 5, 3, 1), a następnie wszystkie parzyste strony w kolejności normalnej (strony 2, 4, 6, 8, 10).

- 1 W sterowniku drukarki wybierz zakładkę **Ustawienia Podstawowe** i zaznacz pole wyboru **Kolejność odwrócona**.
- 2 Wybierz zakładkę **Ustawienia Zaawansowane**, a następnie kliknij opcję **Inne opcje drukowania**.
- 3 Wybierz opcję **Kolejność druku** i zaznacz pole wyboru **Drukuj tylko strony nieparzyste**. Kliknij **OK**.
- 4 Po wydrukowaniu stron nieparzystych wyjmij je z podajnika odbierającego. Przed przejściem do następnego kroku upewnij się, że wydrukowane strony wyschły.
- 5 Opróżnij podajnik papieru. Nie umieszczaj wydrukowanych stron na wierzchu stosu czystego papieru.
- 6 Przed umieszczeniem wydrukowanych stron w podajniku upewnij się, że są całkowicie płaskie, a następnie umieść strony w podajniku tak, aby strona do zadrukowania (czysta) była skierowana do dołu, a górna strona była pierwszą na stosie.

### Orientacja papieru

Orientacja pionowa

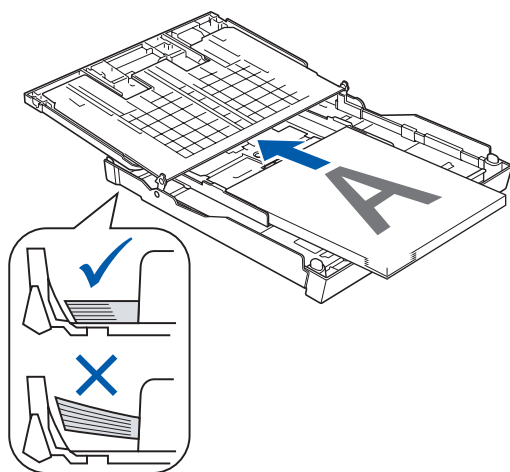

Orientacja pozioma

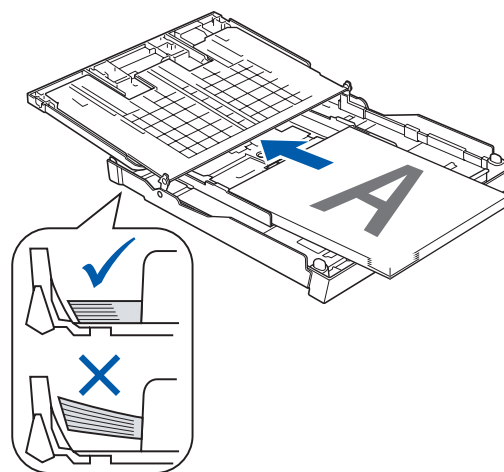



- 7 W sterowniku drukarki wybierz zakładkę **Ustawienia Podstawowe**, a następnie usuń zaznaczenie opcji **Kolejność odwrócona**.
- 8 Wybierz zakładkę **Ustawienia Zaawansowane**, a następnie kliknij opcję **Inne opcje drukowania**.
- 9 Wybierz opcję **Kolejność druku** i zaznacz pole wyboru **Drukuj tylko strony parzyste**.  
Kliknij **OK**.
- 10 Drukarka wydrukuje wszystkie parzyste strony na drugiej stronie papieru.

#### **Wskazówki dotyczące drukowania obustronnego**

- Jeśli papier jest zbyt cienki, może się pomarszczyć.
- Jeśli papier jest pofałdowany, należy go wyprostować i ponownie umieścić w podajniku.
- Jeśli papier nie jest podawany prawidłowo, może być pofałdowany. W takim przypadku usuń papier i wyprostuj go.

## Wsparcie

W oknie **Wsparcie** wyświetlona jest wersja sterownika i informacje dotyczące ustawień. W oknie dostępne są również łącza do strony **Brother Solutions Center** i **Autoryzowanej strony zaopatrzenia**.

Kliknij przycisk **Wsparcie**, aby wyświetlić okno **Wsparcie**:

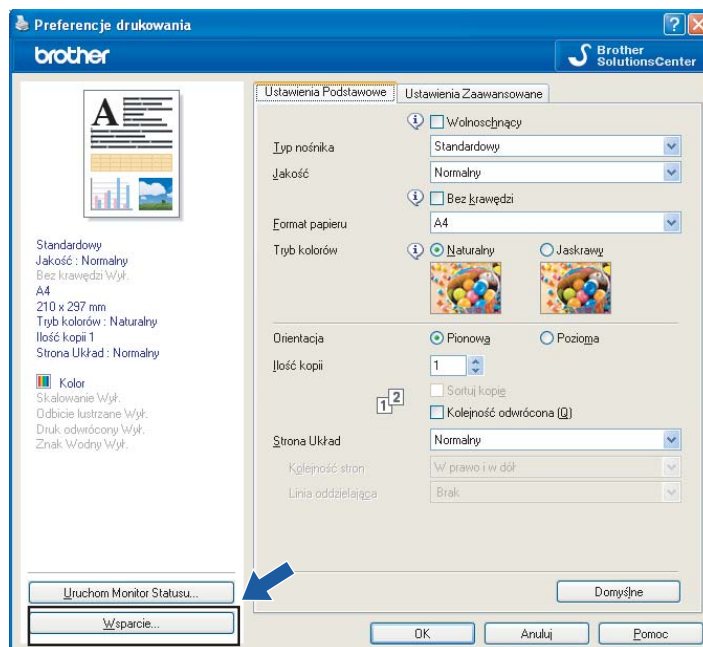

### ■ **Brother Solutions Center**

**Brother Solutions Center** jest stroną internetową oferującą informacje dotyczące Twojego produktu Brother, łącznie z FAQs (często zadawane pytania), podręcznikami użytkownika, aktualizacjami sterowników oraz wskazówkami dotyczącymi obsługi urządzenia.

### ■ **Autoryzowana strona zaopatrzenia**

**Autoryzowana strona zaopatrzenia** oferuje informacje dotyczące oryginalnych produktów firmy Brother.

### ■ **Sprawdzanie ustawienia**

Możesz sprawdzić aktualne ustawienia sterownika.

# Użycie FaceFilter Studio do drukowania zdjęć przez REALLUSION

1

FaceFilter Studio jest łatwą w użyciu aplikacją do drukowania zdjęć bez ramki. FaceFilter Studio pozwala także na edycję zdjęć. Można także wykorzystać takie efekty jak redukcja czerwonych oczu lub wzmocnienie koloru skóry.

## FaceFilter Studio

Brother Edition

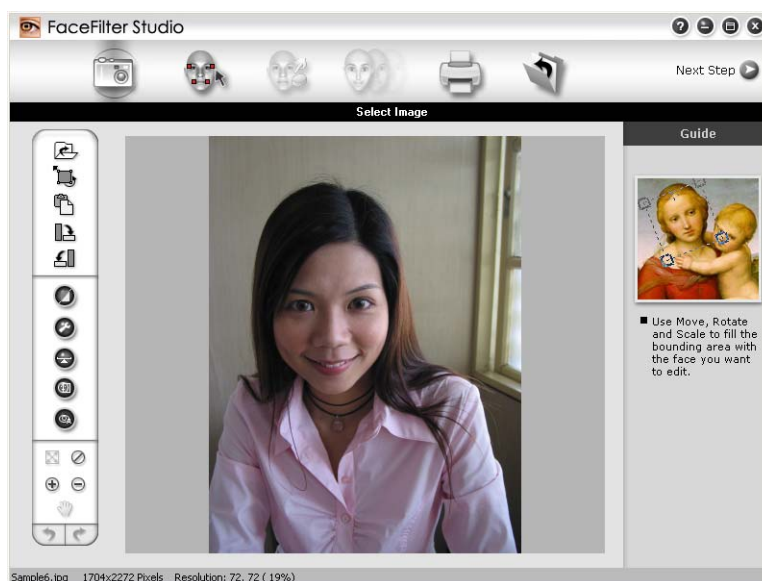

Aby użyć aplikacji FaceFilter Studio, należy ją zainstalować z płyty CD-ROM dołączonej do zakupionego urządzenia. Należy zainstalować aplikację FaceFilter Studio i pobrać system pomocy FaceFilter Studio, postępując zgodnie z instrukcjami w Podręczniku szybkiej obsługi.

Aplikację FaceFilter Studio można uruchomić, klikając menu **Start/Wszystkie programy/Reallusion/FaceFilter Studio/FaceFilter Studio**. Aplikację FaceFilter Studio można również uruchomić, dwukrotnie klikając ikonę skrótu znajdującą się na pulpicie komputera lub klikając przycisk FaceFilter Studio w programie ControlCenter3. (Zobacz *PHOTOCAPTURE* na stronie 80).

### Informacja

Jeśli urządzenie Brother nie jest włączone lub nie jest podłączone do komputera, aplikacja FaceFilter Studio zostanie uruchomiona z ograniczonymi funkcjami. Nie będzie można użyć funkcji **Drukuj**.

Ten rozdział opisuje jedynie podstawowe funkcje oprogramowania. Więcej informacji można znaleźć w systemie pomocy FaceFilter Studio.

Aby wyświetlić cały system pomocy FaceFilter Studio, należy kliknąć menu **Start**, następnie opcję **Wszystkie programy/Reallusion/FaceFilter Studio**, a następnie kliknąć opcję **FaceFilter Studio Help**.

## Uruchamianie aplikacji FaceFilter Studio przy włączonym urządzeniu Brother

- 1 Podczas uruchamiania aplikacji FaceFilter Studio po raz pierwszy przy włączonym i podłączonym do komputera urządzeniu Brother aplikacja FaceFilter Studio wykryje urządzenie Brother i wyświetlony zostanie następujący ekran.



- 2 Po kliknięciu przycisku **Continue** (Dalej) w kroku 1 wyświetlony zostanie następujący ekran. Aplikacja FaceFilter Studio jest gotowa do użycia z dostępnymi wszystkimi funkcjami.



## Uruchamianie aplikacji FaceFilter Studio przy wyłączonym urządzeniu Brother

1

- 1 Podczas uruchamiania aplikacji FaceFilter Studio po raz pierwszy przy wyłączonym lub niepodłączonym do komputera urządzeniu Brother wyświetlony zostanie następujący ekran.



- 2 Po kliknięciu przycisku **Detect** (Wykryj) w kroku 1 wyświetlony zostanie następujący ekran. Włącz urządzenie Brother i upewnij się, że jest ono podłączone do komputera, a następnie kliknij przycisk **Tak**.

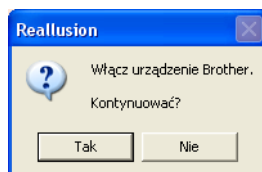

- 3 Jeśli aplikacja FaceFilter Studio nie wykryje urządzenia Brother, wyświetlony zostanie następujący ekran. Upewnij się, że urządzenie Brother jest włączone i kliknij przycisk **Ponów próbę**.

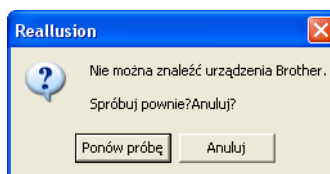

Jeśli aplikacja FaceFilter Studio nadal nie wykrywa urządzenia Brother w kroku 3, kliknij przycisk **Anuluj**.

- 4 Po kliknięciu przycisku **Anuluj** w kroku 3 wyświetlony zostanie następujący ekran.

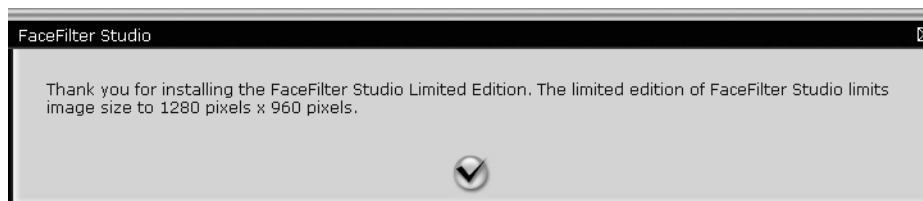

- 5 Po kliknięciu zaznaczonego przycisku w kroku 4 aplikacja FaceFilter Studio zostanie uruchomiona z ograniczonym dostępem do funkcji. Ikona Drukuj w głównym menu będzie zaznaczona szarym kolorem, a funkcja Drukuj będzie niedostępna.

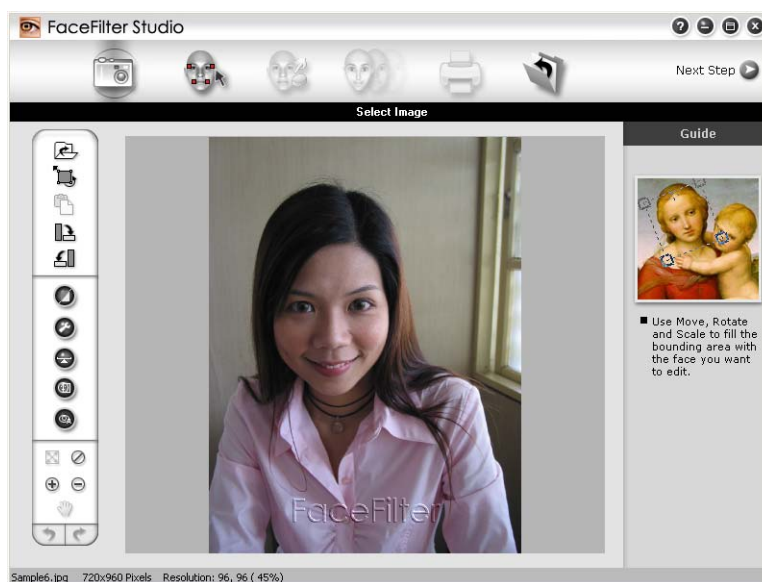

### Informacja

- Po uruchomieniu aplikacji FaceFilter Studio z ograniczonym dostępem do funkcji, plik obrazu będzie zapisany ze znakiem wodnym.
- Aby uruchomić aplikację FaceFilter Studio z pełnym dostępem do funkcji, patrz *Uruchamianie aplikacji FaceFilter Studio przy włączonym urządzeniu Brother* na stronie 29.

## Drukowanie obrazu

- 1 Kliknij ikonę **Open** (Otwórz), aby wybrać plik obrazu.

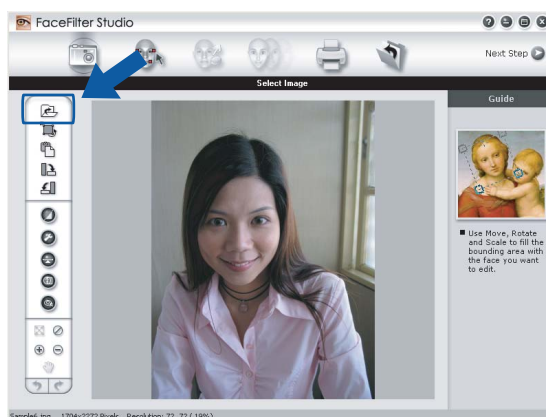

- 2 Kliknij ikonę Drukuj znajdującą się na pasku menu głównego, aby przejść do ekranu drukowania.



- 3 Kliknij ikonę Drukuj znajdującą się po lewej stronie, aby otworzyć okno dialogowe ustawień drukowania.

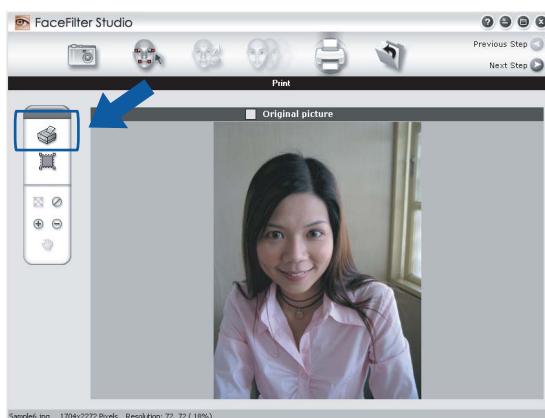

- 4 Wybierz ustawienia dla opcji **Paper Size** (Format papieru), **Paper Source** (Źródło papieru), **Orientation** (Orientacja), liczba **Copies** (Kopie), **Scaling** (Skalowanie) oraz **Printing Area** (Obszar wydruku).

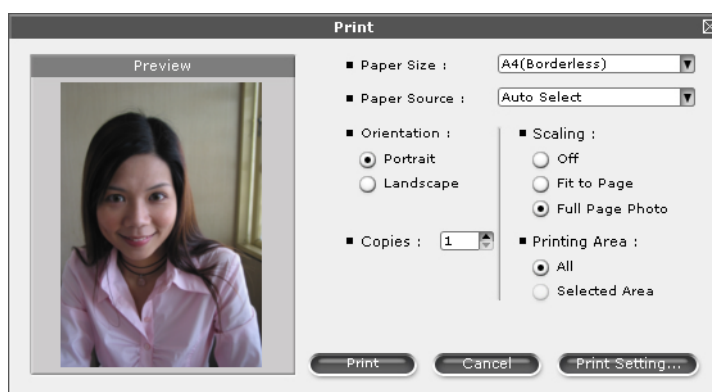

### Informacja

Jeśli chcesz wydrukować fotografię bez krawędzi, wybierz opcję **Full Page Photo** (Fotografia na całej stronie) w polu **Scaling** (Skalowanie) oraz papier bez krawędzi w polu **Paper Size** (Format papieru).



- 5 Kliknij opcję **Print Setting** (Ustawienia druku) i wybierz urządzenie Brother. Kliknij **OK**.

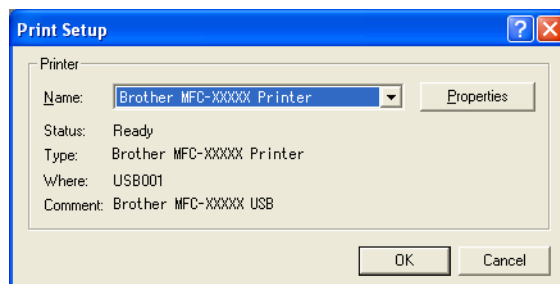

### Informacja

Jeśli chcesz użyć papieru fotograficznego, kliknij opcję **Properties** (Właściwości) i ustaw opcje **Media Type** (Typ nośnika) i **Quality** (Jakość) w oknie dialogowym sterownika.

- 6 Kliknij opcję **Print** (Drukuj) w oknie dialogowym Ustawienia drukowania, aby wydrukować fotografię.

## Funkcja Smart Portrait

Funkcja **Smart Portrait** wykrywa twarze na fotografii i automatycznie ustawia jasność tonów skóry.

- 1 Otwórz plik obrazu.
- 2 Kliknij ikonę funkcji **Smart Portrait**  , aby automatycznie wykryć twarze.
- 3 Możesz zmienić ustawienie **Brightness adjustment** (Jasność), przesuwając suwak.
- 4 Kliknij **OK**.

## Redukcja czerwonych oczu

Funkcja **Red-eye Reduction** (Redukcja czerwonych oczu) pozwala usunąć efekt czerwonych oczu na zdjęciu.

- 1 Otwórz plik obrazu.
- 2 Kliknij ikonę funkcji **Red-eye Reduction** (Redukcja czerwonych oczu)  , aby automatycznie usunąć efekt czerwonych oczu.
- 3 Funkcja **Auto Red eye Detection** (Automatyczna redukcja czerwonych oczu) wyszukuje wszystkie czerwone oczy na zdjęciu i zaznacza je jako kropkowane pola. Za pomocą suwaka **RedEye Threshold** (Próg czerwonych oczu) można ustawić kolor zaznaczonych obszarów.
- 4 Kliknij **OK**.

## Lista wyrazów twarzy

Aplikacja FaceFilter Studio umożliwia zmianę wyrazu twarzy poprzez zastosowanie szablonu lub ręczną regulację. W kroku **Select Expression** (Wybierz wyraz twarzy) można wyświetlić lub wydrukować listę wybranych wyrazów twarzy.

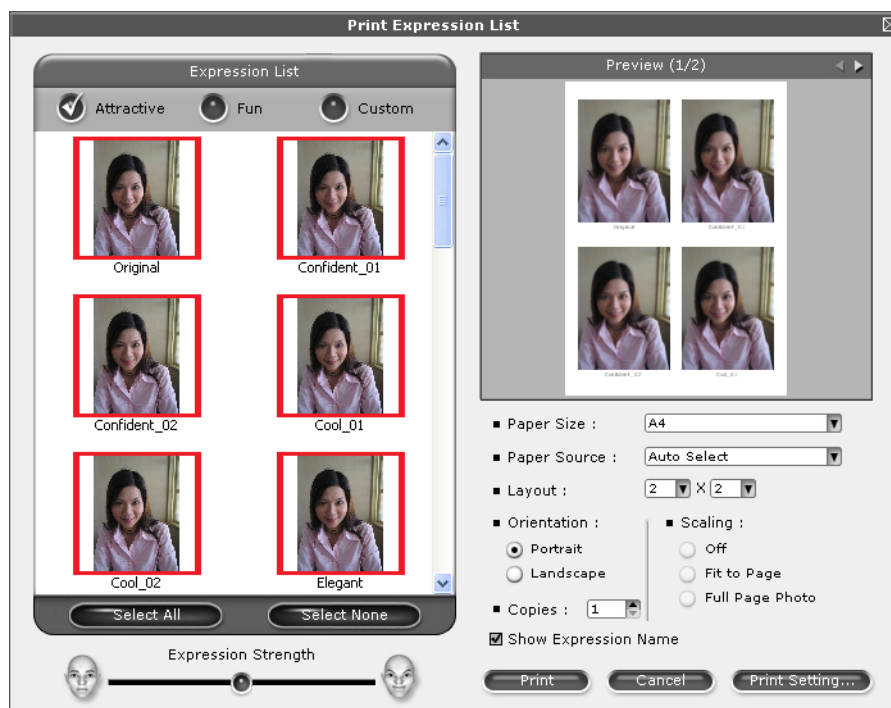

## Odinstalowanie aplikacji FaceFilter Studio

Aby odinstalować aplikację FaceFilter Studio, wybierz menu **Start/Wszystkie programy/Reallusion/FaceFilter Studio/Uninstall FaceFilter Studio**.

Czynności związane ze skanowaniem oraz użyte w tym celu sterowniki będą się różnić w zależności od systemu operacyjnego. Do skanowania dokumentów z aplikacji urządzenie wykorzystuje sterownik zgodny ze standardem TWAIN.

■ Dla Windows® XP/Windows Vista®

Zainstalowane są dwa sterowniki skanera. Sterownik skanera zgodny ze standardem TWAIN (patrz *Skanowanie dokumentu za pomocą sterownika zgodnego ze standardem TWAIN* na stronie 35) oraz sterownik Windows® Image Acquisition (WIA) (patrz *Skanowanie dokumentu za pomocą sterownika WIA (W przypadku systemu Windows® XP/Windows Vista®)* na stronie 42).

Użytkownicy Windows® XP/Windows Vista® mogą wybrać jeden z tych dwóch sterowników do skanowania dokumentów.



### Informacja

- Informacje na temat ScanSoft™ PaperPort™ 11SE, patrz *Używanie oprogramowania ScanSoft™ PaperPort™ 11SE z aplikacją OCR firmy NUANCE™* na stronie 61.
- Jeśli komputer jest chroniony zaporą i nie może wykonać skanowania poprzez sieć, możliwe, że musisz skonfigurować ustawienia zapory, by umożliwić komunikację przez porty numer 137 i 54925. Jeśli używasz programu Windows® Firewall z zainstalowanym pakietem MFL-Pro Suite z płyty CD-ROM, konieczne ustawienia zapory zostały już skonfigurowane. W celu uzyskania dodatkowych informacji, zobacz *Ustawienia zapory (dla użytkowników Sieci)* na stronie 135.

## Skanowanie dokumentu za pomocą sterownika zgodnego ze standardem TWAIN

Oprogramowanie Brother MFL-Pro Suite zawiera sterownik skanera zgodny ze standardem TWAIN. Sterowniki TWAIN spełniają wymogi standardowego, uniwersalnego protokołu komunikacji pomiędzy sterownikami a aplikacjami. Oznacza to, że można skanować obrazy bezpośrednio nie tylko do przeglądarki PaperPort™ 11SE dołączonej do urządzenia Brother, ale również do setek innych aplikacji obsługujących skanowanie w standardzie TWAIN. Przykładami takich aplikacji mogą być popularne programy Adobe® Photoshop®, Adobe® PageMaker®, CorelDraw® i inne.

### Skanowanie dokumentu do komputera

Dostępne są dwie metody skanowania całej strony dokumentu. Można użyć automatycznego podajnika dokumentów lub szyby skanera.

- 1 Włóż dokument.
- 2 Uruchom oprogramowanie ScanSoft™ PaperPort™ 11SE, które zostało zainstalowane podczas instalacji MFL ProSuite do skanowania dokumentów.



### Informacja

Instrukcje skanowania opisane w niniejszym Podręczniku dotyczą oprogramowania ScanSoft™ PaperPort™ 11SE. W przypadku innych aplikacji poszczególne kroki mogą się różnić.

- 3 Kliknij **Plik**, a następnie **Skanuj lub pobierz zdjęcie**. Możesz także kliknąć przycisk **Skanuj lub pobierz zdjęcie**.  
W lewej części ekranu wyświetlony zostanie panel **Skanuj lub pobierz zdjęcie**.
- 4 Kliknij przycisk **Wybierz**.
- 5 Wybierz urządzenie **TW-Brother MFC-XXXX** lub **TW-Brother MFC-XXXX LAN** z listy **Dostępne skanery**.  
(gdzie XXXX jest nazwą używanego modelu)
- 6 Sprawdź **Wyświetl okno dialogowe skanera** na panelu **Skanuj lub pobierz zdjęcie**.
- 7 Kliknij **Skanuj**.  
Wyświetlone zostanie okno dialogowe **Ustawienia skanera**:
- 8 W razie potrzeby w oknie dialogowym Ustawienia skanera możesz wybrać następujące ustawienia:
  - **Skanuj** (Typ obrazu) (1)
  - **Rozdzielczość** (2)
  - **Typ skanowania** (3)
  - **Jasność** (4)
  - **Kontrast** (5)
  - **Rozmiar dokumentu** (6)

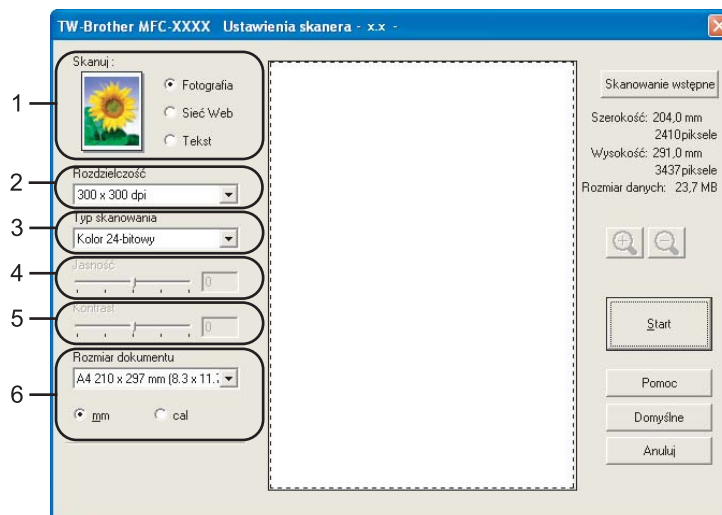

- 9 Kliknij przycisk **Start**.  
Po zakończeniu skanowania kliknij przycisk **Anuluj**, aby powrócić do okna PaperPort™ 11SE.

### Informacja

Po wybraniu rozmiaru dokumentu możesz dokładniej ustawić obszar skanowania, klikając lewym przyciskiem myszy i przeciągając go. Jest to niezbędne, jeśli chcesz uciąć obraz podczas skanowania.

## Skanowanie wstępne w celu wycięcia części obrazu do skanowania

Istnieje możliwość wyświetlenia podglądu obrazu i ucięcia niepożądanych części przed skanowaniem. W tym celu należy kliknąć przycisk **Skanowanie wstępne**. Jeśli podgląd spełnia wszystkie oczekiwania, należy kliknąć przycisk Start w oknie dialogowym Ustawienia skanera, aby rozpocząć skanowanie obrazu.

2

- 1 Postępuj zgodnie z krokami od 1 do 7 opisanymi w rozdziale *Skanowanie dokumentu do komputera* na stronie 35.
- 2 Wybierz ustawienia dla opcji **Skanuj** (typ obrazu), **Rozdzielczość**, **Typ skanowania**, **Jasność**, **Kontrast** oraz **Rozmiar dokumentu** zgodnie z potrzebami.
- 3 Kliknij przycisk **Skanowanie wstępne**.  
Cały obraz zostanie zeskanowany do komputera i wyświetlony w obszarze skanowania (1) w oknie dialogowym Ustawienia skanera.

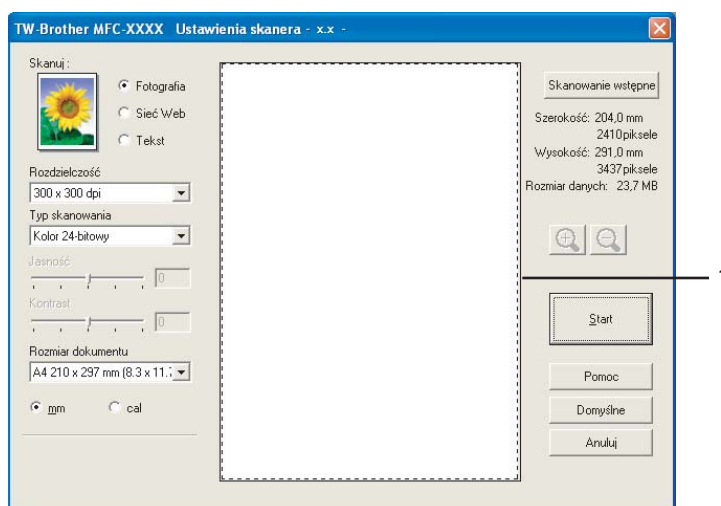

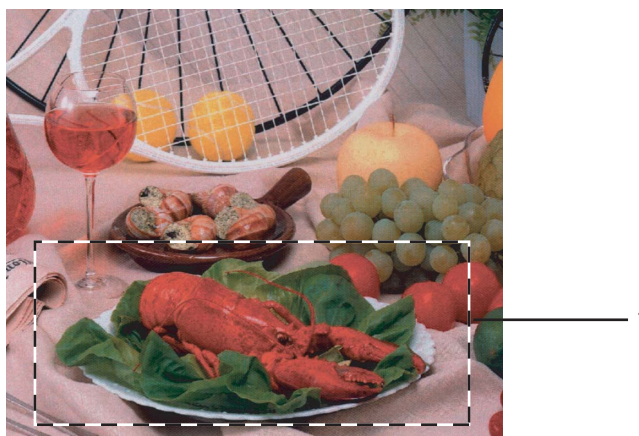

- 4 Przyciśnij i przytrzymaj wciśnięty lewy przycisk myszy, a następnie przeciągnij kursor nad obszar, który ma być zeskanowany.



### 1 Obszar skanowania

#### Informacja

Za pomocą ikony  można powiększyć obraz, a następnie za pomocą ikony  przywrócić go do rozmiaru oryginalnego.

- 5 Ponownie umieść dokument w podajniku.



### Informacja

Ten krok można pominąć, jeśli dokument został umieszczony na szybie skanera w kroku 1.

- 6 Kliknij przycisk **Start**.  
Tym razem w oknie oprogramowania PaperPort™ 11SE (lub oknie innej używanej aplikacji) wyświetlony zostanie jedynie zaznaczony obszar dokumentu.
- 7 Użyj opcji dostępnych w oknie aplikacji PaperPort™ 11SE, aby poprawić jakość obrazu.

## Ustawienia w oknie dialogowym Ustawienia skanera

### Skanuj (Typ obrazu)

Wybierz typ obrazu spośród opcji **Fotografia**, **Sieć Web** lub **Tekst**. Opcje **Rozdzielczość** i **Typ skanowania** zostaną automatycznie dostosowane do wybranego ustawienia domyślnego.

Ustawienia domyślne znajdują się w poniższej tabeli:

Skanuj (Typ obrazu)		Rozdzielczość	Typ skanowania
<b>Fotografia</b>	Ta opcja pozwala skanować fotografie	300 × 300 dpi	Kolor 24-bitowy
<b>Sieć Web</b>	Ta opcja umożliwia dołączanie skanowanych obrazów do stron internetowych	100 × 100 dpi	Kolor 24-bitowy
<b>Tekst</b>	Ta opcja pozwala skanować dokumenty tekstowe	200 × 200 dpi	Czarno-biały

### Rozdzielczość

Rozwijana lista **Rozdzielczość** pozwala wybrać rozdzielczość skanowania. Wyższa rozdzielczość wymaga większej ilości pamięci i dłuższego czasu transferu, ale oferuje lepszą jakość obrazu. Poniższa tabela przedstawia dostępne rozdzielczości i tryby koloru.

Rozdzielczość	Czarno-biały/ Szary (Rozpraszanie błędów)	256 kolorów	Odcienie szarości/ kolor 24-bitowy
100 × 100 dpi	Tak	Tak	Tak
150 × 150 dpi	Tak	Tak	Tak
200 × 200 dpi	Tak	Tak	Tak
300 × 300 dpi	Tak	Tak	Tak
400 × 400 dpi	Tak	Tak	Tak
600 × 600 dpi	Tak	Tak	Tak
1200 × 1200 dpi	Tak	Nie	Tak
2400 × 2400 dpi	Tak	Nie	Tak
4800 × 4800 dpi	Tak	Nie	Tak
9600 × 9600 dpi	Tak	Nie	Tak
19 200 × 19 200 dpi	Tak	Nie	Tak

## Typ skanowania

### ■ Czarno-biały

Przydatny do skanowania tekstu i obrazów liniowych.

### ■ Szary (Rozpraszanie błędów)

Przydatny do skanowania fotografii lub grafiki. (Rozpraszanie błędów to metoda tworzenia symulowanych obrazów w odcieniach szarości bez wykorzystywania prawdziwych szarych punktów. Czarne punkty są rozmieszczane w określony sposób, sprawiając wrażenie zmiany koloru na szary).

### ■ Odcienie szarości

Przydatny do skanowania fotografii lub grafiki. Ten tryb jest dokładniejszy, ponieważ wykorzystuje maksymalnie 256 odcieni szarości.

### ■ 256 kolorów

Ten tryb do skanowania obrazów wykorzystuje 256 kolorów.

### ■ Kolor 24-bitowy

Ten tryb do skanowania obrazów wykorzystuje maksymalnie 16,8 miliona kolorów.

Tryb **Kolor 24-bitowy** pozwala uzyskać najwyższej jakości odwzorowanie koloru, jednakże rozmiar pliku jest około 3 razy większy niż w przypadku trybu **256 kolorów**. Tryb ten wymaga największej ilości pamięci, a czas transferu danych jest najdłuższy.

## Jasność

Ustaw suwak w zakresie od -50 do 50, aby uzyskać najlepszy obraz. Domyślnie ustawiona jest wartość 0, która jest wartością średnią i zazwyczaj odpowiednią dla większości obrazów.

Poziom **Jasność** można ustawić przesuwając suwak w lewą lub prawą stronę, co spowoduje rozjaśnienie lub przyciemnienie obrazu. Aby ustawić poziom jasności, możesz również wprowadzić wartość w polu tekstowym.

Jeśli zeskanowany obraz jest zbyt jasny, ustaw niższą wartość **Jasność**, a następnie zeskanuj dokument ponownie. Jeśli zeskanowany obraz jest zbyt ciemny, ustaw wyższą wartość **Jasność**, a następnie zeskanuj dokument ponownie.



### Informacja

Opcja **Jasność** jest dostępna jedynie po wybraniu dla opcji **Typ skanowania** ustawienia **Czarno-biały**, **Szary** lub **Odcienie szarości**.

## Kontrast

Poziom kontrastu możesz zwiększyć lub zmniejszyć przesuwając suwak w lewą lub prawą stronę. Zwiększenie kontrastu powoduje podkreślenie ciemnych i jasnych obszarów obrazu, natomiast zmniejszenie kontrastu podkreśla szczegóły w obszarach w kolorze szarym. Aby ustawić **Kontrast**, możesz również wprowadzić wartość w polu tekstowym.



### Informacja

Opcja **Kontrast** jest dostępna jedynie po wybraniu dla opcji **Typ skanowania** ustawienia **Szary** lub **Odcienie szarości**.

Skanując fotografie lub inne obrazy do wykorzystania w edytorze tekstu lub innej aplikacji graficznej spróbuj wybrać różne ustawienia dla opcji **Rozdzielczość**, **Typ skanowania**, **Jasność** i **Kontrast**, aby sprawdzić, które z nich zapewniają najlepsze rezultaty.

## Rozmiar dokumentu

Wybierz jeden z następujących rozmiarów:

- A3 297 × 420 mm (11,7 × 16,5 cali)  
(opcja dostępna jedynie w skanerach obsługujących format A3)
- Ledger 279,4 × 431,8 mm (11 × 17 cali)  
(opcja dostępna jedynie w skanerach obsługujących format A3)
- JIS B4 257 × 364 mm (10,1 × 14,3 cali)  
(opcja dostępna jedynie w skanerach obsługujących format A3)
- A4 210 × 297 mm (8,3 × 11,7 cali)
- JIS B5 182 × 257 mm (7,2 × 10,1 cali)
- Letter 215,9 × 279,4 mm (8 1/2 × 11 cali)
- Legal 215,9 × 355,6 mm (8 1/2 × 14 cali)  
(opcja dostępna w skanerach wyposażonych w automatyczny podajnik dokumentów i obsługujących format A3)
- A5 148 × 210 mm (5,8 × 8,3 cali)
- Executive 184,1 × 266,7 mm (7 1/4 × 10 1/2 cali)
- Wizytówka 90 × 60 mm (3,5 × 2,4 cali)  
Aby skanować wizytówki, wybierz rozmiar **Wizytówka**, a następnie umieść wizytówkę zadrukowaną stroną do dołu w lewym górnym rogu szyby skanera.
- Fotograficzny 10 × 15 cm (4 × 6 cali)
- Index 127 × 203,2 mm (5 × 8 cali)
- Fotograficzny L 89 × 127 mm (3,5 × 5 cali)
- Fotograficzny 2L 13 × 18 cm (5 × 7 cali)
- Pocztówka 1 100 × 148 mm (3,9 × 5,8 cali)
- Pocztówka 2 (podwójna) 148 × 200 mm (5,8 × 7,9 cali)



## ■ Niestandardowe

Jeśli wybierzesz rozmiar **Niestandardowe**, wyświetlone zostanie okno dialogowe **Niestandardowy rozmiar dokumentu**.

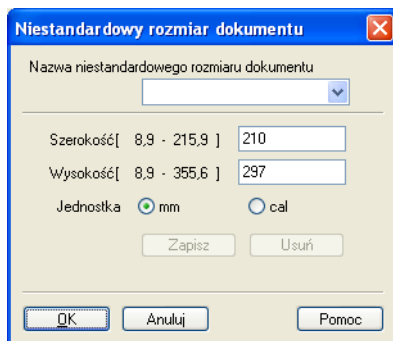

Jako jednostkę dla opcji **Szerokość** i **Wysokość** możesz wybrać „mm” lub „cale”.



### Informacja

Rzeczywisty, wybrany rozmiar papieru wyświetlony jest na ekranie.

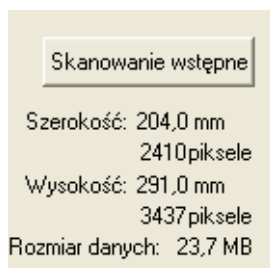

- **Szerokość**: wyświetla szerokość obszaru skanowania.
- **Wysokość**: wyświetla wysokość obszaru skanowania.
- **Rozmiar danych**: wyświetla szacowany rozmiar danych w formacie mapy bitowej. Rozmiar będzie uzależniony od typu pliku, rozdzielczości i liczby użytych kolorów.

# Skanowanie dokumentu za pomocą sterownika WIA (W przypadku systemu Windows® XP/Windows Vista®)

## Zgodność ze standardem WIA

W przypadku systemów operacyjnych Windows® XP/Windows Vista® podczas skanowania obrazów możesz wybrać sterownik Windows® Image Acquisition (WIA). Możesz skanować obrazy bezpośrednio do przeglądarki PaperPort™ 11SE dołączonej do urządzenia Brother lub bezpośrednio do innej aplikacji obsługującej skanowanie w standardzie WIA lub TWAIN.

## Skanowanie dokumentu do komputera

Dostępne są dwa sposoby skanowania całej strony dokumentu. Można użyć automatycznego podajnika dokumentów lub szyby skanera.

Jeśli chcesz zeskanować, a następnie wyciąć część strony po wstępnym zeskanowaniu dokumentu, musisz go zeskanować za pomocą szyby skanera. (Zobacz *Skanowanie wstępne i wycinanie części obrazu za pomocą szyby skanera* na stronie 44).

- 1 Włóż dokument.
- 2 Uruchom oprogramowanie ScanSoft™ PaperPort™ 11SE, które zostało zainstalowane podczas instalacji MFL-ProSuite do skanowania dokumentów.



### Informacja

Instrukcje skanowania opisane w niniejszym Podręczniku dotyczą oprogramowania ScanSoft™ PaperPort™ 11SE. W przypadku skanowania za pomocą innych aplikacji czynności będą inne.

- 3 Kliknij menu **Plik**, a następnie opcję **Skanuj lub pobierz zdjęcie**. Możesz także kliknąć przycisk **Skanuj lub pobierz zdjęcie**.  
W lewej części ekranu pojawi się panel **Skanuj lub pobierz zdjęcie**.
- 4 Kliknij przycisk **Wybierz**.
- 5 Wybierz skaner **WIA: Brother MFC-XXXX** lub **WIA: Brother MFC-XXXX** z listy **Dostępne skanery**. (Gdzie XXXX jest nazwą używanego modelu).



### Informacja

Po wybraniu modelu **TW-Brother MFC-XXXX** uruchomiony zostanie sterownik TWAIN.

- 6 Sprawdź **Wyświetl okno dialogowe skanera** na panelu **Skanuj lub pobierz zdjęcie**.
- 7 Kliknij przycisk **Skanuj**.  
Wyświetlone zostanie okno dialogowe Skanuj.

- 8 W razie potrzeby w oknie dialogowym Ustawienia skanera możesz wybrać następujące ustawienia:

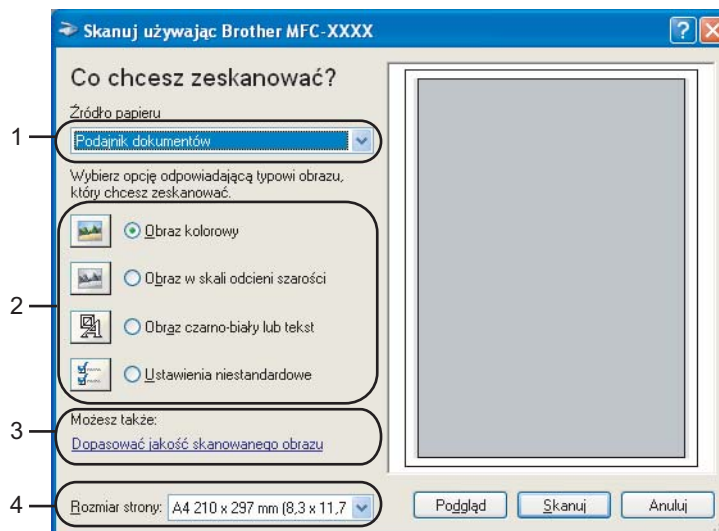

- 1 Źródło papieru
- 2 Typ obrazu
- 3 Dopasować jakość skanowanego obrazu
- 4 Rozmiar strony

- 9 Wybierz opcję **Podajnik dokumentów** z rozwijanej listy **Źródło papieru** (1).
- 10 Wybierz typ obrazu (2).
- 11 Wybierz **Rozmiar strony** z rozwijanej listy (4).
- 12 Jeśli chcesz zmienić zaawansowane ustawienia, kliknij opcję **Dopasować jakość skanowanego obrazu** (3). Możesz wybrać opcje **Jasność**, **Kontrast**, **Rozdzielczość** i **Typ obrazu** znajdujące się na zakładce **Właściwości zaawansowane**. Po wybraniu ustawień kliknij przycisk **OK**.

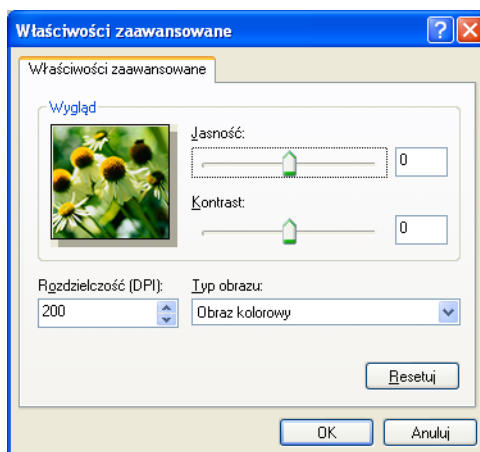

### Informacja

Domyślnie rozdzielczość skanera może być ustawiona maksymalnie na 1200 dpi.

Jeśli chcesz skanować z wyższą rozdzielczością, użyj narzędzia Brother Scanner Utility. (Zobacz *Brother Scanner Utility* na stronie 45).

## Skanowanie wstępne i wycinanie części obrazu za pomocą szyby skanera

Przycisk **Podgląd** umożliwia wyświetlenie podglądu obrazu i ucięcie niepotrzebnych fragmentów. Jeśli podgląd spełnia wszystkie oczekiwania, kliknij przycisk **Skanuj** w oknie dialogowym Skanuj, aby rozpocząć skanowanie obrazu.

- 1 Umieść dokument na szybie skanera zadrukowaną stroną skierowaną do dołu.
- 2 Wybierz opcję **Skaner płaski** z rozwijanej listy **Źródło papieru** (1).



### Informacja

Jeśli urządzenie nie jest wyposażone w automatyczny podajnik dokumentów, nie musisz wybierać **Źródła papieru**.

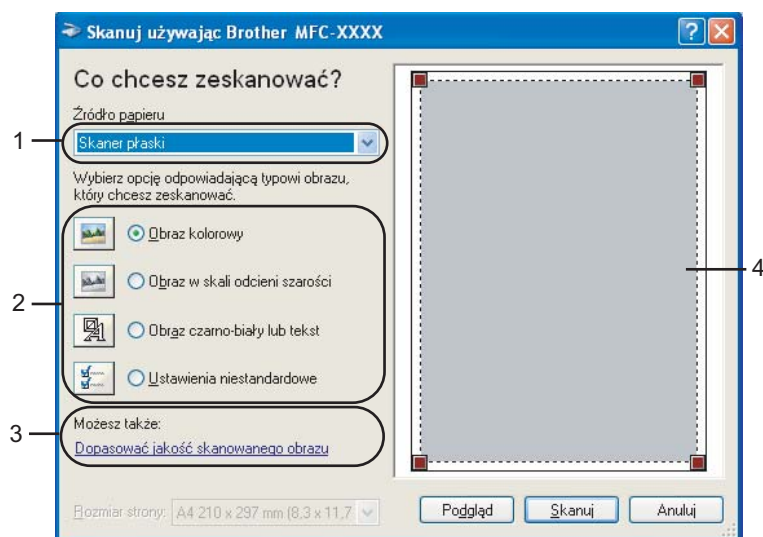

- 1 Źródło papieru
- 2 Typ obrazu
- 3 Dopasować jakość skanowanego obrazu
- 4 Obszar skanowania

- 3 Wybierz typ obrazu (2).
- 4 Kliknij przycisk **Podgląd**.  
Cały obraz zostanie zeskanowany do komputera i wyświetlony w obszarze skanowania (4).

- 5 Przcisnij i przytrzymaj wciśnięty lewy przycisk myszy, a następnie przeciągnij kursor nad obszar, który ma być zeskanowany.



- 6 Jeśli chcesz uzyskać dostęp do zaawansowanych ustawień, kliknij opcję **Dopasować jakość skanowanego obrazu** (3). Możesz wybrać opcje **Jasność**, **Kontrast**, **Rozdzielczość** i **Typ obrazu** znajdujące się na zakładce **Właściwości zaawansowane**. Po wybraniu ustawień kliknij przycisk **OK**.

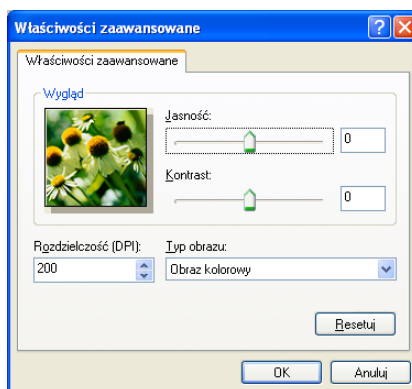

- 7 Kliknij przycisk **Skanuj** w oknie dialogowym Skanuj. Urządzenie rozpocznie skanowanie dokumentu. Tym razem w oknie oprogramowania PaperPort™ 11SE (lub oknie innej używanej aplikacji) wyświetlony zostanie jedynie zaznaczony obszar dokumentu.

## Brother Scanner Utility

Narzędzie Brother Scanner Utility umożliwia konfigurację sterownika skanera WIA w celu skanowania z rozdzielczością ponad 1200 dpi oraz zmiany ustawienia **Maksymalny obszar skanowania**.

- W przypadku skanerów obsługujących format A4

Jeżeli chcesz jako domyślny rozmiar ustawić **Legal**, zaznacz opcję **Legal** w oknie dialogowym Brother Scanner Utility. Aby zastosować nowe ustawienia, ponownie uruchom komputer.

- W przypadku skanerów obsługujących format A3

Jeżeli chcesz jako rozmiar strony skanowania ustawić **A3** lub **Legal**, zaznacz opcję **A3/Ledger** w oknie dialogowym Brother Scanner Utility. Aby zastosować nowe ustawienia, ponownie uruchom komputer.

### Informacja

Jeśli skanujesz dokument z rozdzielczością ponad 1200 dpi, rozmiar pliku może być bardzo duży. Upewnij się, że dostępna jest wystarczająca ilość pamięci i wolnego miejsca na dysku twardym do zapisania pliku skanowanego dokumentu. Jeśli nie ma wystarczającej ilości pamięci lub wolnego miejsca na dysku twardym, komputer może się zawiesić, a zeskanowany dokument może być skasowany.

## ■ Uruchomienie narzędzia

Narzędzie możesz uruchomić klikając opcję **Scanner Utility** znajdującą się w menu **Start/Wszystkie programy/Brother/MFC-XXXX** (gdzie XXXX jest nazwą posiadanego modelu)/**Ustawienia skanera**.

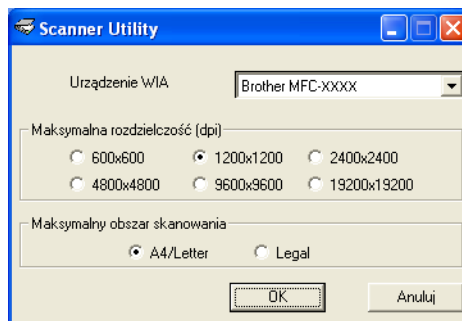

## Informacja

W przypadku systemu operacyjnego Windows Vista® po wyświetleniu ekranu **Kontrola konta użytkownika** wykonaj następujące czynności.

- W przypadku użytkowników posiadających uprawnienia administratora: kliknij przycisk **Zezwalaj**.

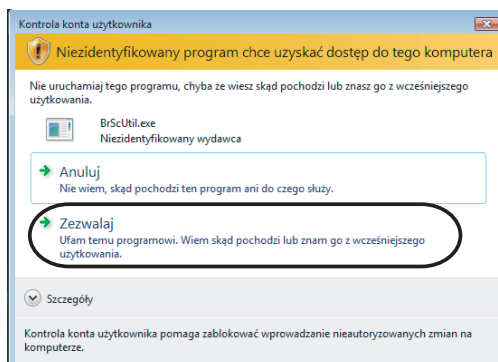

- W przypadku użytkowników nie posiadających uprawnień administratora: wprowadź hasło administratora i kliknij **OK**.

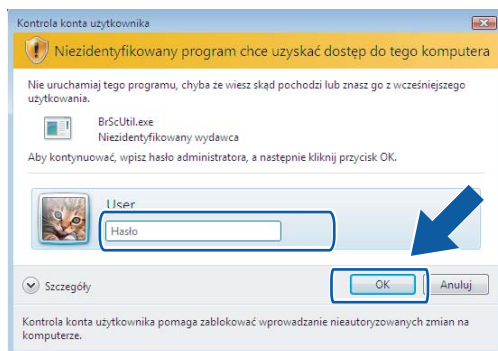

# Skanowanie dokumentu za pomocą sterownika WIA (w przypadku użytkowników korzystających z narzędzi Windows Photo Gallery i Faksowanie i skanowanie w systemie Windows)

## Skanowanie dokumentu do komputera

---

Dostępne są dwa sposoby skanowania całej strony dokumentu. Można użyć automatycznego podajnika dokumentów lub szyby skanera.

Jeśli chcesz zeskanować, a następnie wyciąć część strony po wstępnym zeskanowaniu dokumentu, musisz go zeskanować za pomocą szyby skanera. (Zobacz *Skanowanie wstępne i wycinanie części obrazu za pomocą szyby skanera* na stronie 49).

- 1 Włóż dokument.
- 2 Uruchom aplikację do skanowania dokumentów.
- 3 Wykonaj jedną z następujących czynności:
  - W przypadku narzędzia Galeria fotografii system Windows  
Kliknij menu **Plik**, a następnie opcję **Importuj ze skanera lub aparatu fotograficznego**.
  - W przypadku narzędzia Faksowanie i skanowanie w systemie Windows  
Kliknij menu **Plik, Nowy**, a następnie **Skan**.
- 4 Wybierz skaner, którego chcesz użyć.
- 5 Kliknij opcję **Importuj**.  
Wyświetlone zostanie okno dialogowe Skanuj.

- 6 W razie potrzeby ustaw następujące opcje dostępne w oknie dialogowym Skaner:

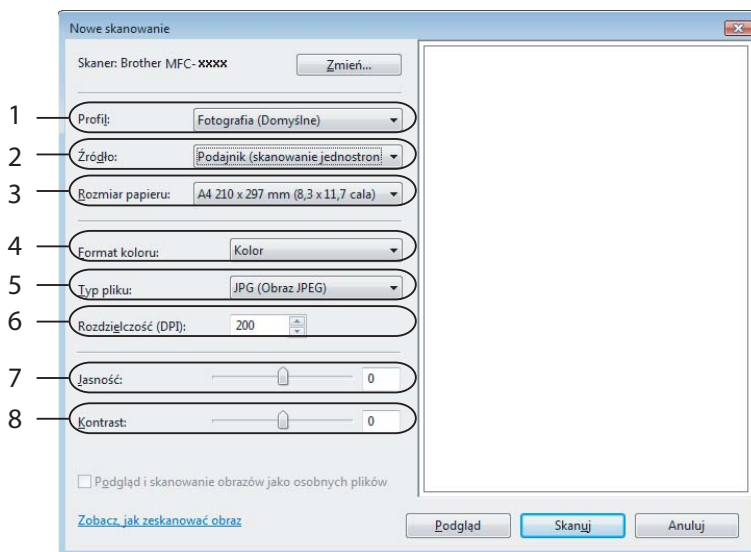

- 1 Profil
- 2 Źródło
- 3 Rozmiar papieru
- 4 Format koloru
- 5 Typ pliku
- 6 Rozdzielczość
- 7 Jasność
- 8 Kontrast



### Informacja

Domyślnie rozdzielczość skanera może być ustawiona maksymalnie na 1200 dpi.

Jeśli chcesz skanować z wyższą rozdzielczością, użyj narzędzia Brother Scanner Utility. (Zobacz *Brother Scanner Utility* na stronie 45).

- 7 Kliknij przycisk **Skanuj** w oknie dialogowym Skanuj. Urządzenie rozpocznie skanowanie dokumentu.



## Skanowanie wstępne i wycinanie części obrazu za pomocą szyby skanera

Przycisk **Podgląd** umożliwia wyświetlenie podglądu obrazu i ucięcie niepotrzebnych fragmentów. Jeśli podgląd spełnia wszystkie oczekiwania, kliknij przycisk **Skanuj** w oknie dialogowym Skanuj, aby rozpocząć skanowanie obrazu.

- 1 Postępuj zgodnie z krokami od 1 do 5 opisanymi w rozdziale *Skanowanie dokumentu do komputera* na stronie 47.
- 2 Umieść dokument na szybie skanera zadrukowaną stroną skierowaną do dołu.
- 3 Wybierz opcję **Skaner płaski** z rozwijanej listy **Źródło**. W razie potrzeby ustaw następujące opcje dostępne w oknie dialogowym Skaner.

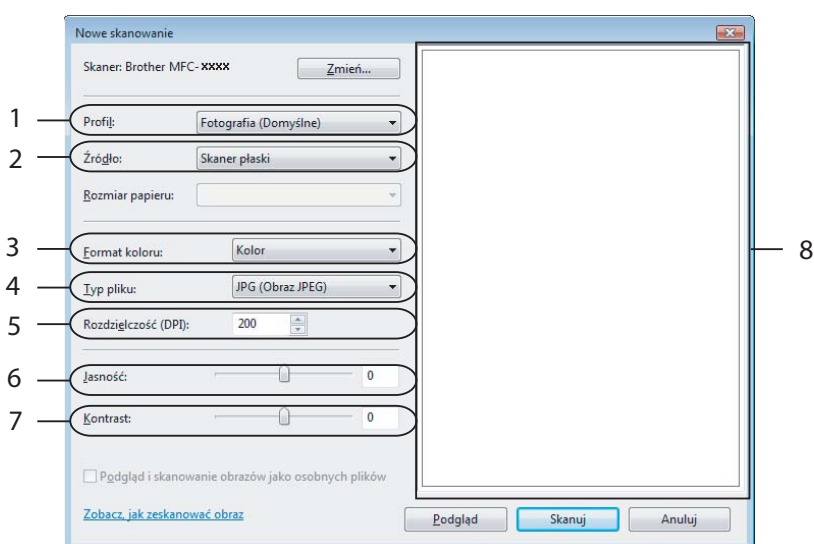

- 1 Profil
- 2 Źródło
- 3 Format koloru
- 4 Typ pliku
- 5 Rozdzielczość
- 6 Jasność
- 7 Kontrast
- 8 Obraz skanowania



### Informacja

Jeśli urządzenie nie jest wyposażone w automatyczny podajnik dokumentów, nie musisz wybierać **Źródła**.

- 4 Kliknij przycisk **Podgląd**.  
Cały obraz zostanie zeskanowany do komputera i wyświetlony w obszarze skanowania (8).
- 5 Przyciśnij i przytrzymaj wciśnięty lewy przycisk myszy, a następnie przeciągnij kursor nad obszar, który ma być zeskanowany.







- 6 Kliknij przycisk **Skanuj** w oknie dialogowym Skanuj.  
Urządzenie rozpocznie skanowanie dokumentu.  
Tym razem w oknie aplikacji wyświetlony zostanie jedynie zaznaczony obszar dokumentu.

## Użycie klawisza skanowania (Dla użytkowników kabla USB)

### Informacja

Jeśli używasz klawisza **Scan (Skanuj)** w sieci, zobacz *Używanie klawisza skanowania* na stronie 96.

Możesz użyć klawisza  (**Scan (Skanuj)**) na panelu sterowania do skanowania dokumentów bezpośrednio do edytora tekstu, grafiki lub wiadomości E-mail, do wybranego folderu w komputerze lub na kartę pamięci.

Przed rozpoczęciem używania klawisza  (**Scan (Skanuj)**) na panelu sterowania musisz zainstalować oprogramowanie Brother MFL-Pro i podłączyć urządzenie do swojego komputera. Jeśli zainstalowałeś MFL-Pro Suite z załączonego CD-ROM, zostaną zainstalowane prawidłowe sterowniki oraz oprogramowanie ControlCenter3. Skanowanie przy użyciu klawisza  (**Scan (Skanuj)**) korzysta z konfiguracji zakładki Przycisk urządzenia w oprogramowaniu ControlCenter3. (Zobacz *SKANOWANIE* na stronie 68). Aby uzyskać szczegółowe informacje dotyczące konfiguracji ustawień skanowania oraz uruchamiania wybranych aplikacji za pomocą klawisza  (**Scan (Skanuj)**), zobacz *Korzystanie z ControlCenter3* na stronie 65.

### Skanowanie do E-mail

Można skanować zarówno czarno-biały jak i kolorowy dokument do załącznika do wiadomości E-mail.

- 1 Włóż dokument.
- 2 Naciśnij klawisz  (**Scan (Skanuj)**).
- 3 Naciśnij ▲ lub ▼ aby wybrać SKAN DO E-MAIL.  
Naciśnij OK.
- 4 Naciśnij **Mono Start (Start Mono)** lub **Colour Start (Start Kolor)**.  
Urządzenie rozpocznie skanowanie dokument, utworzy plik załącznika i uruchomi program pocztowy, wyświetlając nową wiadomość oczekującą na zaadresowanie.

#### Dla urządzeń z ekranem dotykowym

- 1 Włóż dokument.
- 2 Naciśnij klawisz  (**Scan (Skanuj)**).
- 3 Naciśnij SKAN DO E-MAIL.
- 4 Naciśnij **Mono Start (Start Mono)** lub **Colour Start (Start Kolor)**.  
Urządzenie rozpocznie skanowanie dokument, utworzy plik załącznika i uruchomi program pocztowy, wyświetlając nową wiadomość oczekującą na zaadresowanie.

### Informacja

---

- Jeśli chcesz przełączać pomiędzy skanowaniem czarno-białym a kolorowym, wybierz odpowiednio opcję skanowania czarno-białego lub kolorowego w zakładce **Przycisk urządzenia** na ekranie konfiguracji ControlCenter3. (Zobacz *SKANOWANIE* na stronie 68).
  - Typ skanowania zależy od ustawień zakładki **Przycisk urządzenia, Mono Start (Start Mono)** lub **Colour Start (Start Kolor)** nie zmieniaj wybranych ustawień.
- 

## Skanowanie do obrazu

---

Możesz skanować czarno-biały lub kolorowy dokument do aplikacji graficznej w celu wyświetlenia go i edycji.

- 1 Włóż dokument.
- 2 Naciśnij klawisz  (**Scan (Skanuj)**).
- 3 Naciśnij ▲ lub ▼ aby wybrać SKAN DO OBRAZU.  
Naciśnij **OK**.
- 4 Naciśnij **Mono Start (Start Mono)** lub **Colour Start (Start Kolor)**.  
Urządzenie rozpoczyna skanowanie dokumentu.

### Dla urządzeń z ekranem dotykowym

- 1 Włóż dokument.
- 2 Naciśnij klawisz  (**Scan (Skanuj)**).
- 3 Naciśnij SKAN DO OBRAZU.
- 4 Naciśnij **Mono Start (Start Mono)** lub **Colour Start (Start Kolor)**.  
Urządzenie rozpoczyna skanowanie dokumentu.

### Informacja

---

- Jeśli chcesz przełączać pomiędzy skanowaniem czarno-białym a kolorowym, wybierz odpowiednio opcję skanowania czarno-białego lub kolorowego w zakładce **Przycisk urządzenia** na ekranie konfiguracji ControlCenter3. (Zobacz *SKANOWANIE* na stronie 68).
  - Typ skanowania zależy od ustawień zakładki **Przycisk urządzenia, Mono Start (Start Mono)** lub **Colour Start (Start Kolor)** nie zmieniaj wybranych ustawień.
-

## Skanowanie do OCR

---

Jeśli dokument oryginalny jest dokumentem tekstowym, możesz użyć aplikacji ScanSoft™ PaperPort™ 11SE do skanowania takiego dokumentu i konwertowania go do pliku tekstowego, który może być edytowany w wybranym edytorze tekstu.

- 1 Włóż dokument.
- 2 Naciśnij klawisz  (**Scan (Skanuj)**).
- 3 Naciśnij ▲ lub ▼ aby wybrać SKAN DO OCR.  
Naciśnij **OK**.
- 4 Naciśnij **Mono Start (Start Mono)** lub **Colour Start (Start Kolor)**.  
Urządzenie rozpoczyna skanowanie dokumentu.

### Dla urządzeń z ekranem dotykowym

- 1 Włóż dokument.
- 2 Naciśnij klawisz  (**Scan (Skanuj)**).
- 3 Naciśnij SKAN DO OCR.
- 4 Naciśnij **Mono Start (Start Mono)** lub **Colour Start (Start Kolor)**.  
Urządzenie rozpoczyna skanowanie dokumentu.



### Informacja

---

- Jeśli chcesz przełączać pomiędzy skanowaniem czarno-białym a kolorowym, wybierz odpowiednio opcję skanowania czarno-białego lub kolorowego w zakładce **Przycisk urządzenia** na ekranie konfiguracji ControlCenter3. (Zobacz *SKANOWANIE* na stronie 68).
  - Typ skanowania zależy od ustawień zakładki **Przycisk urządzenia**, **Mono Start (Start Mono)** lub **Colour Start (Start Kolor)** nie zmieniaj wybranych ustawień.
-

## Skanowanie do pliku

Możesz wybrać skanowanie dokumentu czarno-białego lub kolorowego do komputera i zapisać go jako plik w wybranym folderze. Rodzaj pliku i dany folder są oparte na ustawieniach, które wybrałeś na ekranie Skanuj do pliku w ControlCenter3. (Zobacz *Plik* na stronie 73).

- 1 Włóż dokument.
- 2 Naciśnij klawisz  (**Scan (Skanuj)**).
- 3 Naciśnij ▲ lub ▼ aby wybrać SKAN DO PLIKU.  
Naciśnij **OK**.
- 4 Naciśnij **Mono Start (Start Mono)** lub **Colour Start (Start Kolor)**.  
Urządzenie rozpoczyna skanowanie dokumentu.

### Dla urządzeń z ekranem dotykowym

- 1 Włóż dokument.
- 2 Naciśnij klawisz  (**Scan (Skanuj)**).
- 3 Naciśnij SKAN DO PLIKU.
- 4 Naciśnij **Mono Start (Start Mono)** lub **Colour Start (Start Kolor)**.  
Urządzenie rozpoczyna skanowanie dokumentu.



### Informacja

- Jeśli chcesz przełączać pomiędzy skanowaniem czarno-białym a kolorowym, wybierz odpowiednio opcję skanowania czarno-białego lub kolorowego w zakładce **Przycisk urządzenia** na ekranie konfiguracji ControlCenter3. (Zobacz *SKANOWANIE* na stronie 68).
- Jeśli chcesz zmienić nazwę pliku skanowanego dokumentu, wprowadź nazwę pliku w polu **Nazwa pliku** w zakładce **Przycisk urządzenia** w konfiguracji ControlCenter3.
- Typ skanowania zależy od ustawień zakładki **Przycisk urządzenia**, **Mono Start (Start Mono)** lub **Colour Start (Start Kolor)** nie zmieniaj wybranych ustawień.

## Skanowanie do pamięci wymiennej

Można skanować czarno-białe lub kolorowe dokumenty bezpośrednio do pamięci Flash USB lub na kartę pamięci. Dokumenty czarno-białe zostaną zapisane jako PDF (\*.PDF) lub pliki formatu TIFF (\*.TIF). Dokumenty kolorowe mogą być zapisywane w formacie PDF (\*.PDF) lub JPEG (\*.JPG). Nazwy plików zawierają bieżącą datę. Na przykład, piąty obraz zeskanowany 1 lipca 2009 r. zostanie nazwany 01070905.PDF. Możesz zmienić jakość, kolor i nazwę pliku.



### Informacja

W przypadku modeli DCP nie można zmieniać nazw plików.

Rozdzielczość	Opcje formatu pliku	Domyślny format pliku (modele LCD z 1 lub 2 liniami)	Domyślny format pliku (Kolor modele z ekranem LCD lub ekranem dotykowym)
CZ/B 200X100DPI	TIFF / PDF	TIFF	PDF
CZ/B 200DPI	TIFF / PDF	TIFF	PDF
KOLOR 150DPI	JPEG / PDF	PDF	PDF
KOLOR 300DPI	JPEG / PDF	PDF	PDF
KOLOR 600DPI	JPEG / PDF	PDF	PDF

- 1 Podłącz pamięć Flash USB, CompactFlash<sup>®</sup> 1, Memory Stick<sup>®</sup>, Memory Stick Pro<sup>™</sup>, SecureDigital<sup>2</sup> lub xD-Picture Card<sup>™</sup> 3 do urządzenia.



### Informacja

- Modele DCP-163C, DCP-165C, DCP-167C, DCP-185C, MFC-290C i MFC-297C nie obsługują kart CompactFlash<sup>®</sup>.
- Modele DCP-145C i MFC-250C nie obsługują kart CompactFlash<sup>®</sup>, Memory Stick<sup>®</sup>, Memory Stick Pro<sup>™</sup>, SecureDigital i xD-Picture Card<sup>™</sup>.

1 To urządzenie obsługuje karty CompactFlash<sup>®</sup> typu 1.

2 Ten produkt obsługuje karty SecureDigital High Capacity.

3 Ten produkt obsługuje karty xD-Picture Card<sup>™</sup> Typ M / Typ M<sup>+</sup> / Typ H (Duża pojemność).



### UWAGA

NIE odłączaj kabla zasilającego ani nie wyciągaj pamięci Flash USB, karty CompactFlash<sup>®</sup>, Memory Stick<sup>®</sup>, Memory Stick Pro<sup>™</sup>, SecureDigital lub karty xD-Picture Card<sup>™</sup> z urządzenia podczas odczytywania danych (klawisz **Photo Capture** mruga). Możesz utracić dane lub zniszczyć nośnik.

Jeśli wyjmiesz pamięć Flash USB lub kartę pamięci, podczas gdy klawisz **Photo Capture** mruga, musisz zrestartować komputer przed ponownym włożeniem pamięci Flash USB lub karty pamięci. Jeśli włożysz inną pamięć Flash USB lub kartę pamięci przed ponownym uruchomieniem komputera, znajdujące się na niej dane mogą zostać uszkodzone.

- 2 Włóż dokument.

- 3 Naciśnij klawisz  (**Scan (Skanuj)**).

- 4 Naciśnij ▲ lub ▼ aby wybrać SKAN DO MED.  
Naciśnij **OK**.  
Wykonaj jedną z następujących czynności:
- Aby zmienić jakość, przejdź do kroku 5.
  - Aby rozpocząć skanowanie bez zmiany ustawień, naciśnij **Mono Start (Start Mono)** lub **Colour Start (Start Kolor)**.
- 5 (W przypadku modeli z wyświetlaczami LCD z 1 lub 2 wierszami) Naciśnij przycisk ▲ lub ▼, aby wybrać odpowiednią jakość.  
Naciśnij **OK**.  
(W przypadku modeli z kolorowym wyświetlaczem) Naciśnij ▲ lub ▼, aby wybrać JAKOŚĆ.  
Naciśnij ◀ lub ▶, aby wybrać żądaną jakość.  
Naciśnij **OK**.
- Aby zmienić rozmiar dokumentu, przejdź do kroku 6. (opcja dostępna w skanerach obsługujących format A3)
  - Aby zmienić rodzaj pliku, przejdź do kroku 7.
  - Aby rozpocząć skanowanie bez zmiany ustawień, naciśnij **Mono Start (Start Mono)** lub **Colour Start (Start Kolor)**.
- 6 Naciśnij ▲ lub ▼, aby wybrać ROZM. Z SZYBY SKANU.  
Naciśnij ◀ lub ▶, aby wybrać żądany rozmiar dokumentu.  
Naciśnij **OK**.
- Aby zmienić rodzaj pliku, przejdź do kroku 7.
  - Aby rozpocząć skanowanie bez zmiany ustawień, naciśnij **Mono Start (Start Mono)** lub **Colour Start (Start Kolor)**.
- 7 (W przypadku modeli z wyświetlaczami LCD z 1 lub 2 wierszami) Naciśnij przycisk ▲ lub ▼, aby wybrać żądany typ pliku.  
Naciśnij **OK**.  
(W przypadku modeli z kolorowym wyświetlaczem) Naciśnij ▲ lub ▼, aby wybrać TYP PLIKU.  
Naciśnij ◀ lub ▶, aby wybrać żądany typ pliku.  
Naciśnij **OK**.
- Aby zmienić nazwę pliku, przejdź do kroku 8.
  - Aby rozpocząć skanowanie bez zmiany ustawień, naciśnij **Mono Start (Start Mono)** lub **Colour Start (Start Kolor)**.



### Informacja

- Jeśli wybierzesz opcję kolor w ustawieniach jakości, nie możesz wybrać formatu **TIFF**.
- Jeśli wybierzesz opcję monochromatyczny w ustawieniach jakości, nie możesz wybrać formatu **JPEG**.

- 8 Nazwa pliku jest ustawiana automatycznie. Możesz utworzyć własną nazwę pliku za pomocą klawiatury.  
Możesz zmienić tylko pierwsze 6 cyfr nazwy pliku (tylko modele MFC).  
Naciśnij **OK**.



### Informacja

Naciśnij **Clear/Back (Wyczyść/Cofnij)**, aby usunąć wprowadzone litery.



- 9 Naciśnij **Mono Start (Start Mono)** lub **Colour Start (Start Kolor)**, aby rozpocząć skanowanie. Jeśli używasz szyby skanera, na ekranie LCD wyświetlony zostanie komunikat **NASTĘPNA STRONA?**. Naciśnij **1**, aby wybrać **TAK** lub **2**, aby wybrać **NIE**. Po zakończeniu skanowania upewnij się, że wybrana została opcja **NIE** przed odłączeniem pamięci Flash USB lub karty pamięci z urządzenia.



### Informacja

Rodzaj skanowania zależy od ustawień wybranych w kroku od 5 do 7, **Mono Start (Start Mono)** lub **Colour Start (Start Kolor)** nie powodują zmiany ustawień.

### Dla urządzeń z ekranem dotykowym

- 1 Podłącz pamięć Flash USB, CompactFlash<sup>®</sup> 1, Memory Stick<sup>®</sup>, Memory Stick Pro<sup>™</sup>, SecureDigital<sup>2</sup> lub xD-Picture Card<sup>™</sup> 3 do urządzenia.
- 1 To urządzenie obsługuje karty CompactFlash<sup>®</sup> typu 1.
  - 2 Ten produkt obsługuje karty SecureDigital High Capacity.
  - 3 Ten produkt obsługuje karty xD-Picture Card<sup>™</sup> Typ M/Typ H.



### UWAGA

NIE odłączaj kabla zasilającego ani nie wyciągaj pamięci Flash USB, karty CompactFlash<sup>®</sup>, Memory Stick<sup>®</sup>, Memory Stick Pro<sup>™</sup>, SecureDigital lub karty xD-Picture Card<sup>™</sup> z urządzenia podczas odczytywania danych (klawisz **Photo Capture** mruka). Możesz utracić dane lub zniszczyć nośnik.

Jeśli wyjmiesz pamięć Flash USB lub kartę pamięci, podczas gdy klawisz **Photo Capture** mruka, musisz zrestartować komputer przed ponownym włożeniem pamięci Flash USB lub karty pamięci. Jeśli włożysz inną pamięć Flash USB lub kartę pamięci przed ponownym uruchomieniem komputera, znajdujące się na niej dane mogą zostać uszkodzone.

- 2 Włóż dokument.
- 3 Naciśnij klawisz  (**Scan (Skanuj)**).
- 4 Naciśnij **SKAN DO KARTY**.  
Wykonaj jedną z następujących czynności:
- Aby zmienić jakość, przejdź do kroku 5.
  - Aby rozpocząć skanowanie bez zmiany ustawień, naciśnij **Mono Start (Start Mono)** lub **Colour Start (Start Kolor)**.
- 5 Wybierz żądaną jakość.  
Wykonaj jedną z następujących czynności:
- Aby zmienić rozmiar dokumentu, przejdź do kroku 6. (opcja dostępna w skanerach obsługujących format A3)
  - Aby zmienić rodzaj pliku, przejdź do kroku 7.
  - Aby rozpocząć skanowanie bez zmiany ustawień, naciśnij **Mono Start (Start Mono)** lub **Colour Start (Start Kolor)**.

- 6 Wybierz żądany rozmiar dokumentu.  
Wykonaj jedną z następujących czynności:
- Aby zmienić rodzaj pliku, przejdź do kroku 7.
  - Aby rozpocząć skanowanie bez zmiany ustawień, naciśnij **Mono Start (Start Mono)** lub **Colour Start (Start Kolor)**.
- 7 Wybierz żądany typ pliku.  
Wykonaj jedną z następujących czynności:
- Aby zmienić nazwę pliku, przejdź do kroku 8.
  - Aby rozpocząć skanowanie bez zmiany ustawień, naciśnij **Mono Start (Start Mono)** lub **Colour Start (Start Kolor)**.

**Informacja**

- Jeśli wybrana została opcja kolor w ustawieniach jakości, nie możesz wybrać **TIFF**.
- Jeśli wybrana została opcja monochromatyczna w ustawieniach jakości, nie możesz wybrać **JPEG**.

- 8 Nazwa pliku jest ustawiana automatycznie. Możesz jednak utworzyć dowolnie wybraną nazwę za pomocą przycisków na panelu sterowania. Możesz zmienić tylko pierwsze 6 cyfr nazwy pliku.  
Naciśnij **OK**.

**Informacja**

Naciśnij , aby usunąć wprowadzone litery.

- 9 Naciśnij **Mono Start (Start Mono)** lub **Colour Start (Start Kolor)**, aby rozpocząć skanowanie. Jeśli używasz szyby skanera, na ekranie LCD wyświetlony zostanie komunikat **NASTĘPNA STRONA?**. Naciśnij **1**, aby wybrać **TAK** lub **2**, aby wybrać **NIE**. Po zakończeniu skanowania upewnij się, że wybrana została opcja **NIE** przed odłączeniem pamięci Flash USB lub karty pamięci z urządzenia.

**Informacja**

Rodzaj skanowania zależy od ustawień wybranych w kroku od 5 do 7, **Mono Start (Start Mono)** lub **Colour Start (Start Kolor)** nie powodują zmiany ustawień.

## Ustawienie nowych wartości domyślnych dla opcji Skanowanie do pamięci wymiennej

Możesz ustawić własne wartości domyślne.

### W przypadku modeli z wyświetlaczem LCD z 1 lub 2 wierszami

#### Zmiana jakości domyślnej

- 1 Naciśnij **Menu**.
- 2 Naciśnij **▲** lub **▼**, aby wybrać **PHOTOCAPTURE**.  
Naciśnij **OK**.
- 3 Naciśnij **▲** lub **▼**, aby wybrać **SKAN DO MED**.  
Naciśnij **OK**.

- 4 Naciśnij ▲ lub ▼, aby wybrać JAKOŚĆ.  
Naciśnij **OK**.
- 5 Wybierz żadaną jakość.  
Naciśnij **OK**.
- 6 Naciśnij **Stop/Exit (Stop/Zakończ)**.

### Zmiana domyślnego formatu pliku czarno-białego

- 1 Naciśnij **Menu**.
- 2 Naciśnij ▲ lub ▼, aby wybrać PHOTOCAPTURE.  
Naciśnij **OK**.
- 3 Naciśnij ▲ lub ▼, aby wybrać SKAN DO MED.  
Naciśnij **OK**.
- 4 Naciśnij ▲ lub ▼, aby wybrać TYP PLIKU CZ&B.  
Naciśnij **OK**.
- 5 Naciśnij ▲ lub ▼, aby wybrać TIFF lub PDF.  
Naciśnij **OK**.
- 6 Naciśnij **Stop/Exit (Stop/Zakończ)**.

### Zmiana domyślnego formatu pliku kolorowego

- 1 Naciśnij **Menu**.
- 2 Naciśnij ▲ lub ▼, aby wybrać PHOTOCAPTURE.  
Naciśnij **OK**.
- 3 Naciśnij ▲ lub ▼, aby wybrać SKAN DO MED.  
Naciśnij **OK**.
- 4 Naciśnij ▲ lub ▼, aby wybrać TYP PLIKUKOLOR.  
Naciśnij **OK**.
- 5 Naciśnij ▲ lub ▼, aby wybrać PDF lub JPEG.  
Naciśnij **OK**.
- 6 Naciśnij **Stop/Exit (Stop/Zakończ)**.

### W przypadku modeli z kolorowym wyświetlaczem LCD

#### Ustawianie nowej wartości domyślnej

- 1 Naciśnij klawisz  (**Scan (Skanuj)**).
- 2 Naciśnij ▲ lub ▼, aby wybrać SKAN DO MED.  
Naciśnij **OK**.

- 3 Naciśnij i wybierz nowe ustawienie. Powtórz ten krok dla każdego ustawienia, które chcesz zmienić.
- 4 Po zmianie ostatniego ustawienia naciśnij ▲ lub ▼, aby wybrać **NOWE USTAWIENIA**.
- 5 Naciśnij **1**, aby wybrać **TAK**.
- 6 Naciśnij **Stop/Exit (Stop/Zakończ)**.

### Resetowanie do ustawień fabrycznych

- 1 Naciśnij klawisz  (**Scan (Skanuj)**).
- 2 Naciśnij ▲ lub ▼, aby wybrać **SKAN DO MED**.  
Naciśnij **OK**.
- 3 Naciśnij ▲ lub ▼, aby wybrać **RESET USTAWIEŃ**.  
Naciśnij **OK**.
- 4 Naciśnij **1**, aby wybrać **TAK**.
- 5 Naciśnij **Stop/Exit (Stop/Zakończ)**.

### Dla urządzeń z ekranem dotykowym

#### Ustawianie nowej wartości domyślnej

- 1 Naciśnij klawisz  (**Scan (Skanuj)**).
- 2 Naciśnij **SKAN DO KARTY**.
- 3 Naciśnij i wybierz nowe ustawienie. Powtórz ten krok dla każdego ustawienia, które chcesz zmienić.
- 4 Po zmianie ostatniego ustawienia naciśnij **NOWE USTAWIENIA**.
- 5 Naciśnij **TAK**, aby potwierdzić.
- 6 Naciśnij **Stop/Exit (Stop/Zakończ)**.

### Resetowanie do ustawień fabrycznych

- 1 Naciśnij klawisz  (**Scan (Skanuj)**).
- 2 Naciśnij **SKAN DO KARTY**.
- 3 Naciśnij **RESET USTAWIEŃ**.
- 4 Naciśnij **TAK**, aby potwierdzić.
- 5 Naciśnij **Stop/Exit (Stop/Zakończ)**.

# Używanie oprogramowania ScanSoft™ PaperPort™ 11SE z aplikacją OCR firmy NUANCE™

## Informacja

ScanSoft™ PaperPort™ 11SE obsługuje systemy operacyjne Windows® 2000 (SP4 lub nowszy) lub XP (SP2 lub nowszy), XP Professional x64 Edition i Windows Vista®.

ScanSoft™ PaperPort™ 11SE do urządzeń Brother to aplikacja do zarządzania dokumentami. Aplikacja PaperPort™ 11SE umożliwia wyświetlanie zeskanowanych dokumentów.

Aplikacja PaperPort™ 11SE zawiera zaawansowany, lecz prosty w obsłudze system do tworzenia katalogów, który znacznie ułatwia organizację dokumentów graficznych i tekstowych. Pozwala mieszać i tworzyć stopy dokumentów różnych formatów w celu ich wydrukowania, przesłania faksem lub umieszczenia w folderze.

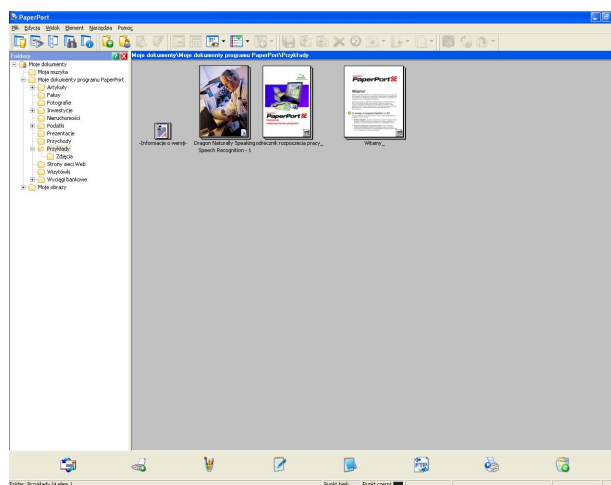

Ten rozdział opisuje jedynie podstawowe funkcje oprogramowania. Więcej szczegółów można znaleźć w **Podręczniku rozpoczęcia pracy** oprogramowania ScanSoft™. Aby wyświetlić **Podręcznik rozpoczęcia pracy** oprogramowania ScanSoft™ PaperPort™ 11SE, wybierz menu **Pomoc** z paska menu PaperPort™ 11SE, a następnie kliknij opcję **Podręcznik rozpoczęcia pracy**. Podczas instalacji oprogramowania MFL-Pro Suite ScanSoft™ PaperPort™ 11SE do urządzeń Brother jest instalowane automatycznie. Dostęp do oprogramowania ScanSoft™ PaperPort™ 11SE można uzyskać poprzez grupę programów ScanSoft™ PaperPort™ 11SE znajdującą się w menu **Start/Wszystkie programy/ScanSoft PaperPort 11**.

## Wyświetlanie elementów

Oprogramowanie ScanSoft™ PaperPort™ 11SE udostępnia wiele sposobów wyświetlania elementów:

Widok pulpitu wyświetla elementy w wybranym folderze za pomocą miniatur (małej grafiki przedstawiającej każdy element na pulpicie lub w folderze) lub ikony.

Można wyświetlić zarówno elementy PaperPort™ 11SE (pliki MAX), jak i elementy innych programów (pliki utworzone za pomocą innych aplikacji).

Wszystkie pliki graficzne (pliki \*.max aplikacji PaperPort™ 11SE's i inne pliki) zostaną wyświetlone za pomocą ikony wskazującej aplikację, z którą określony typ pliku jest powiązany lub został w niej utworzony. Pliki nie zawierające grafiki przedstawione są za pomocą małej kwadratowej miniatury i nie są wyświetlone jako rzeczywiste obrazy.

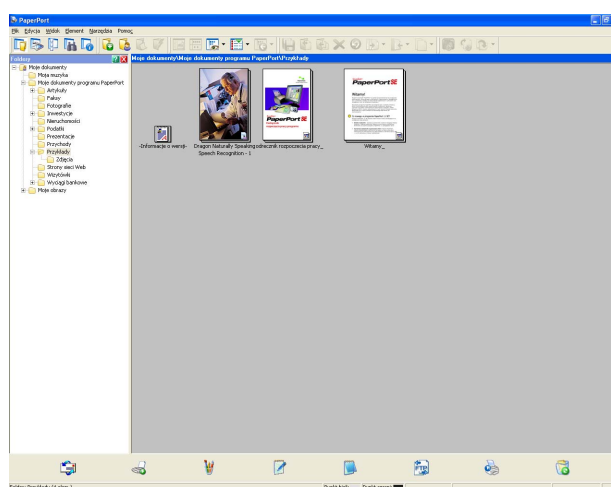

**PageView** (Widok strony) wyświetla zbliżenie każdej strony. Element oprogramowania PaperPort™ 11SE można otworzyć poprzez dwukrotne kliknięcie ikony lub miniatury w widoku pulpitu.

Elementy innych aplikacji, niż PaperPort™ 11SE można również otworzyć poprzez dwukrotne kliknięcie przyciskiem myszy, pod warunkiem, że zainstalowana jest odpowiednia aplikacja do ich wyświetlenia.

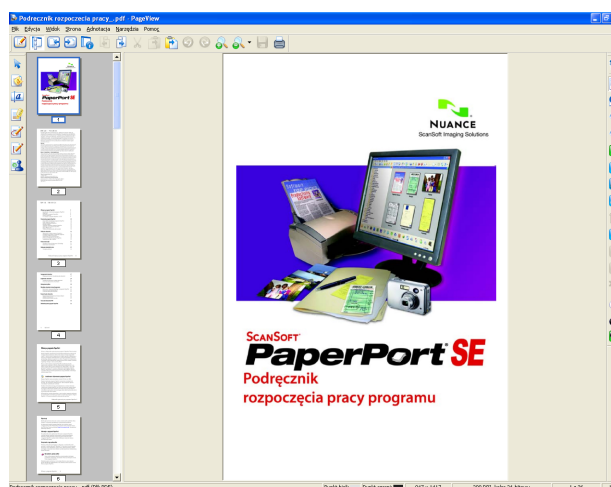

## Organizowanie elementów w folderach

Oprogramowanie PaperPort™ 11SE zawiera prosty w obsłudze system tworzenia folderów, który ułatwia organizację elementów. System składa się z folderów i elementów, które można wyświetlić w widoku pulpitu. Element może być przypisany do aplikacji PaperPort™ 11SE lub do innej aplikacji:

- Foldery tworzą strukturę „drzewa” w panelu Foldery. Ten panel umożliwia wybór folderów i wyświetlenie ich elementów w widoku pulpitu.
- Możesz po prostu przeciągnąć i upuścić element do folderu. Jeśli folder jest podświetlony, możesz zwolnić przycisk myszy, aby umieścić element w tym folderze.
- Foldery mogą być „zagnieżdżone” – to znaczy umieszczone w innych folderach.
- Po dwukrotnym kliknięciu folderu jego zawartość (zarówno pliki MAX aplikacji PaperPort™ 11SE, jak i pliki innych aplikacji) zostanie wyświetlona na pulpicie.
- Do zarządzania folderami i elementami wyświetlonymi w widoku pulpitu można również wykorzystać Eksploratora systemu Windows®.

## Szybkie łącza do innych aplikacji

Oprogramowanie ScanSoft™ PaperPort™ 11SE automatycznie rozpoznaje wiele innych aplikacji zainstalowanych na komputerze i tworzy „robotyczne łącza”.

Pasek na dole pulpitu PaperPort™ 11SE informuje, z jakimi programami może współpracować oprogramowanie PaperPort™ 11SE.



Aby przesłać element z programu PaperPort™ 11SE do innego programu, po prostu przeciągnij element z pulpitu PaperPort™ 11SE i upuść go na ikonę znajdującą się na pasku Wyślij do. PaperPort™ 11SE automatycznie konwertuje element do preferowanego formatu.

Jeśli program PaperPort™ 11SE nie rozpozna automatycznie jednej z aplikacji zainstalowanej na komputerze, możesz ręcznie utworzyć łącze za pomocą polecenia **Łącze do nowego programu**.

## ScanSoft™ PaperPort™ 11SE z oprogramowaniem OCR umożliwia konwertowanie tekstu zapisanego w formie obrazu na tekst edytowalny

Oprogramowanie ScanSoft™ PaperPort™ 11SE umożliwia szybką konwersję obrazu dokumentu tekstowego na tekst edytowalny w edytorze tekstu.

Aplikacja PaperPort™ 11SE wykorzystuje oprogramowanie do optycznego rozpoznawania znaków (OCR), które jest elementem pakietu PaperPort™ 11SE. Jeśli na komputerze zainstalowana jest już aplikacja OCR, PaperPort™ 11SE może z niej korzystać. Możesz przekonwertować cały element lub za pomocą polecenia **Kopiuj tekst** wybrać jedynie część tekstu do konwersji.

Przeciągnięcie elementu na ikonę edytora tekstu uruchamia aplikację OCR wbudowaną w oprogramowanie PaperPort™ 11SE, ale można również użyć własnej aplikacji OCR.



## Import elementów z innych aplikacji

---

Poza skanowaniem elementów można również je importować do aplikacji PaperPort™ 11SE na różne sposoby i konwertować je na pliki PaperPort™ 11SE (MAX) za pomocą kilku różnych metod:

- drukowanie do widoku pulpitu z innej aplikacji, na przykład Microsoft® Excel,
- import plików zapisanych w innych formatach plików, na przykład mapa bitowa Windows® (BMP) lub Tagged Image File Format (TIFF).

## Eksport elementów do innych formatów

---

Elementy aplikacji PaperPort™ 11SE można eksportować lub zapisywać w wielu popularnych formatach plików, na przykład BMP, JPEG, TIFF lub PDF.

### Eksport pliku obrazu

- 1 Kliknij menu **Plik, Zapisz jako** w oknie aplikacji PaperPort™ 11SE. Wyświetlone zostanie okno dialogowe Zapisz „XXXXX”.
- 2 Wybierz dysk i folder, w którym chcesz zapisać plik.
- 3 Wprowadź nową nazwę pliku i wybierz jego typ.
- 4 Kliknij przycisk **Zapisz**, aby zapisać plik lub **Anuluj**, aby powrócić do programu PaperPort™ 11SE bez zapisywania pliku.

## Odinstalowanie aplikacji ScanSoft™ PaperPort™ 11SE z oprogramowaniem OCR

---

### W przypadku systemu operacyjnego Windows® 2000 Professional

- 1 Kliknij menu **Start, Ustawienia, Panel sterowania**, a następnie **Dodaj lub usuń programy**.
- 2 Wybierz z listy program **ScanSoft PaperPort 11**, a następnie kliknij przycisk **Zmień** lub **Usuń**.

### W przypadku systemu operacyjnego Windows® XP

- 1 Kliknij menu **Start, Panel sterowania, Dodaj lub usuń programy**, a następnie kliknij ikonę **Zmień lub usuń programy**.
- 2 Wybierz z listy program **ScanSoft PaperPort 11**, a następnie kliknij przycisk **Zmień** lub **Usuń**.

### W przypadku systemu operacyjnego Windows Vista®

- 1 Kliknij przycisk , **Panel sterowania, Programy i Programy i funkcje**.
- 2 Wybierz z listy program **ScanSoft PaperPort 11** i kliknij przycisk **Odinstaluj**.





### Informacja

- Funkcje dostępne w aplikacji ControlCenter3 mogą się różnić w zależności od modelu posiadanego urządzenia.
- Jeśli komputer chroniony jest przez zaporę i nie może użyć funkcji aplikacji ControlCenter3, może zająć potrzeba konfiguracji ustawień zapory. Jeśli używasz programu Windows® Firewall z zainstalowanym pakietem MFL-Pro Suite z płyty CD-ROM, konieczne ustawienia zapory zostały już skonfigurowane. W celu uzyskania dodatkowych informacji, zobacz *Ustawienia zapory (dla użytkowników Sieci)* na stronie 135.

## Korzystanie z ControlCenter3

Aplikacja ControlCenter3 to narzędzie zapewniające prosty i szybki dostęp do często używanych aplikacji. Korzystanie z ControlCenter3 eliminuje potrzebę ręcznego uruchamiania określonych aplikacji. ControlCenter3 umożliwia wykonanie następujących czynności:

- 1 Skanowanie do pliku, wiadomości E-mail, edytora tekstu lub dowolnej aplikacji graficznej. (1)
- 2 Uzyskanie dostępu do ustawień Skanowania na życzenie użytkownika. Przyciski Skanowania na życzenie użytkownika umożliwiają skonfigurowanie przycisku spełniającego potrzeby określonych aplikacji. (2)
- 3 Uzyskanie dostępu do zaawansowanych funkcji aplikacji PhotoCapture Center™. (3)
- 4 Uzyskanie dostępu do funkcji kopiowania dostępnych poprzez komputer. (4)
- 5 Uzyskanie dostępu do aplikacji „PC-FAKS” dostępnych dla posiadanego urządzenia. (5)
- 6 Uzyskanie dostępu do ustawień konfiguracji urządzenia. (6)
- 7 Wybór urządzenia z rozwijanej listy **Model**, z którym współpracowała będzie aplikacja ControlCenter3. (7)
- 8 Otworzenie okna konfiguracji każdej z funkcji, systemu **Pomoc ControlCenter** oraz łącza do strony **Brother Solutions Center** poprzez kliknięcie przycisku **Konfiguracja**. (8)



### Informacja

- Aby mieć możliwość wyboru innego podłączonego modelu z rozwijanej listy **Model**, należy najpierw zainstalować dla tego modelu oprogramowanie MFL-Pro Suite.
- Do obsługi interfejsu nowoczesnego należy zainstalować aplikację Adobe® Flash® Player 8 lub nowszą. Jeśli aplikacja Flash Player 8 lub nowsza nie jest zainstalowana, na ekranie wyświetlony zostanie komunikat informujący o konieczności pobrania najnowszej wersji aplikacji Flash Player.

## Przełączanie interfejsu użytkownika

Do obsługi aplikacji ControlCenter3 możesz wybrać interfejs nowoczesny lub klasyczny.

- 1 Aby przełączyć interfejs użytkownika, kliknij przycisk **Konfiguracja** i wybierz opcję **KONFIGURACJA**, a następnie **WYGLĄD OKNA**.
- 2 W oknie dialogowym **WYGLĄD OKNA** możesz wybrać preferowany interfejs użytkownika.

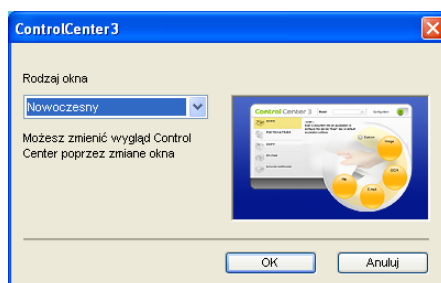

## Wyłączanie opcji automatycznego uruchamiania

Po uruchomieniu aplikacji ControlCenter3 z menu Start na menu na pasku zadań wyświetlona zostanie ikona. Możesz otworzyć okno aplikacji ControlCenter3 dwukrotnie klikając ikonę .

Jeśli nie chcesz, aby aplikacja ControlCenter3 uruchamiana była automatycznie po każdym uruchomieniu komputera:

- 1 Kliknij prawym przyciskiem myszy ikonę ControlCenter3 na pasku zadań  2:56 PM, a następnie wybierz opcję **Preferencje**. Wyświetlone zostanie okno preferencji ControlCenter3.
- 2 Usuń zaznaczenie opcji **Włącz ControlCenter podczas rozpoczęcia pracy komputera**.
- 3 Kliknij przycisk **OK**, aby zamknąć okno.

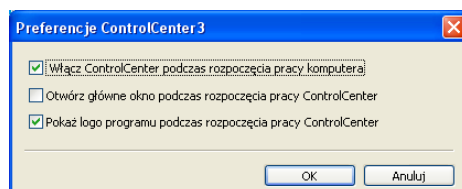

## SKANOWANIE

Dostępne są cztery opcje skanowania: **Skanowanie do obrazu**, **Skanowanie do OCR**, **Skanowanie do E-mail** i **Skanowanie do pliku**.

### ■ Obraz (Domyślnie: Microsoft® Paint)

Umożliwia skanowanie strony bezpośrednio do dowolnego programu graficznego. Możesz wybrać aplikację docelową, np. Microsoft® Paint, Corel® Paint Shop Pro®, Adobe® PhotoShop® lub dowolny inny program do edycji grafiki.

### ■ OCR (Domyślnie: Microsoft® NotePad)

Umożliwia skanowanie strony lub dokumentu, automatycznie uruchamia program OCR oraz wstawia tekst (nie obraz graficzny) do edytora tekstu. Możesz wybrać docelowy program do edycji tekstu, np. Microsoft® NotePad, Microsoft® Word, Corel® WordPerfect® lub dowolny inny edytor tekstu.

### ■ E-mail (Domyślnie: domyślny program pocztowy)

Umożliwia skanowanie strony lub dokumentu bezpośrednio do programu pocztowego jako standardowy załącznik. Możesz wybrać rodzaj pliku oraz rozdzielczość załącznika.

### ■ Plik

Umożliwia skanowanie bezpośrednio do pliku dyskowego. Możesz zmienić rodzaj pliku i folder docelowy.

ControlCenter3 umożliwia konfigurację klawisza sprzętowego **Scan (Skanuj)** na urządzeniu oraz przycisku oprogramowania ControlCenter3 dla każdej opcji skanowania. Aby skonfigurować klawisz sprzętowy **Scan (Skanuj)** na urządzeniu, wybierz zakładkę **Przycisk urządzenia** w menu konfiguracji dla każdego z przycisków **Skanowanie**. Aby skonfigurować przycisk oprogramowania w ControlCenter3, wybierz zakładkę **Przycisk oprogramowania** w menu konfiguracji dla każdego z przycisków **Skanowanie**.

### Informacja

Możesz skonfigurować przycisk **Scan (Skanuj)** urządzenia dla każdego przycisku aplikacji ControlCenter3 w zakładce **Przycisk urządzenia**. Aby zmienić ustawienia przycisku **Scan (Skanuj)** urządzenia, kliknij prawym przyciskiem myszy każdy przycisk ControlCenter3, kliknij **Konfiguracja ControlCenter**, a następnie kliknij zakładkę **Przycisk urządzenia**.



## Typ pliku

Podczas zapisywania pliku do folderu możesz wybrać jeden z następujących typów plików.

- Bitmapa Windows (\*.bmp)
- JPEG (\*.jpg)
- TIFF (\*.tif)
- TIFF Wielostronicowy (\*.tif)
- Przenośna grafika sieciowa (\*.png)
- PDF (\*.pdf)

3

## Obraz (przykład: Microsoft® Paint)

Opcja **Skanowanie do obrazu** umożliwia zeskanowanie obrazu bezpośrednio do aplikacji graficznej w celu edycji. Aby zmienić ustawienia domyślne, kliknij prawym przyciskiem myszy przycisk **Obraz**, kliknij okno **Konfiguracja ControlCenter**, a następnie zakładkę **Przycisk oprogramowania**.

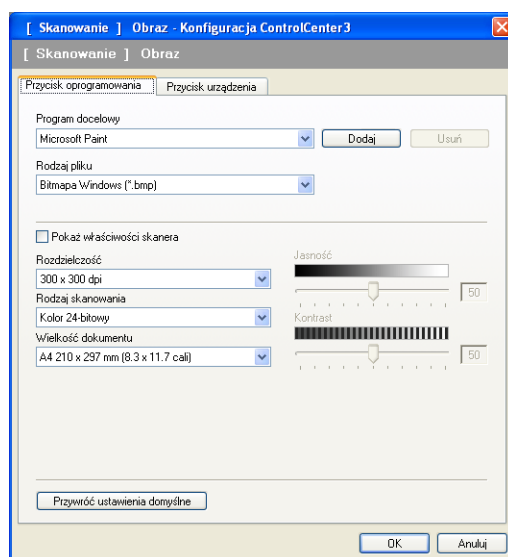

Jeśli chcesz zeskanować, a następnie wyciąć część strony po wstępnym zeskanowaniu dokumentu, zaznacz pole wyboru **Pokaż właściwości skanera**.

W razie potrzeby zmień inne ustawienia.

Aby zmienić aplikację docelową, wybierz ją z rozwijanej listy **Program docelowy**. Możesz dodać aplikację do listy klikając przycisk **Dodaj**.

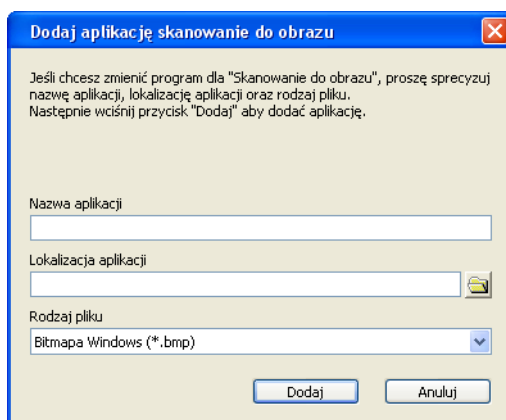

Wprowadź **Nazwa aplikacji** (maksymalnie 30 znaków) oraz określ **Lokalizacja aplikacji**. Lokalizację aplikacji możesz również znaleźć klikając ikonę . Z rozwijanej listy wybierz **Rodzaj pliku**.

Możesz usunąć dodaną aplikację, klikając przycisk **Usuń** na zakładce **Przycisk oprogramowania**.

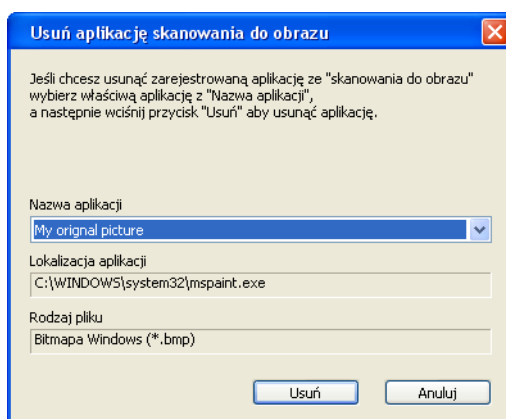

### Informacja

Ta funkcja jest również dostępna w przypadku opcji Skanowanie do E-mail i Skanowanie do OCR. Wygląd okna może się różnić w zależności od funkcji.

## OCR (edytor tekstu)

Opcja **Skanowanie do OCR** umożliwia zeskanowanie dokumentu i przekonwertowanie go na edytowalny tekst. Następnie tekst ten można edytować za pomocą ulubionego edytora tekstu.

Aby skonfigurować opcję **Skanowanie do OCR**, kliknij prawym przyciskiem myszy przycisk **OCR**, kliknij okno **Konfiguracja ControlCenter**, a następnie kliknij zakładkę **Przycisk oprogramowania**.

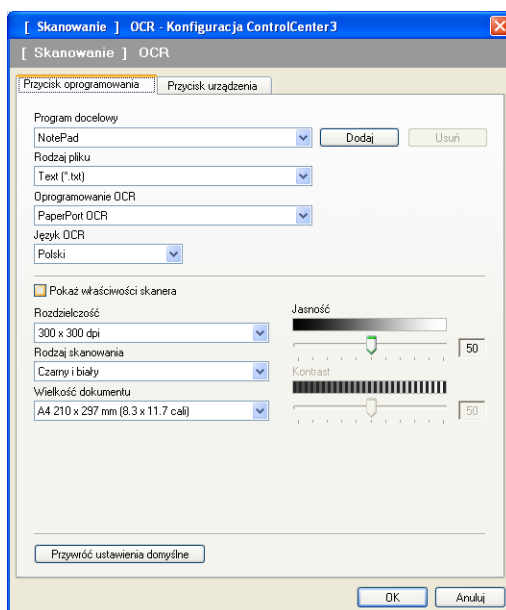

Aby zmienić edytor tekstu, wybierz docelowy edytor tekstu z rozwijanej listy **Program docelowy**. Możesz dodać aplikację do listy klikając przycisk **Dodaj**. Aby usunąć aplikację, kliknij przycisk **Usuń** znajdujący się na zakładce **Przycisk oprogramowania**.

Jeśli chcesz zeskanować, a następnie wyciąć część strony po wstępnym zeskanowaniu dokumentu, zaznacz pole wyboru **Pokaż właściwości skanera**.

Możesz również skonfigurować inne ustawienia dla opcji **Skanowanie do OCR**.

## E-mail

Opcja **Skanowanie do E-mail** umożliwia zeskanowanie dokumentu do domyślnej aplikacji e-mail i dołączenie go w formie załącznika. Aby zmienić domyślną aplikację e-mail lub typ pliku załącznika, kliknij prawym przyciskiem myszy przycisk **E-mail**, kliknij okno **Konfiguracja ControlCenter**, a następnie kliknij zakładkę **Przycisk oprogramowania**.

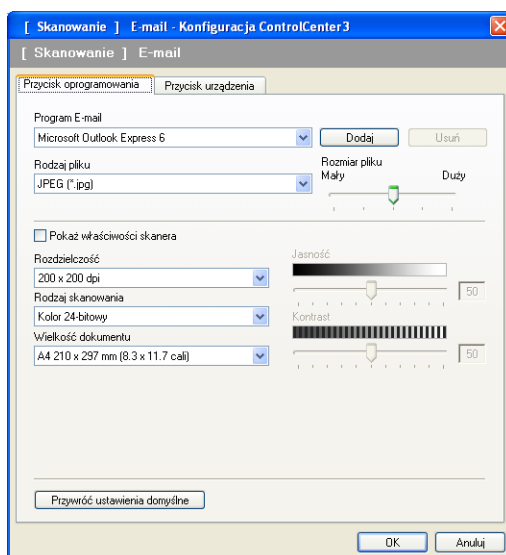

Aby zmienić aplikację E-mail, wybierz preferowaną aplikację E-mail z rozwijanej listy **Program E-mail**. Możesz dodać aplikację do listy klikając przycisk **Dodaj**<sup>1</sup>. Aby usunąć aplikację, kliknij przycisk **Usuń**.

<sup>1</sup> Po pierwszym uruchomieniu aplikacji ControlCenter3 na rozwijanej liście wyświetlona zostanie domyślna lista zgodnych aplikacji E-mail. Jeśli obsługa niestandardowej aplikacji w ramach oprogramowania ControlCenter3 sprawia problemy, wybierz aplikację z listy.

Możesz również zmienić inne ustawienia używane do tworzenia plików załączników.

Jeśli chcesz zeskanować, a następnie wyciąć część strony po wstępnym zeskanowaniu dokumentu, zaznacz pole wyboru **Pokaż właściwości skanera**.



## Plik

Przycisk **Skanowanie do pliku** umożliwia skanowanie obrazu do folderu na twardym dysku w jednym z typów pliku widocznym na liście załączników. Aby skonfigurować typ pliku i folder, kliknij prawym przyciskiem myszy przycisk **Plik**, kliknij okno **Konfiguracja ControlCenter**, a następnie kliknij zakładkę **Przycisk oprogramowania**.

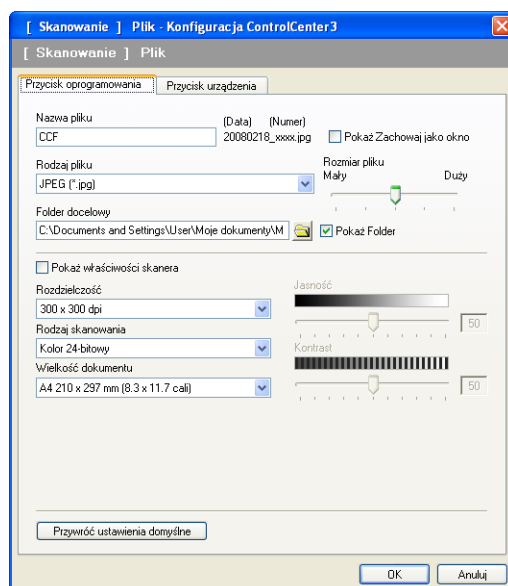

Możesz zmienić nazwę pliku. Wprowadź nazwę pliku, którą chcesz zastosować w przypadku dokumentu (maksymalnie 100 znaków) w polu **Nazwa pliku**. Nazwa pliku będzie się składała z wprowadzonej nazwy, aktualnej daty i kolejnego numeru porządkowego.

Wybierz rodzaj pliku dla zapisanego obrazu z rozwijanej listy **Rodzaj pliku**. Możesz zapisać plik w folderze docelowym widocznym w polu **Folder docelowy** lub wybrać preferowany folder klikając ikonę .

Aby wyświetlić informację o miejscu, w którym zapisany zostanie obraz po zakończeniu skanowania, zaznacz pole wyboru **Pokaż Folder**. Aby umożliwić określenie miejsca docelowego dla zeskanowanego obrazu oraz nazwy pliku po każdym skanowaniu, zaznacz pole wyboru **Pokaż Zachowaj jako okno**.

Jeśli chcesz zeskanować, a następnie wyciąć część strony po wstępnym zeskanowaniu dokumentu, zaznacz pole wyboru **Pokaż właściwości skanera**.

## SKANOWANIE NA ŻYCZENIE UŻYTKOWNIKA

Opcja **Skanowanie na życzenie użytkownika** umożliwia utworzenie własnych opcji skanowania.

W przypadku interfejsu nowoczesnego umieść kursor myszy nad symbolem ◀, a następnie kliknij opcję **Użytkownik**.

Aby dostosować przycisk, kliknij prawym przyciskiem myszy odpowiedni przycisk, a następnie kliknij okno **Konfiguracja ControlCenter**. Dostępne są cztery opcje skanowania: **Skanowanie do obrazu**, **Skanowanie do OCR**, **Skanowanie do E-mail** i **Skanowanie do pliku**.

### ■ Skanowanie do obrazu

Umożliwia skanowanie strony bezpośrednio do dowolnego programu graficznego/przeglądarki obrazów. Możesz wybrać dowolny edytor obrazów zainstalowany na komputerze.

### ■ Skanowanie do OCR

Ta opcja umożliwia konwersję skanowanych dokumentów na edytowalne pliki tekstowe. Możesz wybrać aplikację docelową dla edytowalnego tekstu.

### ■ Skanowanie do E-mail

Ta opcja pozwala dołączyć skanowane obrazy do wiadomości E-mail. Możesz również wybrać rodzaj pliku załącznika i utworzyć listę adresów E-mail do szybkiego wysyłania zapisanych w książce adresowej.

### ■ Skanowanie do pliku

Ta opcja umożliwia zapisanie skanowanego obrazu do dowolnego folderu na dysku lokalnym lub sieciowym. Możesz również wybrać rodzaj pliku, który zostanie użyty.



## Typ pliku

---

Podczas zapisywania pliku do folderu możesz wybrać jeden z następujących typów plików.

- Bitmapa Windows (\*.bmp)
- JPEG (\*.jpg)
- TIFF (\*.tif)
- TIFF Wielostronicowy (\*.tif)
- Przenośna grafika sieciowa (\*.png)
- PDF (\*.pdf)

## Dostosowywanie przycisku zdefiniowanego przez użytkownika

Aby dostosować przycisk, kliknij go prawym przyciskiem myszy, a następnie kliknij okno **Konfiguracja ControlCenter**, aby wyświetlić okno konfiguracji.

### Skanowanie do obrazu

#### ■ Zakładka Ogólne

Aby utworzyć nazwę przycisku, wprowadź ją w polu tekstowym **Wpisz nazwę dla przycisku zdefiniowanego przez użytkownika** (maksymalnie 30 znaków). Wybierz typ skanowania w polu **Operacja skanowania**.

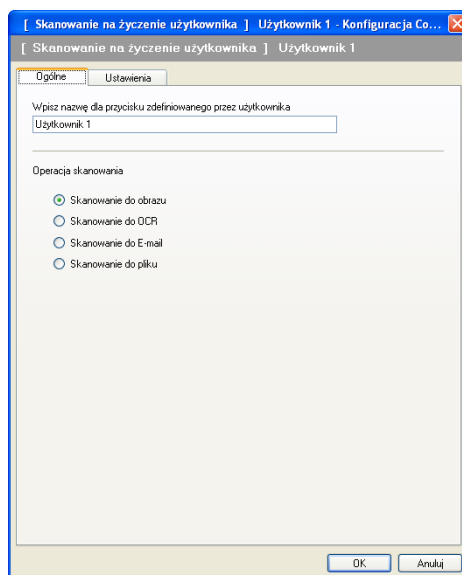

#### ■ Zakładka Ustawienia

Wybierz **Program docelowy**, **Rodzaj pliku**, **Rozdzielczość**, **Rodzaj skanowania**, **Wielkość dokumentu**, **Pokaż właściwości skanera**, **Jasność** i **Kontrast**.

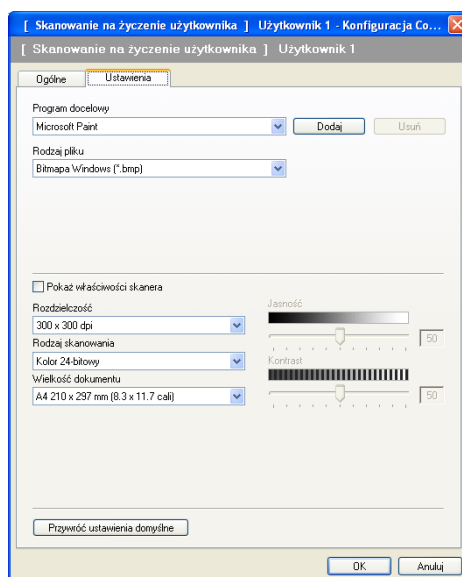

## Skanowanie do OCR

### ■ Zakładka Ogólne

Aby utworzyć nazwę przycisku, wprowadź ją w polu tekstowym **Wpisz nazwę dla przycisku zdefiniowanego przez użytkownika** (maksymalnie 30 znaków).

Wybierz typ skanowania w polu **Operacja skanowania**.

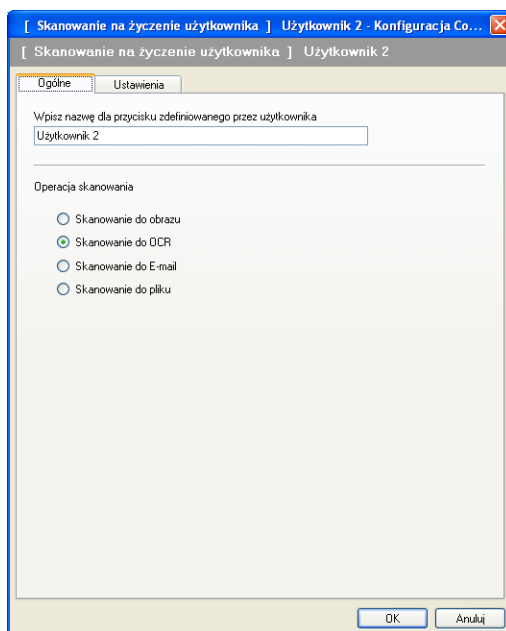

### ■ Zakładka Ustawienia

Wybierz **Program docelowy**, **Rodzaj pliku**, **Oprogramowanie OCR**, **Język OCR**, **Rozdzielczość**, **Rodzaj skanowania**, **Wielkość dokumentu**, **Pokaż właściwości skanera**, **Jasność** i **Kontrast**.

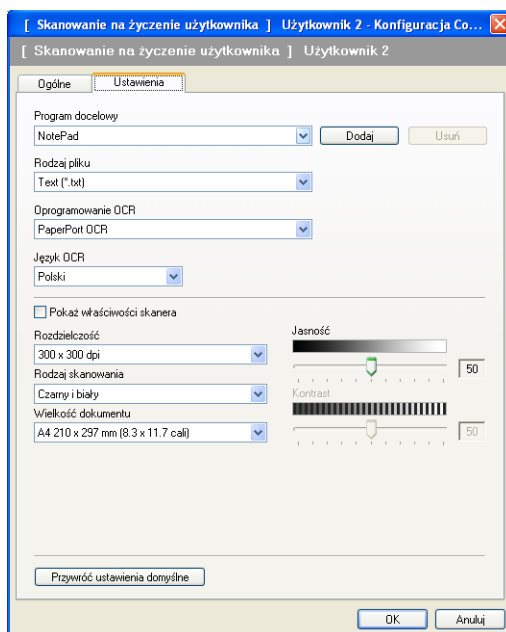

## Skanowanie do E-mail

### ■ Zakładka Ogólne

Aby utworzyć nazwę przycisku, wprowadź ją w polu tekstowym **Wpisz nazwę dla przycisku zdefiniowanego przez użytkownika** (maksymalnie 30 znaków).

Wybierz typ skanowania w polu **Operacja skanowania**.

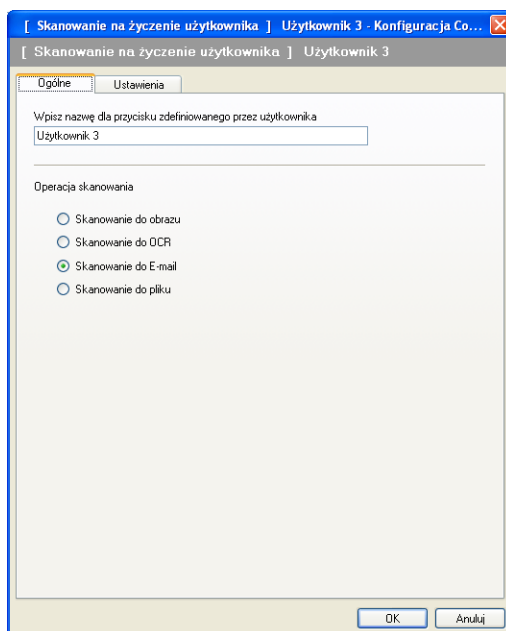

### ■ Zakładka Ustawienia

Wybierz **Program E-mail**, **Rodzaj pliku**, **Rozdzielczość**, **Rodzaj skanowania**, **Wielkość dokumentu**, **Pokaż właściwości skanera**, **Jasność** i **Kontrast**.

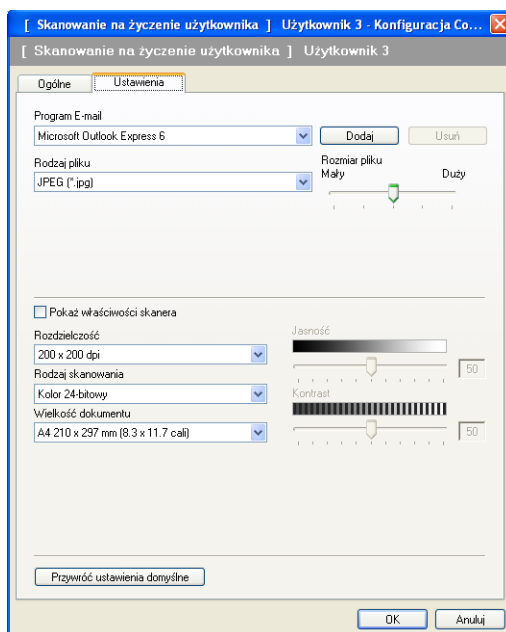

## Skanowanie do pliku

### ■ Zakładka **Ogólne**

Aby utworzyć nazwę przycisku, wprowadź ją w polu tekstowym **Wpisz nazwę dla przycisku zdefiniowanego przez użytkownika** (maksymalnie 30 znaków).

Wybierz typ skanowania w polu **Operacja skanowania**.

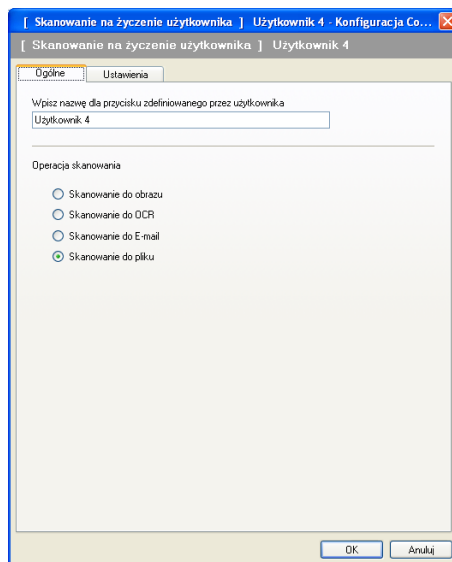

### ■ Zakładka **Ustawienia**

Z rozwijanej listy **Rodzaj pliku** wybierz format pliku. Zapisz plik w folderze docelowym widocznym w polu **Folder docelowy** lub wybierz preferowany folder klikając ikonę . Zaznacz pole wyboru **Pokaż Folder**, aby wyświetlić folder, w którym obraz zostanie zapisany po zakończeniu skanowania. Zaznacz pole wyboru **Pokaż Zachowaj jako okno**, aby określić miejsce docelowe dla skanowanego obrazu po każdorazowym zakończeniu skanowania.

Wybierz **Rozdzielczość**, **Rodzaj skanowania**, **Wielkość dokumentu**, **Pokaż właściwości skanera**, **Jasność** i **Kontrast** oraz wprowadź nazwę pliku, jeśli chcesz ją zmienić.

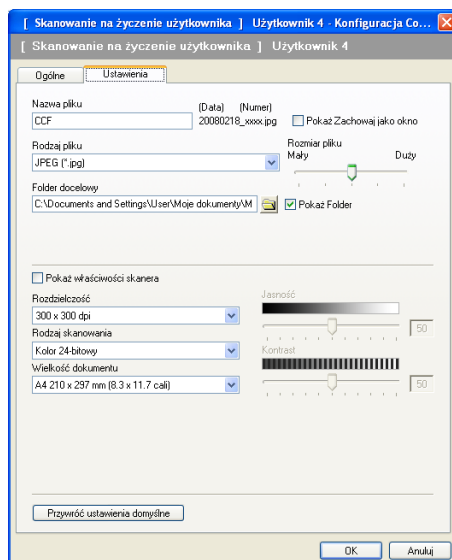

## PHOTOCAPTURE

Poniższe przyciski mogą być użyte do otwierania lub kopiowania plików i folderów z pamięci Flash USB lub karty pamięci zainstalowanej w urządzeniu.

### ■ Otwórz folder PCC (Photo Capture Center)

Umożliwia przeglądanie plików i folderów, które znajdują się na pamięci Flash lub na karcie pamięci. (Zobacz *Korzystanie z PhotoCapture Center™* na stronie 132).

### ■ Kopiuj z PCC

Umożliwia kopiowanie plików z pamięci Flash lub karty pamięci do określonego folderu na komputerze. Możesz wybrać folder docelowy.

### ■ Kopiuj do aplikacji

Umożliwia kopiowanie plików do pamięci Flash lub na kartę pamięci bezpośrednio do określonej aplikacji.

### ■ FaceFilter Studio

Umożliwia kopiowanie plików do pamięci Flash lub na kartę pamięci oraz uruchamianie aplikacji FaceFilter Studio. (Zobacz *Użycie FaceFilter Studio do drukowania zdjęć przez REALLUSION* na stronie 28).

### Informacja

- Modele DCP-163C, DCP-165C, DCP-167C, DCP-185C, MFC-290C oraz MFC-297C nie obsługują kart CompactFlash®.
- Modele DCP-145C i MFC-250C nie obsługują kart CompactFlash®, Memory Stick®, Memory Stick Pro™, SecureDigital i xD-Picture Card™.

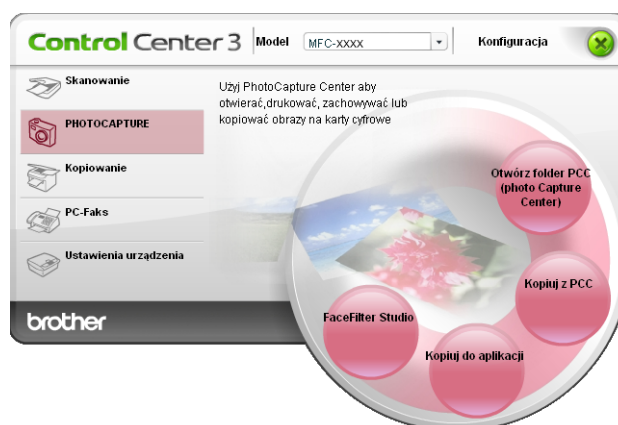

## Otwórz folder PCC (PhotoCapture Center™)

Przycisk **Otwórz folder PCC** uruchamia Eksploratora systemu Windows® i wyświetla pliki i foldery przechowywane na karcie pamięci.



## Kopuj z PCC

Przycisk **kopiowanie z komputera** umożliwia kopiowanie plików przechowywanych w pamięci Flash USB lub na karcie pamięci do folderu na twardym dysku. Aby zmienić folder docelowy lub inne ustawieni, kliknij prawym przyciskiem myszy przycisk, następnie kliknij okno **Konfiguracja ControlCenter** i wybierz preferowane ustawienia dla funkcji kopiowania plików.

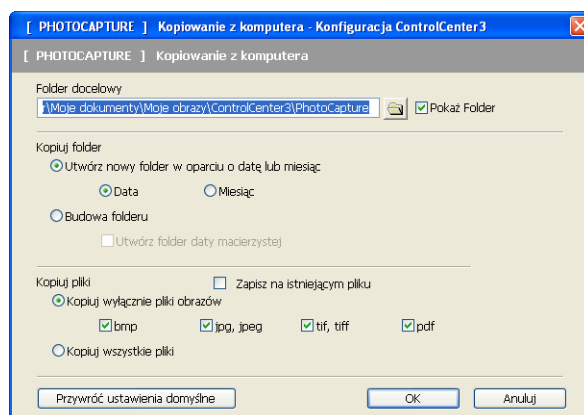

### Kopiowanie folderu

#### ■ Utwórz nowy folder w oparciu o datę lub miesiąc

Domyślnie wybrane jest ustawienie **Data**. Utworzony zostanie folder o nazwie pochodzącej od daty utworzenia oryginalnego pliku. Następnie plik zostanie zapisany w tym folderze. Na przykład plik utworzony na karcie pamięci w dniu 8 października 2007 zostanie zapisany w folderze pod nazwą 08102007.

#### ■ Budowa folderu

Kopia zapisywana jest przy zachowaniu tej samej budowy folderu, co oryginał. Nie tworzone są żadne nowe foldery. Po zaznaczeniu opcji **Utwórz folder daty macierzystej** utworzony zostanie folder w oparciu o aktualną datę. Kopia zostanie następnie zapisana w tym folderze.

### Kopuj do aplikacji

Przycisk **Kopuj do aplikacji** umożliwia otwarcie pliku w określonej aplikacji po skopiowaniu go do folderu tej aplikacji. Aby zmienić ustawienia folderu, kliknij prawym przyciskiem myszy przycisk i wybierz preferowane ustawienia kopiowania pliku.

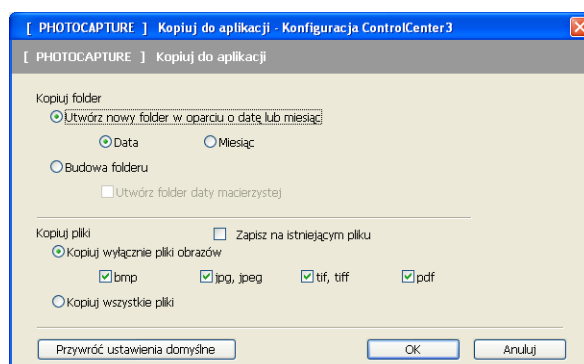

## Kopiowanie folderu

### ■ Utwórz nowy folder w oparciu o datę lub miesiąc

Domyślnie wybrane jest ustawienie **Data**. Utworzona zostanie kopia folderu o nazwie pochodzącej od daty utworzenia oryginalnego pliku. Kopia zostanie następnie zapisana w tym folderze. Na przykład kopia pliku utworzonego w dniu 8 października 2007 zostanie zapisana w folderze pod nazwą 08102007.

### ■ Budowa folderu

Kopia zapisywana jest przy zachowaniu tej samej budowy folderu, co oryginał. Nie tworzone są żadne nowe foldery. Po zaznaczeniu opcji **Utwórz folder daty macierzystej** utworzony zostanie folder w oparciu o aktualną datę. Kopia zostanie następnie zapisana w tym folderze.

3

## FaceFilter Studio

Przycisk **FaceFilter Studio** umożliwia kopiowanie plików do pamięci Flash USB lub karty pamięci i uruchomienie aplikacji FaceFilter Studio.



FaceFilter Studio jest łatwą w użyciu aplikacją do drukowania zdjęć bez ramki. Można także wykorzystać takie efekty jak automatyczna redukcja czerwonych oczu lub wzmocnienie koloru skóry. Więcej informacji na temat FaceFilter Studio, patrz *Użycie FaceFilter Studio do drukowania zdjęć przez REALLUSION* na stronie 28.

### Informacja

Aby użyć przycisku **FaceFilter Studio**, należy ją zainstalować z płyty CD-ROM dołączonej do zakupionego urządzenia. Aby zainstalować aplikację FaceFilter Studio, postępuj zgodnie z instrukcjami opisanymi w Podręczniku szybkiej obsługi.

Aby zmienić ustawienia folderu, kliknij prawym przyciskiem myszy przycisk i wybierz preferowane ustawienia kopiowania pliku.

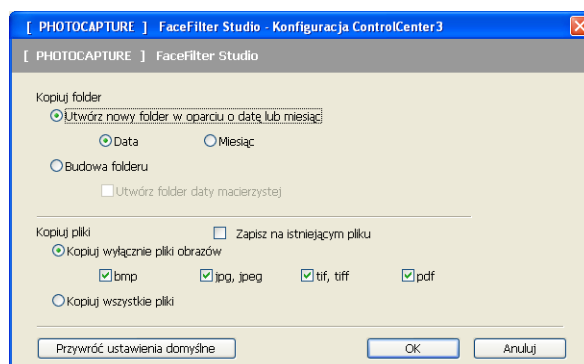

## Kopiowanie folderu

### ■ Utwórz nowy folder w oparciu o datę lub miesiąc

Domyślnie wybrane jest ustawienie **Data**. Utworzona zostanie kopia folderu o nazwie pochodzącej od daty utworzenia oryginalnego pliku. Kopia zostanie następnie zapisana w tym folderze. Na przykład kopia pliku utworzonego w dniu 8 października 2007 zostanie zapisana w folderze pod nazwą 08102007.

### ■ Budowa folderu

Kopia zapisywana jest przy zachowaniu tej samej budowy folderu, co oryginał. Nie tworzone są żadne nowe foldery. Po zaznaczeniu opcji **Utwórz folder daty macierzystej** utworzony zostanie folder w oparciu o aktualną datę. Kopia zostanie następnie zapisana w tym folderze.

## KOPIOWANIE

Umożliwia używanie PC oraz dowolnego sterownika drukarki do operacji ulepszonych kopiowania. Możesz zeskanować stronę w urządzeniu i drukować kopie przy użyciu funkcji sterowników drukarki, lub możesz przekierować kopiowanie do jakiegokolwiek standardowego sterownika drukarki zainstalowanego na komputerze, w tym również sterowników drukarek sieciowych.

Można skonfigurować żądane ustawienia za pomocą maksymalnie czterech przycisków.

Przyciski **Kopiowanie 1** do **Kopiowanie 4** można dostosować w celu wykorzystania zaawansowanych funkcji, na przykład drukowania N w 1.



Aby użyć przycisków **Kopiowanie**, skonfiguruj sterownik drukarki, klikając prawym przyciskiem myszy przycisk i wybierając opcję **Konfiguracja ControlCenter**.

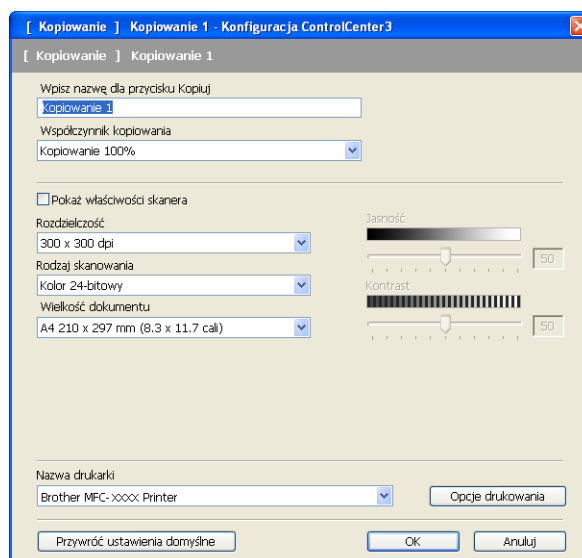

W polu tekstowym **Wpisz nazwę dla przycisku Kopiuj** podaj nazwę (maksymalnie 30 znaków) i wybierz opcję **Współczynnik kopiowania**.

Wybierz **Rozdzielczość**, **Rodzaj skanowania**, **Wielkość dokumentu**, **Pokaż właściwości skanera**, **Jasność** i **Kontrast**.

Przed zakończeniem konfiguracji przycisku **Kopiowanie** wybierz **Nazwa drukarki**. Aby wyświetlić ustawienia sterownika drukarki, kliknij przycisk **Opcje drukowania**, a następnie przycisk **Właściwości**.

W polu dialogowym ustawień sterownika drukarki możesz wybrać zaawansowane ustawienia drukowania.



### Informacja

- Każdy z przycisków kopiowania musi być najpierw skonfigurowany, aby można było z niego korzystać.
- Ekran **Opcje drukowania** będzie się różnił w zależności od wybranego modelu drukarki.

## PC-FAKS (tylko modele MFC)

Funkcja PC-FAKS umożliwia wysyłanie i odbieranie faksów. Możesz również skonfigurować książkę adresową i zmienić ogólne ustawienia urządzenia.

Przyciski te służą do wysyłania i otrzymywania faksów przy użyciu aplikacji urządzenia Brother PC-FAX.

### ■ Wyślij

Umożliwia skanowanie strony lub dokumentu oraz automatycznie wysyła obraz jako faks z Twojego komputera za pomocą oprogramowania PC-FAX. (Zobacz *Wysyłanie faksu przez komputer* na stronie 113).

### ■ Otrzymaj (przycisk niedostępny w modelach MFC-250C, MFC-290C i MFC-297C)

Naciśnięcie tego przycisku uruchamia oprogramowanie odbierania PC-FAX i Twój komputer rozpoczyna odbieranie danych z urządzenia Brother. Po aktywacji opcji PC-FAKS, nazwa ikony zmienia się na **Otrzymaj**, która po kliknięciu otworzy aplikację i wyświetli otrzymane fakсы. Przed rozpoczęciem użytkowania opcji odbioru PC-FAX, musisz wybrać opcję Otrzymaj PC-FAX z menu panelu sterowania urządzenia Brother. (Zobacz *Odbieranie PC-FAKSU (opcja niedostępna w modelu MFC-250C, MFC-290C i MFC-297C)* na stronie 127).

### ■ Książka adresowa

Umożliwia otwarcie książki adresowej urządzenia Brother PC-FAX. (Zobacz *Książka adresowa Brother* na stronie 120).

### ■ Ustawienia

Umożliwia konfigurację ustawień PC-FAKSU. (Zobacz *Konfiguracja wysyłania* na stronie 114).



### Informacja

PC-FAKS obsługuje jedynie faksowanie w czerni i bieli w formacie A4.

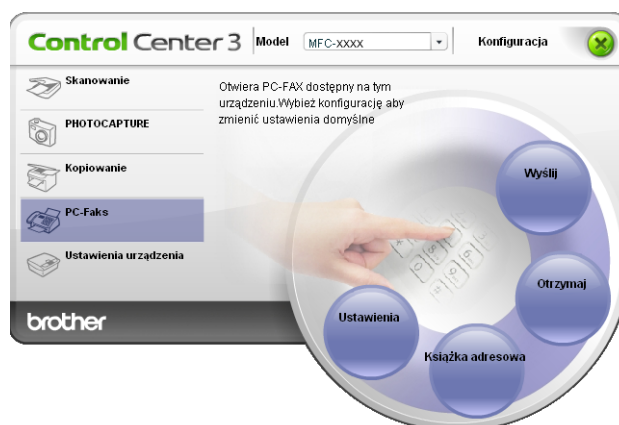

## Wyślij

Przycisk **Wyślij** umożliwia skanowanie dokumentu oraz automatycznie wysyła obraz jako faks z komputera za pomocą oprogramowania Brother PC-FAKS. (Zobacz *Wysyłanie faksu przez komputer* na stronie 113).

Aby zmienić ustawienia przycisku **Wyślij**, kliknij prawym przyciskiem myszy przycisk **Wyślij** i kliknij okno **Konfiguracja ControlCenter**. Możesz zmienić **Rozdzielczość**, **Rodzaj skanowania**, **Wielkość dokumentu**, **Pokaż właściwości skanera**, **Jasność** i **Kontrast**.

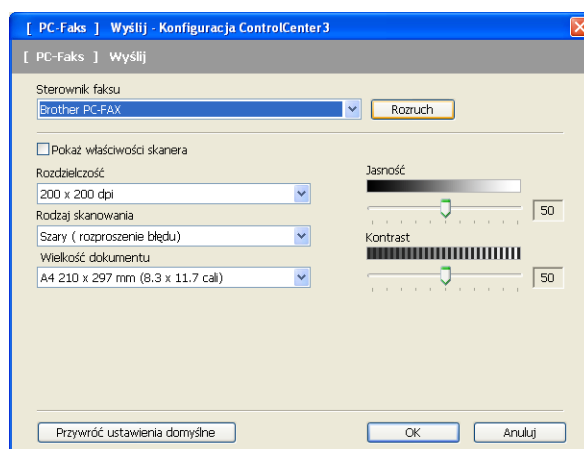

## Otrzymaj/Przeglądaj otrzymane (przycisk niedostępny w modelach MFC-250C, MFC-290C i MFC-297C)

Opcja odbierania faksów w oprogramowaniu PC-FAKS Brother umożliwia podgląd i przechowywanie faksów na komputerze. Funkcja jest automatycznie instalowana podczas instalacji pakietu MFL-Pro Suite. Po kliknięciu przycisku **Otrzymaj** uaktywniona zostanie funkcja odbierania faksów dostępna w aplikacji PC-FAKS, która zacznie odbierać dane faksów z urządzenia Brother. Przed rozpoczęciem używania funkcji odbioru aplikacji PC-FAKS musisz wybrać opcję odbioru faksów PC-FAKS z menu panelu sterowania urządzenia Brother. (Zobacz *Uruchamianie oprogramowania odbioru faksów PC-FAX na twoim komputerze* na stronie 128).

Aby skonfigurować oprogramowanie do odbioru faksów PC-FAKS, zobacz *Konfigurowanie komputera* na stronie 129.

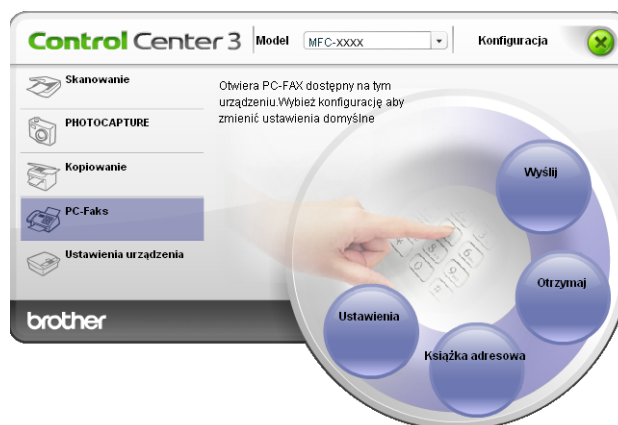

W momencie, gdy aplikacja do odbioru faksów PC-FAKS jest uruchomiona, za pomocą przycisku **Otrzymaj** możesz otworzyć przeglądarkę (PaperPort™ 11SE).

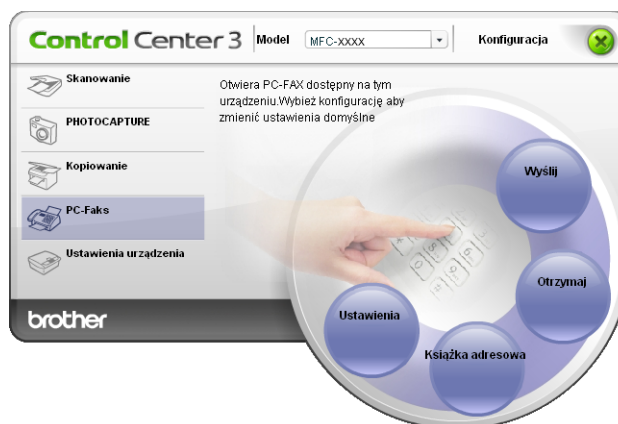

### Informacja

Oprogramowanie do odbioru faksów PC-FAKS możesz również uaktywnić z menu Start. (Zobacz *Uruchamianie oprogramowania odbioru faksów PC-FAX na twoim komputerze* na stronie 128).

## Książka adresowa

**Książka adresowa** umożliwia dodawanie, modyfikowanie i usuwanie kontaktów z książki adresowej. Aby edytować **Książkę adresowa**, kliknij przycisk **Książka adresowa** w celu otworzenia okna dialogowego. (Zobacz *Książka adresowa Brother* na stronie 120).

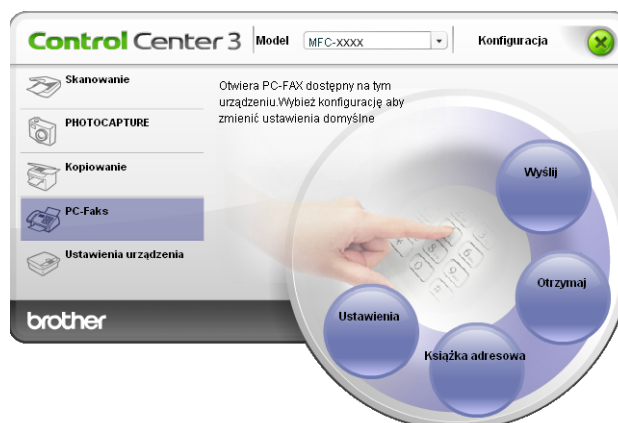

## Ustawienia

Po kliknięciu przycisku **Ustawienia** możesz skonfigurować ustawienia użytkownika aplikacji PC-FAKS. (Zobacz *Konfiguracja informacji użytkownika* na stronie 113).



## USTAWIENIA URZĄDZENIA

Można skonfigurować ustawienia urządzenia lub sprawdzić poziom tuszu.

- **Zdalna konfiguracja** (opcja niedostępna dla modeli DCP, MFC-250C, MFC-290C i MFC-297C)  
Umożliwia otwarcie programu Zdalna konfiguracja. (Zobacz *Zdalna konfiguracja* na stronie 111).
- **Szybkie wybieranie** (opcja niedostępna dla modeli DCP, MFC-250C, MFC-290C i MFC-297C)  
Umożliwia otwarcie okna ustawień Szybkie-Wyberanie w menu Zdalna konfiguracja. (Zobacz *Zdalna konfiguracja* na stronie 111).
- **Poziom tuszu**  
Umożliwia sprawdzenie poziomu tuszu. (Zobacz *Monitor Statusu* na stronie 4).
- **Podręcznik użytkownika**  
Umożliwia przeglądanie Instrukcji oprogramowania oraz Instrukcji obsługi dla sieci.

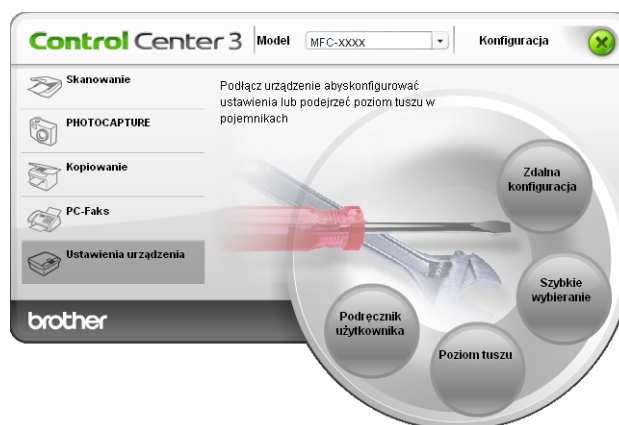

## Zdalna konfiguracja (opcja niedostępna dla modeli DCP, MFC-250C, MFC-290C i MFC-297C)

Przycisk **Zdalna konfiguracja** umożliwia otwarcie okna Zdalna konfiguracja programu w celu skonfigurowania menu ustawień urządzenia.

### Informacja

Więcej szczegółów, zobacz *Zdalna konfiguracja* na stronie 111.

3

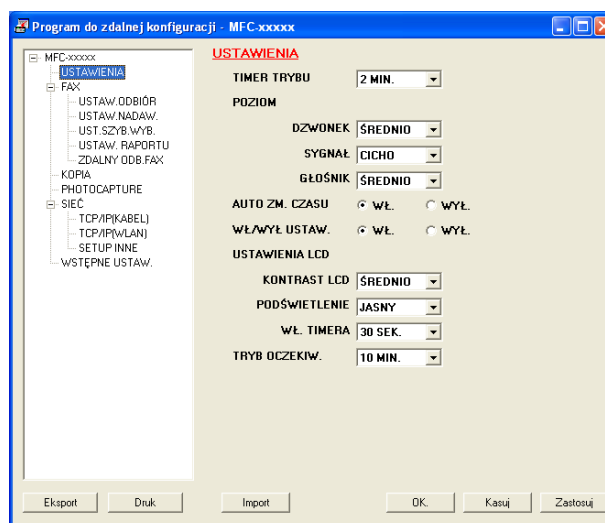

## Szybkie wybieranie (opcja niedostępna dla modeli DCP, MFC-250C, MFC-290C i MFC-297C)

Przycisk **Szybkie wybieranie** umożliwia otwarcie okna **UST.SZYB.WYB.** w programie konfiguracji zdalnej. Możesz w prosty sposób zarejestrować lub zmienić liczby szybkiego wybierania za pomocą komputera.

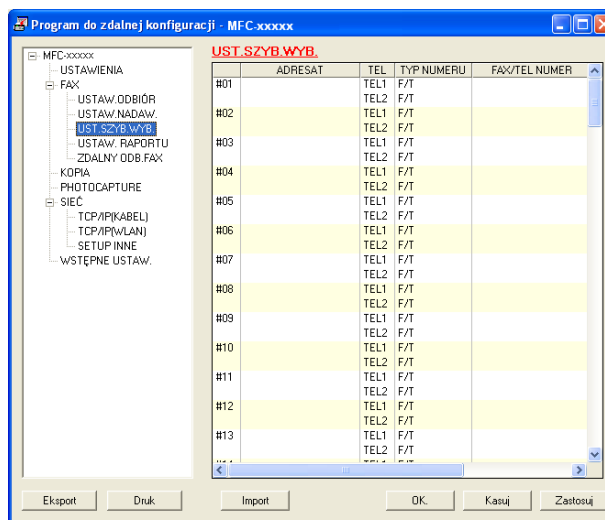

## Poziom tuszu

---

Przycisk **Poziom tuszu** otwiera okno **Monitor Statusu**, w którym wyświetlony jest poziom tuszu w każdej kasecie.



## Podręcznik użytkownika

---

Przycisk **Podręcznik użytkownika** umożliwia wyświetlenie Podręcznika użytkownika oprogramowania oraz Instrukcji obsługi dla sieci w formacie HTML.

## Skanowanie sieciowe (Dla modeli z wbudowaną opcją obsługi skanowania sieciowego)

Aby możliwe było używanie urządzenia jako skanera sieciowego, należy skonfigurować jego adres TCP/IP. Ustawienia adresu można wprowadzać za pomocą panelu sterowania (zobacz *Ustawienia panelu sterowania* w Instrukcji obsługi dla sieci) i oprogramowania BRAdmin Light. W przypadku zainstalowania urządzenia zgodnie z instrukcjami dla użytkownika sieciowego znajdującymi się w Podręczniku szybkiej obsługi, urządzenie powinno być już skonfigurowane do pracy w sieci.



### Informacja

- W przypadku skanowania sieciowego jednocześnie z jednym urządzeniem może być połączonych 25 klientów. W przypadku próby nawiązania połączenia przez na przykład 30 klientów, 5 z nich nie będzie wyświetlanych na wyświetlaczu LCD.
- Jeśli dany komputer jest chroniony przez zaporę i skanowanie sieciowe nie jest możliwe, konieczne może być skonfigurowanie zapory. Jeśli używasz programu Windows® Firewall z zainstalowanym pakietem MFL-Pro Suite z dysku CD, konieczne ustawienia zapory zostały skonfigurowane. W celu uzyskania dodatkowych informacji, zobacz *Ustawienia zapory (dla użytkowników Sieci)* na stronie 135.

## Przed rozpoczęciem skanowania sieciowego

### Licencja sieciowa

Niniejszy produkt posiada licencję PC dla 2 użytkowników.

Licencja ta obejmuje instalację oprogramowania MFL-Pro Suite (zawierającego aplikację ScanSoft™ PaperPort™ 11SE) na maksymalnie 2 komputerach podłączonych do sieci.

Aby używać programu ScanSoft™ PaperPort™ 11SE na więcej niż dwóch komputerach PC, konieczny jest zakup zestawu Brother NL-5, zawierającego umowę licencyjną dla 5 dodatkowych użytkowników. Aby zakupić zestaw NL-5, skontaktuj się z dealerem firmy Brother.

## Konfigurowanie skanowania sieciowego

Jeśli używasz innego urządzenia niż to, które zostało oryginalnie zarejestrowane na Twoim komputerze podczas instalacji oprogramowania MFL-Pro Suite (zobacz *Podręcznik szybkiej obsługi*), wykonaj poniższe czynności.

- 1 Dla Windows® 2000, kliknij przycisk **Start**, **Panel sterowania**, **Ustawienia**, a następnie **Skanery i aparaty fotograficzne**.

Dla Windows® XP, kliknij przycisk **Start**, **Panel sterowania**, **Drukarki i inny sprzęt**, a następnie **Skanery i aparaty fotograficzne** (lub **Panel sterowania**, **Skanery i aparaty fotograficzne**).

Dla Windows Vista®, kliknij przycisk , **Panel sterowania**, **Sprzęt i dźwięk**, a następnie **Skanery i aparaty fotograficzne**.

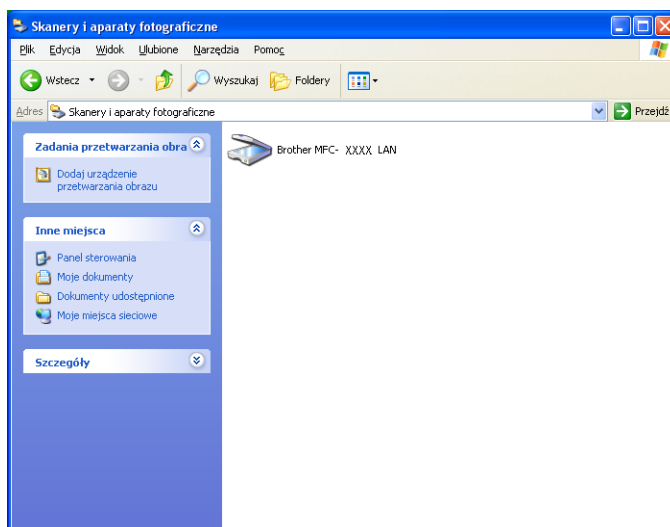

- 2 Wykonaj jedną z następujących czynności:

- Dla Windows 2000, wybierz urządzenie Brother z listy i kliknij przycisk **Właściwości**.
- Dla Windows XP, kliknij prawym klawiszem myszy ikonę Urządzenia skanującego i wybierz **Właściwości**.  
Pojawi się okno dialogowe **Właściwości** skanera sieciowego.
- Dla Windows Vista®, kliknij przycisk **Właściwości**.

## Informacja

Dla Windows Vista®, kiedy pojawi się ekran **Kontrola konta użytkownika**, wykonaj następujące czynności:

- W przypadku użytkowników posiadających uprawnienia administratora: kliknij **Kontynuuj**.

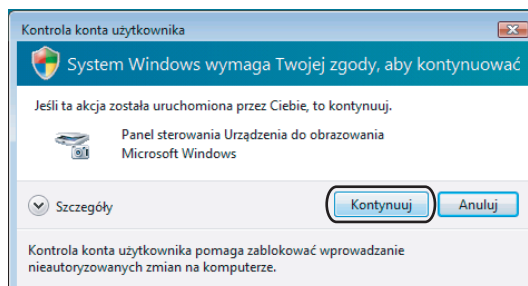

- W przypadku użytkowników nie posiadających uprawnień administratora: Wprowadź hasło administratora i kliknij **OK**.

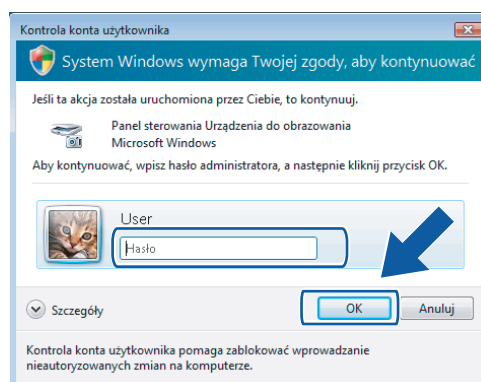

- 3 Kliknij zakładkę **Ustawienie sieci** i wybierz odpowiednią metodę połączenia.

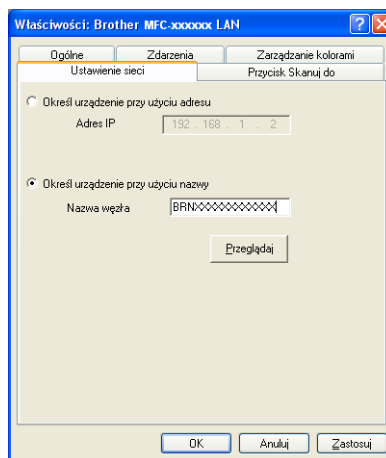

### Określ urządzenie przy użyciu adresu

Wprowadź IP urządzenia w polu **Adres IP**, a następnie kliknij **Zastosuj**.

## Określ urządzenie przy użyciu nazwy

- 1 Wprowadź nazwę węzła urządzenia w **Nazwa węzła**, lub kliknij **Przełączaj** i wybierz urządzenie, którego chcesz używać.
- 2 Kliknij **Zastosuj**.

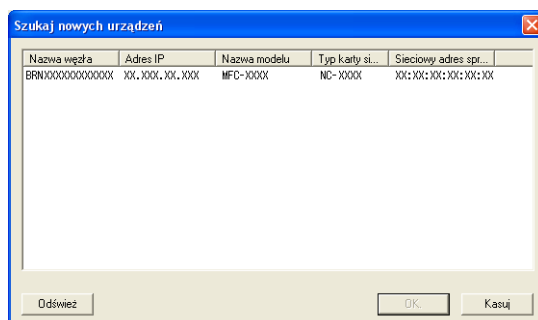

- 4 Kliknij zakładkę **Przycisk Skanuj do** i wprowadź nazwę swojego komputera w polu **Wyświetlana nazwa**. Wyświetlacz LCD urządzenia wyświetli wprowadzoną nazwę. Ustawieniem domyślnym jest nazwa twojego komputera. Możesz wpisać dowolną nazwę.

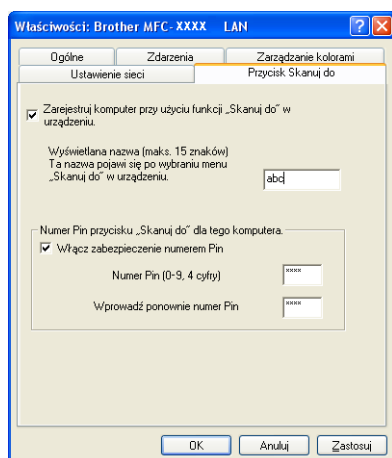

- 5 Jeśli chcesz uniknąć odbierania niechcianych dokumentów, wprowadź 4 cyfrowy numer PIN w polu **Numer Pin** i **Wprowadź ponownie numer Pin**. W celu przesłania danych do komputera chronionego numerem PIN, wyświetlacz LCD poprosi o wpisanie numeru PIN, zanim dokument będzie mógł być zeskanowany i wysłany do komputera. (Zobacz *Używanie klawisza skanowania* na stronie 96).

## Używanie klawisza skanowania



### Informacja

Jeśli do połączenia używasz kabla USB, zobacz *Użycie klawisza skanowania (Dla użytkowników kabla USB)* na stronie 51.

## Skanowanie do E-mail (PC)

Jeśli wybierzesz opcję Skanowanie do E-mail (PC), dokument zostanie zeskanowany i wysłany bezpośrednio do komputera, który wskazałeś w swojej sieci. Oprogramowanie ControlCenter3 uruchomi domyślny program pocztowy na wskazanym komputerze. Możesz skanować i wysyłać czarno-białe lub kolorowe dokumenty z komputera jako załączniki.

- 1 Włóż dokument.
- 2 Naciśnij klawisz  (**Scan (Skanuj)**).
- 3 Naciśnij ▲ lub ▼ aby wybrać SKAN DO E-MAIL.  
Naciśnij **OK**.
- 4 (W przypadku modelu MFC-6490CW)  
Naciśnij ▲ lub ▼, aby wybrać PC.  
Naciśnij **OK**.
- 5 Naciśnij ▲ lub ▼ w celu wybrania docelowego komputera, którego chcesz używać do wysyłania e-mailem swojego dokumentu.  
Naciśnij **OK**.  
Jeżeli wyświetlacz LCD pokazuje prośbę o wpisanie numeru PIN, wpisz 4-cyfrowy numer PIN dla docelowego komputera na panelu sterowania.  
Naciśnij **OK**.



### Informacja

Dla modeli DCP, naciśnij ▲ lub ▼ kilkakrotnie wprowadź pierwszą cyfrę numeru PIN. Naciśnij ► aby przesunąć kursor, następnie użyj ▲ lub ▼ aby wprowadzić drugą cyfrę. Powtarzaj tę procedurę, aż do wprowadzenia wszystkich czterech cyfr numeru PIN. Naciśnij **OK**.

- 6 Naciśnij **Mono Start (Start Mono)** lub **Colour Start (Start Kolor)**.  
Urządzenie rozpoczyna skanowanie dokumentu.

### Dla urządzeń z ekranem dotykowym

- 1 Włóż dokument.
- 2 Naciśnij klawisz  (**Scan (Skanuj)**).
- 3 Naciśnij SKAN DO E-MAIL.



- 4 Naciśnij ▲ lub ▼ w celu wyświetlenia docelowego komputera, którego chcesz używać do wysyłania e-mailem swojego dokumentu.
- 5 Naciśnij docelowy komputer, a następnie naciśnij **OK**.  
Jeżeli wyświetlacz LCD pokazuje prośbę o wpisanie numeru PIN, wpisz 4-cyfrowy numer PIN dla docelowego komputera na panelu sterowania.  
Naciśnij **OK**.
- 6 Naciśnij **Mono Start (Start Mono)** lub **Colour Start (Start Kolor)**.  
Urządzenie rozpoczyna skanowanie dokumentu.



### Informacja

- Jeśli chcesz przełączać pomiędzy skanowaniem czarno-białym a kolorowym, wybierz odpowiednio opcję skanowania czarno-białego lub kolorowego w zakładce **Przycisk urządzenia** na ekranie konfiguracji ControlCenter3. (Zobacz *SKANOWANIE* na stronie 68).
- Typ skanowania zależy od ustawień zakładki **Przycisk urządzenia, Mono Start (Start Mono)** lub **Colour Start (Start Kolor)** nie zmieniaj wybranych ustawień.

## Skanowanie do E-mail (serwer poczty, wyłącznie w modelu MFC-6490CW)

Po wybraniu opcji Skanowanie do E-mail (serwer poczty) możesz skanować czarno-białe lub kolorowe dokumenty i przysyłać je bezpośrednio na określony adres E-mail z komputera. Dla dokumentów skanowanych w czerni i bieli możesz wybrać format plików PDF lub TIFF, a dla skanowanych w kolorze PDF lub JPEG.



### Informacja

- Skanowanie do E-mail (serwer poczty) wymaga obsługi serwera poczty SMTP/POP3. (Patrz *Instrukcja obsługi dla sieci* na płycie CD-ROM).
- Do modelu MFC-5890CN przypisano również adres E-mail umożliwiający wysyłanie, odbieranie lub przesyłanie dalej dokumentów poprzez sieć LAN lub przez Internet do komputerów lub innych faksów podłączonych do Internetu. Aby użyć tej funkcji, pobierz niezbędne oprogramowanie ze strony Brother Solutions Center (<http://solutions.brother.com>).

- 1 Włóż dokument.
- 2 Naciśnij klawisz  (**Scan (Skanuj)**).
- 3 Naciśnij ▲ lub ▼, aby wybrać SKAN DO E-MAIL.  
Naciśnij **OK**.
- 4 Naciśnij ▲ lub ▼, aby wybrać SERWER POCZTY.  
Naciśnij **OK**.
- 5 Naciśnij ▲ lub ▼, aby wybrać JAKOŚĆ.  
Jeśli nie chcesz zmienić jakości lub rodzaju pliku, naciśnij ▲, a następnie podaj adres docelowy. Przejdź do kroku 8.

- 6 Naciśnij ◀ lub ▶, aby wybrać KOLOR 150DPI, KOLOR 300DPI, KOLOR 600DPI, CZ/B 200DPI lub CZ/B 200X100DPI.  
Naciśnij **OK**.
- 7 Naciśnij ▼, aby wybrać TYP PLIKU.  
Naciśnij ◀ lub ▶, aby wybrać PDF lub JPEG dla dokumentów kolorowych lub w odcieniach szarości oraz PDF lub TIFF dla dokumentów czarno-białych.  
Naciśnij **OK**.



### Informacja

Jeśli wykorzystujesz szybę skanera, wybierz rozmiar dokumentu.

- Naciśnij ▼, aby wybrać ROZM. Z SZYBY SKANU.
- Naciśnij ◀ lub ▶, aby wybrać A4, A3, LETTER, LEGAL lub LEDGER.  
Naciśnij **OK**.

- 8 Naciśnij ▲ lub ▼, aby wybrać ✉. Wprowadź docelowy adres E-mail za pomocą klawiatury.



### Informacja

Możesz również wykorzystywać adresy E-mail zapisane w urządzeniu.

- Naciśnij ▲ lub ▼, aby wybrać KSIĄŻKA TEL.  
Naciśnij ▶.
- Naciśnij ▲ lub ▼, aby wybrać PORZĄDEK ALFABETYCZNY lub PORZĄDEK NUMERYCZNY.  
Naciśnij **OK**.
- Naciśnij ▲ lub ▼, aby wybrać żądany adres E-mail.  
Naciśnij **OK**.  
Ponownie naciśnij **OK**.

Naciśnij **Mono Start (Start Mono)** lub **Colour Start (Start Kolor)**.

Urządzenie rozpoczyna skanowanie dokumentu.

Jeśli używasz szyby skanera, na ekranie LCD wyświetlony zostanie komunikat NASTĘPNA STRONA?.

Naciśnij **1**, aby wybrać TAK lub **2**, aby wybrać NIE (WYSŁA).

## Skanowanie do obrazu

Jeśli wybierzesz opcję Skanowanie do obrazu, dokument zostanie zeskanowany i wysłany bezpośrednio do komputera, który wskazałeś w swojej sieci. Oprogramowanie ControlCenter3 uruchomi domyślny program graficzny na wskazanym komputerze.

- 1 Włóż dokument.
- 2 Naciśnij klawisz  (**Scan (Skanuj)**).
- 3 Naciśnij ▲ lub ▼ aby wybrać SKAN DO OBRAZU.  
Naciśnij **OK**.

- 4 Naciśnij ▲ lub ▼, w celu wybrania docelowego komputera, do którego chcesz wysłać dokument. Naciśnij **OK**.  
Jeżeli wyświetlacz LCD pokazuje prośbę o wpisanie numeru PIN, wpisz 4-cyfrowy numer PIN dla docelowego komputera na panelu sterowania. Naciśnij **OK**.



### Informacja

W przypadku modeli DCP naciśnij ▲ lub ▼ kilkakrotnie wprowadź pierwszą cyfrę numeru PIN. Naciśnij ►, aby przesunąć kursor, następnie użyj ▲ lub ▼, aby wprowadzić drugą cyfrę. Powtarzaj tę procedurę, aż do wprowadzenia wszystkich czterech cyfr numeru PIN. Naciśnij **OK**.

- 5 Naciśnij **Mono Start (Start Mono)** lub **Colour Start (Start Kolor)**.  
Urządzenie rozpoczyna skanowanie dokumentu.

### Dla urządzeń z ekranem dotykowym

- 1 Włóż dokument.
- 2 Naciśnij klawisz  (**Scan (Skanuj)**).
- 3 Naciśnij SKAN DO OBRAZU.
- 4 Naciśnij ▲ lub ▼, aby wyświetlić docelowy komputer, do którego chcesz wysłać dokument.
- 5 Naciśnij docelowy komputer, a następnie naciśnij **OK**.  
Jeżeli wyświetlacz LCD pokazuje prośbę o wpisanie numeru PIN, wpisz 4-cyfrowy numer PIN dla docelowego komputera na panelu sterowania. Naciśnij **OK**.
- 6 Naciśnij **Mono Start (Start Mono)** lub **Colour Start (Start Kolor)**.  
Urządzenie rozpoczyna skanowanie dokumentu.



### Informacja

- Jeśli chcesz przełączać pomiędzy skanowaniem czarno-białym a kolorowym, wybierz odpowiednio opcję skanowania czarno-białego lub kolorowego w zakładce **Przycisk urządzenia** na ekranie konfiguracji ControlCenter3. (Zobacz *SKANOWANIE* na stronie 68).
- Typ skanowania zależy od ustawień zakładki **Przycisk urządzenia**, **Mono Start (Start Mono)** lub **Colour Start (Start Kolor)** nie zmieniaj wybranych ustawień.

## Skanowanie do OCR

Jeśli wybierzesz opcję Skanowanie do OCR, dokument zostanie zeskanowany i wysłany bezpośrednio do komputera, który wskazałeś w swojej sieci. Oprogramowanie ControlCenter3 uruchomi za pomocą OCR ScanSoft™ PaperPort™ 11SE i skonwertuje dokument na tekst, który może być oglądany i edytowany za pomocą programu do edycji tekstu na wskazanym komputerze.

- 1 Włóż dokument.
- 2 Naciśnij klawisz  (**Scan (Skanuj)**).
- 3 Naciśnij ▲ lub ▼ aby wybrać SKAN DO OCR. Naciśnij **OK**.

- 4 Naciśnij ▲ lub ▼, w celu wybrania docelowego komputera, do którego chcesz wysłać dokument. Naciśnij **OK**.  
Jeżeli wyświetlacz LCD pokazuje prośbę o wpisanie numeru PIN, wpisz 4-cyfrowy numer PIN dla docelowego komputera na panelu sterowania. Naciśnij **OK**.



### Informacja

W przypadku modeli DCP naciśnij ▲ lub ▼ kilkakrotnie wprowadź pierwszą cyfrę numeru PIN. Naciśnij ►, aby przesunąć kursor, następnie użyj ▲ lub ▼ aby wprowadzić drugą cyfrę. Powtarzaj tę procedurę, aż do wprowadzenia wszystkich czterech cyfr numeru PIN. Naciśnij **OK**.

- 5 Naciśnij **Mono Start (Start Mono)** lub **Colour Start (Start Kolor)**.  
Urządzenie rozpoczyna skanowanie dokumentu.

### Dla urządzeń z ekranem dotykowym

- 1 Włóż dokument.
- 2 Naciśnij klawisz  (**Scan (Skanuj)**).
- 3 Naciśnij SKAN DO OCR.
- 4 Naciśnij ▲ lub ▼, aby wybrać docelowy komputer, do którego chcesz wysłać dokument. Naciśnij **OK**.  
Jeżeli wyświetlacz LCD pokazuje prośbę o wpisanie numeru PIN, wpisz 4-cyfrowy numer PIN dla docelowego komputera na panelu sterowania. Naciśnij **OK**.
- 5 Naciśnij **Mono Start (Start Mono)** lub **Colour Start (Start Kolor)**.  
Urządzenie rozpoczyna skanowanie dokumentu.



### Informacja

- Jeśli chcesz przełączać pomiędzy skanowaniem czarno-białym a kolorowym, wybierz odpowiednio opcję skanowania czarno-białego lub kolorowego w zakładce **Przycisk urządzenia** na ekranie konfiguracji ControlCenter3. (Zobacz **SKANOWANIE** na stronie 68).
- Typ skanowania zależy od ustawień zakładki **Przycisk urządzenia, Mono Start (Start Mono)** lub **Colour Start (Start Kolor)** nie zmieniaj wybranych ustawień.

## Skanowanie do pliku

Jeśli wybierzesz funkcję Skanowanie do pliku, możesz skanować dokumenty czarno-białe i kolorowe i wysyłać je bezpośrednio do komputera wskazanego w sieci. Plik zostanie zapisany w folderze w formacie pliku , jaki został skonfigurowany w ControlCenter3.

- 1 Włóż dokument.
- 2 Naciśnij klawisz  (**Scan (Skanuj)**).

- 3 Naciśnij ▲ lub ▼ aby wybrać SKAN DO PLIKU.  
Naciśnij OK.
- 4 Naciśnij ▲ lub ▼, w celu wybrania docelowego komputera, do którego chcesz wysłać dokument.  
Naciśnij OK.  
Jeżeli wyświetlacz LCD pokazuje prośbę o wpisanie numeru PIN, wpisz 4-cyfrowy numer PIN dla docelowego komputera na panelu sterowania.  
Naciśnij OK.



### Informacja

W przypadku modeli DCP naciśnij ▲ lub ▼ kilkakrotnie wprowadź pierwszą cyfrę numeru PIN. Naciśnij ►, aby przesunąć kursor, następnie użyj ▲ lub ▼, aby wprowadzić drugą cyfrę. Powtarzaj tę procedurę, aż do wprowadzenia wszystkich czterech cyfr numeru PIN. Naciśnij OK.

- 5 Naciśnij **Mono Start (Start Mono)** lub **Colour Start (Start Kolor)**.  
Urządzenie rozpoczyna skanowanie dokumentu.

### Dla urządzeń z ekranem dotykowym

- 1 Włóż dokument.
- 2 Naciśnij klawisz  (**Scan (Skanuj)**).
- 3 Naciśnij SKAN DO PLIKU.
- 4 Naciśnij ▲ lub ▼, aby wybrać docelowy komputer, do którego chcesz wysłać dokument.  
Naciśnij OK.  
Jeżeli wyświetlacz LCD pokazuje prośbę o wpisanie numeru PIN, wpisz 4-cyfrowy numer PIN dla docelowego komputera na panelu sterowania.  
Naciśnij OK.
- 5 Naciśnij **Mono Start (Start Mono)** lub **Colour Start (Start Kolor)**.  
Urządzenie rozpoczyna skanowanie dokumentu.



### Informacja

- Jeśli chcesz przełączać pomiędzy skanowaniem czarno-białym a kolorowym, wybierz odpowiednio opcję skanowania czarno-białego lub kolorowego w zakładce **Przycisk urządzenia** na ekranie konfiguracji ControlCenter3. (Zobacz *SKANOWANIE* na stronie 68).
- Jeśli chcesz zmienić nazwę pliku skanowanego dokumentu, wprowadź nazwę pliku w polu **Nazwa pliku** w zakładce **Przycisk urządzenia** w konfiguracji ControlCenter3.
- Typ skanowania zależy od ustawień zakładki **Przycisk urządzenia**, **Mono Start (Start Mono)** lub **Colour Start (Start Kolor)** nie zmieniaj wybranych ustawień.

## Ustawianie nowych wartości domyślnych dla opcji Skanowanie do E-mail (serwer poczty, tylko w modelu MFC-6490CW)

Możesz ustawić własne wartości domyślne.

### Ustawianie nowej wartości domyślnej

- 1 Naciśnij klawisz  (**Scan (Skanuj)**).
- 2 Naciśnij ▲ lub ▼, aby wybrać SKAN DO E-MAIL.  
Naciśnij **OK**.
- 3 Naciśnij ▲ lub ▼, aby wybrać SERWER POCZTY.  
Naciśnij **OK**.
- 4 Naciśnij i wybierz nowe ustawienie. Powtórz ten krok dla każdego ustawienia, które chcesz zmienić.
- 5 Po zmianie ostatniego ustawienia naciśnij ▲ lub ▼, aby wybrać NOWE USTAWIENIA.  
Naciśnij **OK**.
- 6 Naciśnij **1**, aby wybrać TAK.
- 7 Naciśnij **Stop/Exit (Stop/Zakończ)**.

### Resetowanie do ustawień fabrycznych

Możesz przywrócić ustawienia fabryczne.

- 1 Naciśnij klawisz  (**Scan (Skanuj)**).
- 2 Naciśnij ▲ lub ▼, aby wybrać SKAN DO E-MAIL.  
Naciśnij **OK**.
- 3 Naciśnij ▲ lub ▼, aby wybrać SERWER POCZTY.  
Naciśnij **OK**.
- 4 Naciśnij ▲ lub ▼, aby wybrać RESET USTAWIEŃ.  
Naciśnij **OK**.
- 5 Naciśnij **1**, aby wybrać TAK.
- 6 Naciśnij **Stop/Exit (Stop/Zakończ)**.

## Skanowanie do FTP (w przypadku modelu MFC-5890CN i MFC-6490CW)

Po wybraniu opcji Skanowanie do FTP możesz skanować czarno-białe i kolorowe dokumenty bezpośrednio do serwera FTP w sieci lokalnej lub w Internecie.

Szczegółowe informacje niezbędne do skanowania do FTP można wprowadzić ręcznie za pomocą panelu sterowania lub wcześniej je skonfigurować i zapisać w profilu serwera FTP. Można skonfigurować maksymalnie pięć profili serwera FTP.

4

### Wcześniejsze konfigurowanie profili serwera FTP

- 1 Naciśnij **Menu**.
- 2 Naciśnij ▲ lub ▼, aby wybrać **SIEĆ**.  
Naciśnij **OK**.
- 3 Naciśnij ▲ lub ▼, aby wybrać **SKAN DO FTP**.  
Naciśnij **OK**.
- 4 Naciśnij ▲ lub ▼, aby wybrać **KONFIG. PROFIL**.  
Naciśnij **OK**.
- 5 Naciśnij ▲ lub ▼, aby wybrać **NIE ZAREJESTR.**  
Naciśnij **OK**.
- 6 Naciśnij ▲ lub ▼, aby wybrać **NAZWA PROFILU**.  
Naciśnij **OK**.
- 7 Wprowadź nazwę dla profilu serwera FTP. Ta nazwa będzie wyświetlona na ekranie LCD urządzenia i może zawierać maksymalnie 30 znaków.  
Naciśnij **OK**.
- 8 Naciśnij ▲ lub ▼, aby wybrać **ADRES HOSTA**.  
Naciśnij **OK**.
- 9 Wprowadź adres hosta (na przykład ftp.example.com) (maksymalnie 60 znaków) lub adres IP (na przykład 192.23.56.189).  
Naciśnij **OK**.
- 10 Naciśnij ▲ lub ▼, aby wybrać **KATAL. PRZECHOW.**  
Naciśnij **OK**.
- 11 Podaj folder docelowy, w którym dokument zostanie zapisany na serwerze FTP (na przykład /brother/abc/) (maksymalnie 60).  
Naciśnij **OK**.
- 12 Naciśnij ▲ lub ▼, aby wybrać **NAZWA UŻYTKOW.**  
Naciśnij **OK**.

- 13 Podaj nazwę użytkownika, która zostanie zarejestrowana na serwerze FTP dla urządzenia (maksymalnie 32 znaki).  
Naciśnij **OK**.
- 14 Naciśnij ▲ lub ▼, aby wybrać **HASŁO**.  
Naciśnij **OK**.
- 15 Podaj hasło dostępu do serwera FTP (maksymalnie 32 znaki).  
Naciśnij **OK**.
- 16 Naciśnij ▲ lub ▼, aby wybrać **JAKOŚĆ**.  
Naciśnij **OK**.
- 17 Naciśnij ▲ lub ▼, aby wybrać **KOLOR 150DPI, KOLOR 300DPI, KOLOR 600DPI, CZ/B 200DPI lub CZ/B 200X100DPI**.  
Naciśnij **OK**.
- 18 Wybierz typ pliku dla dokumentu. Naciśnij ▲ lub ▼, aby wybrać **TYP PLIKU**.  
Naciśnij **OK**.
- 19 Naciśnij ▲ lub ▼, aby wybrać **PDF lub JPEG** dla dokumentów kolorowych lub w odcieniach szarości oraz **PDF lub TIFF** dla dokumentów czarno-białych.  
Naciśnij **OK**.



### Informacja

W przypadku modelu MFC-6490CW

Jeśli używasz szyby skanera, wybierz rozmiar dokumentu.

- Naciśnij ▲ lub ▼, aby wybrać **ROZM. Z SZYBY SKANU**.
- Naciśnij ◀ lub ▶, aby wybrać **A4, A3, LETTER, LEGAL lub LEDGER**.

Naciśnij **OK**.

- 20 Naciśnij ▲ lub ▼, aby wybrać **TRYB PASYWNY**.
- 21 Naciśnij ◀ lub ▶, aby wybrać **WŁ. lub WYŁ.**  
Naciśnij **OK**.
- 22 Naciśnij ▲ lub ▼, aby wybrać **NUMER PORTU**.
- 23 Wprowadź numer portu.  
Naciśnij **OK**.
- 24 Wybierz nazwę pliku, którą chcesz nadać skanowanemu dokumentowi. Możesz wybrać spośród siedmiu wcześniej zdefiniowanych nazw plików i dwóch nazw zdefiniowanych przez użytkownika. Nazwa pliku, która zostanie przypisana do dokumentu, będzie się składała z określonej nazwy, sześciu ostatnich znaków licznika skanera płaskiego/podajnika dokumentów i rozszerzenia pliku (na przykład BRNxxxxxxxxxx098765.pdf). Możesz również ręcznie wprowadzić nazwę pliku zawierającą maksymalnie 15 znaków.  
Naciśnij ▲ lub ▼, aby wybrać **NAZWA PLIKU**.  
Naciśnij **OK**.



- 25 Naciśnij ▲ lub ▼, aby wybrać nazwę pliku, która ma być użyta.  
Naciśnij **OK**.
- 26 Po wybraniu wszystkich ustawień naciśnij ▲ lub ▼, aby wybrać **ZAKOŃCZONE**.  
Naciśnij **OK**.  
Naciśnij **Stop/Exit (Stop/Zakończ)**.

## Tworzenie nazwy pliku zdefiniowanej przez użytkownika

Poza siedmioma zdefiniowanymi wcześniej nazwami plików można zapisać również dwie nazwy plików zdefiniowane przez użytkownika, które można wykorzystać do utworzenia profilu serwera FTP.

- 1 Naciśnij **Menu**.
- 2 Naciśnij ▲ lub ▼, aby wybrać **SIEĆ**.  
Naciśnij **OK**.
- 3 Naciśnij ▲ lub ▼, aby wybrać **SKAN DO FTP**.  
Naciśnij **OK**.
- 4 Naciśnij ▲ lub ▼, aby wybrać **NAZWA PLIKU 1** lub **NAZWA PLIKU 2**.  
Naciśnij **OK**.
- 5 Wprowadź żadaną nazwę pliku. Możesz wprowadzić maksymalnie 15 znaków dla każdej nazwy zdefiniowanej przez użytkownika.  
Naciśnij **OK**.
- 6 Naciśnij **Stop/Exit (Stop/Zakończ)**.

## Skanowanie do FTP za pomocą profili serwera FTP

- 1 Włóż dokument.
- 2 Naciśnij klawisz  (**Scan (Skanuj)**).
- 3 Naciśnij ▲ lub ▼, aby wybrać **SKAN DO FTP**.  
Naciśnij **OK**.
- 4 Naciśnij ▲ lub ▼, aby wybrać jeden z profili FTP znajdujących się na liście.  
Naciśnij **OK**.
  - Po zakończeniu tworzenia profilu skanowania do FTP naciśnij **Mono Start (Start Mono)** lub **Colour Start (Start Kolor)** i przejdź do kroku 11.
  - Jeśli tworzenie profilu skanowania do FTP nie jest zakończone, na przykład brakuje nazwy i hasła konta logowania lub nie wybrano rodzaju pliku lub jakości, wyświetlony zostanie komunikat informujący o konieczności podania brakujących informacji w kolejnych krokach.

- 5 Wybierz jedną z następujących opcji:
  - Naciśnij **▲** lub **▼**, aby wybrać KOLOR 150DPI, KOLOR 300DPI lub KOLOR 600DPI. Naciśnij **OK** i przejdź do kroku 6.
  - Naciśnij **▲** lub **▼**, aby wybrać CZ/B 200DPI lub CZ/B 200X100DPI. Naciśnij **OK** i przejdź do kroku 7.
- 6 Naciśnij **▲** lub **▼**, aby wybrać PDF lub JPEG dla dokumentów kolorowych lub w odcieniach szarości. Naciśnij **OK** i przejdź do kroku 8.
- 7 Naciśnij **▲** lub **▼**, aby wybrać PDF lub TIFF dla dokumentów czarno-białych. Naciśnij **OK** i przejdź do kroku 8.



### Informacja

W przypadku modelu MFC-6490CW

Jeśli używasz szyby skanera, wybierz rozmiar dokumentu.

- Naciśnij **▲** lub **▼**, aby wybrać A4, A3, LETTER, LEGAL lub LEDGER.  
Naciśnij **OK**.

- 8 Wprowadź NAZWA UŻYTKOW. Naciśnij **OK**.
- 9 Wprowadź HASŁO. Naciśnij **OK**.
- 10 Naciśnij **Mono Start (Start Mono)** lub **Colour Start (Start Kolor)**.
- 11 Na wyświetlaczu LCD widoczny będzie komunikat ŁĄCZENIE. Po udanym nawiązaniu połączenia z serwerem FTP urządzenie rozpocznie proces skanowania.  
Jeśli używasz szyby skanera, na ekranie LCD wyświetlony zostanie komunikat NASTĘPNA STRONA?.  
Naciśnij **1**, aby wybrać TAK lub **2**, aby wybrać NIE.

## Ręczne skanowanie do FTP

- 1 Włóż dokument.
- 2 Naciśnij klawisz  (**Scan (Skanuj)**).
- 3 Naciśnij **▲** lub **▼**, aby wybrać SKAN DO FTP.  
Naciśnij **OK**.
- 4 Naciśnij **▲** lub **▼**, aby wybrać RĘCZNY.  
Naciśnij **OK**.



### Informacja

Jeśli profil serwera FTP nie został skonfigurowany, pomini krok 4 i przejdź do kroku 5.

- 5 Wprowadź adres hosta FTP (na przykład ftp.example.com zawierający maksymalnie 60 znaków) lub adres IP (na przykład 192.23.56.189).  
Naciśnij **OK**.

- 6 Podaj folder docelowy (na przykład /brother/abc/, maksymalnie 60 znaków).  
Naciśnij **OK**.
- 7 Wprowadź NAZWA UŻYTKOW. Naciśnij **OK**.
- 8 Wprowadź HASŁO. Naciśnij **OK**.
- 9 Naciśnij ▲ lub ▼, aby wybrać JAKOŚĆ.  
Naciśnij ◀ lub ▶, aby wybrać KOLOR 150DPI, KOLOR 300DPI, KOLOR 600DPI, CZ/B 200DPI lub CZ/B 200X100DPI.  
Naciśnij **OK**.
- 10 Naciśnij ▲ lub ▼, aby wybrać TYP PLIKU.  
Naciśnij ◀ lub ▶, aby wybrać PDF lub JPEG dla dokumentów kolorowych lub w odcieniach szarości oraz PDF lub TIFF dla dokumentów czarno-białych.  
Naciśnij **OK**.



### Informacja

W przypadku modelu MFC-6490CW

Jeśli używasz szyby skanera, wybierz rozmiar dokumentu.

- Naciśnij ▲ lub ▼, aby wybrać ROZM. Z SZYBY SKANU.
  - Naciśnij ◀ lub ▶, aby wybrać A4, A3, LETTER, LEGAL lub LEDGER.
- Naciśnij **OK**.

- 11 Wykonaj jedną z następujących czynności:
  - Jeśli chcesz rozpocząć skanowanie, naciśnij **Mono Start (Start Mono)** lub **Colour Start (Start Kolor)** i przejdź do kroku 14.
  - Jeśli chcesz zmienić nazwę pliku, przejdź do kroku 12.
- 12 Naciśnij ▲ lub ▼, aby wybrać NAZWA PLIKU.  
Naciśnij **OK**.  
Naciśnij ▲ lub ▼, aby wybrać nazwę pliku, która ma być użyta i naciśnij **OK**. Naciśnij **Mono Start (Start Mono)** lub **Colour Start (Start Kolor)** i przejdź do kroku 14.



### Informacja

Jeśli chcesz zmienić nazwę pliku ręcznie, przejdź do kroku 13.

- 13 Naciśnij ▲ lub ▼, aby wybrać RĘCZNY. Naciśnij **OK**.  
Wprowadź nazwę pliku, której chcesz użyć (maksymalnie 15 znaków) i naciśnij **OK**. Naciśnij **Mono Start (Start Mono)** lub **Colour Start (Start Kolor)** i przejdź do kroku 14.
- 14 Na wyświetlaczu LCD widoczny będzie komunikat ŁĄCZENIE. Po udanym nawiązaniu połączenia z serwerem FTP urządzenie rozpocznie proces skanowania.  
Jeśli używasz szyby skanera, na ekranie LCD wyświetlony zostanie komunikat NASTĘPNA STRONA?.  
Naciśnij **1**, aby wybrać TAK lub **2**, aby wybrać NIE.



### Informacja

Jeśli przekroczony zostanie limit czasu lub wystąpi inny błąd, rozpocznij skanowanie do FTP jeszcze raz od samego początku 1. Jeśli podasz nieprawidłową nazwę użytkownika, na wyświetlaczu widoczny będzie komunikat BŁ. POTWIE. Rozpocznij procedurę jeszcze raz od początku 1.

## Ustawienie nowych wartości domyślnych dla opcji Skanowanie do FTP

Możesz ustawić własne wartości domyślne dla opcji JAKOŚĆ, TYP PLIKU, ROZM. Z SZYBY SKANU i NAZWA PLIKU.

### Ustawianie nowej wartości domyślnej

- 1 Naciśnij klawisz  (**Scan (Skanuj)**).
- 2 Naciśnij ▲ lub ▼, aby wybrać SKAN DO FTP.  
Naciśnij **OK**.
- 3 Naciśnij ▲ lub ▼, aby wybrać RĘCZNY.  
Naciśnij **OK**.



#### Informacja

Jeśli profil serwera FTP nie został skonfigurowany, pomiń krok 3 i przejdź do kroku 4.

- 4 Wprowadź adres hosta FTP (na przykład ftp.przykład.com zawierający maksymalnie 60 znaków) lub adres IP (na przykład 192.23.56.189).  
Naciśnij **OK**.
- 5 Podaj folder docelowy (na przykład /brother/abc/, maksymalnie 60 znaków).  
Naciśnij **OK**.
- 6 Wprowadź NAZWA UŻYTKOW. Naciśnij **OK**.
- 7 Wprowadź HASŁO. Naciśnij **OK**.
- 8 Naciśnij i wybierz nowe ustawienie. Powtórz ten krok dla każdego ustawienia, które chcesz zmienić.
- 9 Po zmianie ostatniego ustawienia naciśnij ▲ lub ▼, aby wybrać NOWE USTAWIENIA.  
Naciśnij **OK**.
- 10 Naciśnij **1**, aby wybrać TAK.
- 11 Naciśnij **Stop/Exit (Stop/Zakończ)**.

## Resetowanie do ustawień fabrycznych

Możesz zresetować opcje JAKOŚĆ, TYP PLIKU, ROZM. Z SZYBY SKANU i NAZWA PLIKU do wartości fabrycznych.

- 1 Naciśnij klawisz  (**Scan (Skanuj)**).
- 2 Naciśnij ▲ lub ▼, aby wybrać SKAN DO FTP.  
Naciśnij **OK**.
- 3 Naciśnij ▲ lub ▼, aby wybrać RĘCZNY.  
Naciśnij **OK**.



### Informacja

---

Jeśli profil serwera FTP nie został skonfigurowany, pominiemy krok 3 i przejdź do kroku 4.

---

- 4 Wprowadź adres hosta FTP (na przykład ftp.example.com zawierający maksymalnie 60 znaków) lub adres IP (na przykład 192.23.56.189).  
Naciśnij **OK**.
- 5 Podaj folder docelowy (na przykład /brother/abc/, maksymalnie 60 znaków).  
Naciśnij **OK**.
- 6 Wprowadź NAZWA UŻYTKOW. Naciśnij **OK**.
- 7 Wprowadź HASŁO. Naciśnij **OK**.
- 8 Naciśnij ▲ lub ▼, aby wybrać RESET USTAWIEŃ.  
Naciśnij **OK**.
- 9 Naciśnij **1**, aby wybrać TAK.
- 10 Naciśnij **Stop/Exit (Stop/Zakończ)**.

## Wprowadzanie tekstu

### W przypadku modeli MFC-5890CN i MFC-6490CW

Podczas wybierania określonych opcji menu może zająć konieczność wprowadzenia tekstu do urządzenia. Do większości przycisków numerycznych przypisane są trzy lub cztery litery. Przyciski oznaczone jako **0**, **#** i **\*** nie mają przypisanych liter, ponieważ wykorzystywane są do wprowadzania znaków specjalnych.

Dostęp do wybranego znaku można uzyskać poprzez kilkakrotne naciśnięcie odpowiedniego przycisku.

### Wprowadzanie adresów E-mail, opcji menu skanowania do FTP i menu E-mail/IFAX

Naciśnij przycisk	raz	dwa razy	trzy razy	cztery razy
2	A	B	C	2
3	D	E	F	3
4	G	H	I	4
5	J	K	L	5
6	M	N	O	6
7	P	Q	R	S
8	T	U	V	8
9	W	X	Y	Z

Naciśnij **Shift + 3**, aby przełączyć wielką i małą literę.

### Wstawianie spacji

Aby wstawić spację do numeru faksu, naciśnij jeden raz ► pomiędzy numerami. Aby wstawić spację do nazwy, naciśnij dwukrotnie ► pomiędzy znakami.

### Wprowadzanie poprawek

Jeśli wprowadzona litera jest nieprawidłowa i chcesz ją poprawić, naciśnij ◀, aby przesunąć kursor do nieprawidłowego znaku, a następnie naciśnij **Clear/Back (Wyczyść/Cofnij)**. Ponownie prowadź prawidłowy znak. Możesz również cofać i wstawiać litery.

### Powtarzające się litery

Jeśli chcesz wprowadzić literę znajdującą się na tym samym przycisku, co poprzednia litera, naciśnij ►, aby przesunąć kursor w prawą stronę, a następnie ponownie naciśnij przycisk z odpowiednią literą.

### Znaki i symbole specjalne

Naciśnij **\***, **#** lub **0**, a następnie naciśnij ◀ lub ►, aby przesunąć kursor pod znak lub symbol specjalny, który chcesz wstawić. Następnie naciśnij **OK**, aby go wybrać. Symbole i znaki widoczne poniżej będą widoczne w zależności od wybranego menu.

Naciśnij **\***, aby wybrać (spację) ! " # \$ % & ' ( ) \* + , - . /

Naciśnij **#**, aby wybrać ; : < = > ? @ [ ] ^ \_

Naciśnij **0**, aby wybrać 0 \ { | } ~

## Zdalna konfiguracja (opcja niedostępna w modelach DCP, MFC-250C, MFC-290C i MFC-297C)

### Zdalna konfiguracja

Program Zdalna konfiguracja umożliwia konfigurowanie wielu ustawień urządzenia z aplikacji Windows®. Po uruchomieniu aplikacji ustawienia urządzenia zostaną pobrane automatycznie do komputera i wyświetlone na ekranie monitora. Jeśli zmienisz te ustawienia, możesz je przesłać bezpośrednio do urządzenia.

Kliknij przycisk **Start, Wszystkie programy, Brother, MFC-XXXX, i Zdalna konfiguracja.**

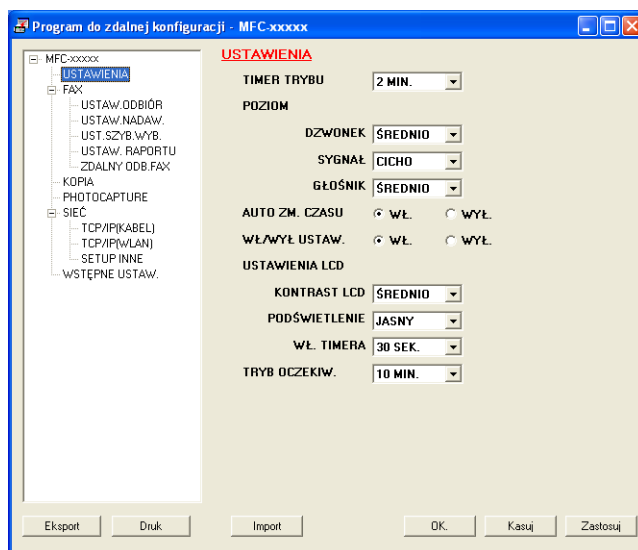

#### ■ OK

Umożliwia załadowanie danych do urządzenia bez wychodzenia z programu Zdalna konfiguracja. Jeśli wyświetla się komunikat błędu, wprowadź ponownie poprawne dane, a następnie kliknij **OK**.

#### ■ Kasuj

Umożliwia wyjście z programu Zdalna konfiguracja bez ładowania danych do urządzenia.

#### ■ Zastosuj

Umożliwia załadowanie danych do urządzenia bez wychodzenia z aplikacji Zdalnej konfiguracji.

#### ■ Druk

Umożliwia drukowanie wybranych danych przez urządzenie. Nie możesz drukować danych, dopóki nie zostaną one załadowane do urządzenia. Kliknij **Zastosuj**, aby załadować nowe dane do urządzenia, a następnie kliknij **Druk**.

#### ■ Eksport

Umożliwia zachowanie bieżących ustawień konfiguracji w pliku.

#### ■ Import

Umożliwia odczytanie ustawień z pliku.



## Informacja

---

- Możesz użyć przycisków **Eksport** i **Import** w celu zapisania **Szybkie wybieranie** lub wszystkich ustawień urządzenia.
  - Jeśli komputer jest chroniony zaporą i nie może użyć programu **Zdalna konfiguracja**, możliwe, że musisz skonfigurować ustawienia zapory, by umożliwić komunikację przez port numer 137. W celu uzyskania dodatkowych informacji, zobacz *Ustawienia zapory (dla użytkowników Sieci)* na stronie 135.
-



# Oprogramowanie Brother PC-FAX (tylko modele MFC)

## Wysyłanie faksu przez komputer

Funkcja Brother PC-FAKS umożliwia przesyłanie za pomocą komputera pliku dokumentu z aplikacji w formie standardowego faksu. Można nawet dołączyć stronę tytułową. Wystarczy skonfigurować odbiorców jako członków grup w książce adresowej PC-FAKS lub po prostu wprowadzić docelowy adres lub numer faksu do interfejsu użytkownika. W celu szybkiego wyszukania odbiorców możesz użyć funkcji wyszukiwania w książce adresowej.

Najnowsze informacje i aktualizacje funkcji Brother PC-FAKS są dostępne pod adresem <http://solutions.brother.com>.

### Informacja

- W przypadku systemu operacyjnego Windows® XP lub Windows® 2000 Professional musisz się zalogować z uprawnieniami administratora.
- Oprogramowanie PC-FAKS umożliwia przesyłanie jedynie czarno-białych dokumentów.

## Konfiguracja informacji użytkownika

### Informacja

Dostęp do **Informacje o użytkowniku** można uzyskać za pomocą okna dialogowego Wysyłanie FAKSU za pomocą ikony .

(Zobacz *Wysyłanie pliku za pomocą PC-FAX przy użyciu interfejsu stylu faksu* na stronie 116).

- 1 Kliknij przycisk **Start, Wszystkie programy, Brother, MFC-XXXX** (gdzie XXXX jest nazwą Twojego modelu), **Wysyłanie faxów z PC**, następnie **Instalacja PC-FAX**. Pojawi się okno dialogowe **Konfiguracja programu Brother PC-FAX**:

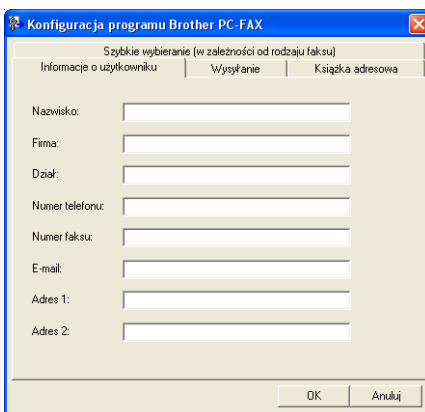

- 2 Wprowadź tę informację, aby utworzyć nagłówek faksu i stronę tytułową.
- 3 Kliknij **OK**, aby zapisać **Informacje o użytkowniku**.

### Informacja

**Informacje o użytkowniku** można ustawić osobno dla każdego konta systemu operacyjnego Windows®.

## Konfiguracja wysyłania

W oknie dialogowym **Konfiguracja programu Brother PC-FAX** kliknij zakładkę **Wysyłanie**, aby wyświetlić ekran widoczny poniżej.

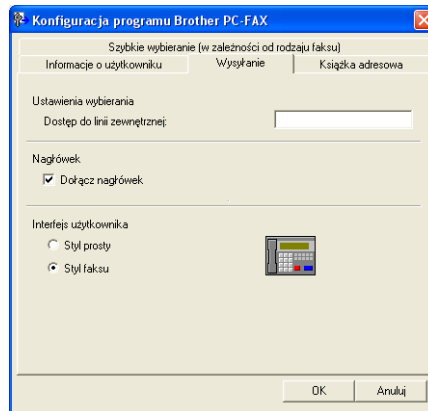

### ■ Dostęp do linii zewnętrznej

Tutaj wprowadź numer wyjścia na linię zewnętrzną. Jest to czasem wymagane przez miejscową centralę telefoniczną PABX (PBX) (na przykład, jeżeli w swoim biurze musisz wykręcać 9, aby wyjść na linię zewnętrzną).

### ■ Dołącz nagłówki

Aby umieścić informacje o nagłówku wprowadzone w zakładce **Informacje o użytkowniku** w górnej części przesyłanych faksów, zaznacz pole wyboru **Dołącz nagłówki**. Zobacz *Konfiguracja informacji użytkownika* na stronie 113.

### ■ Interfejs użytkownika

Można wybrać rodzaj interfejsu użytkownika z dwóch opcji: Styl prosty lub Styl faksu.

#### Styl prosty

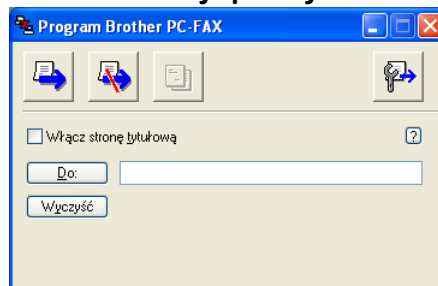

#### Styl faksu



## Ustawienia strony tytułowej

W oknie dialogowym PC-FAKS kliknij ikonę , aby uzyskać dostęp do ekranu **Ustawienia strony tytułowej programu Brother PC-FAX**.

Wyświetlone zostanie okno dialogowe **Ustawienia strony tytułowej programu Brother PC-FAX**:

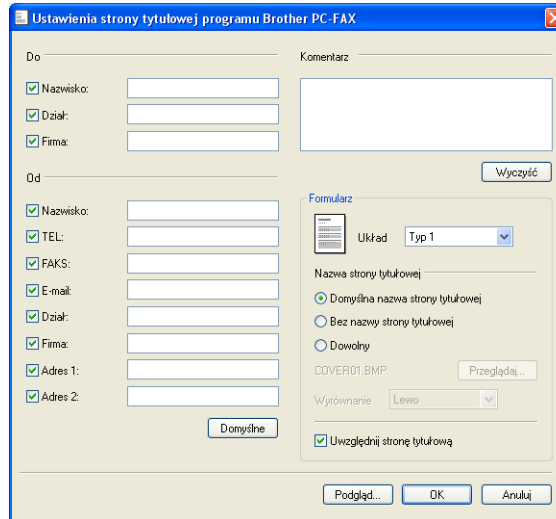

## Wprowadzanie informacji o stronie tytułowej

### Informacja

Jeśli wysyłasz faks do więcej niż jednego odbiorcy, informacje o odbiorcy nie zostaną wydrukowane na stronie tytułowej.

#### ■ Do

Wybierz informacje o odbiorcy, które chcesz umieścić na stronie tytułowej.

#### ■ Od

Wybierz informacje o nadawcy, które chcesz umieścić na stronie tytułowej.

#### ■ Komentarz

Wprowadź komentarz, który chcesz umieścić na stronie tytułowej.

#### ■ Formularz

Wybierz format strony tytułowej, którego chcesz użyć.

#### ■ Nazwa strony tytułowej

Po wybraniu opcji **Dowolny** na stronie tytułowej możesz wstawić plik mapy bitowej, na przykład logo firmy. Za pomocą przycisku **Przeglądaj** możesz wybrać plik BMP, a następnie wybierz styl wyrównania.

#### ■ Uwzględnij stronę tytułową

Po zaznaczeniu pola wyboru **Uwzględnij stronę tytułową** strona tytułowa zostanie również ponumerowana. Po usunięciu zaznaczenia pola wyboru **Uwzględnij stronę tytułową** strona tytułowa nie będzie numerowana.

## Wysyłanie pliku za pomocą PC-FAX przy użyciu interfejsu stylu faksu

- 1 Utwórz plik w którejkolwiek aplikacji na swoim komputerze.
- 2 Kliknij menu **Plik**, a następnie opcję **Drukuj**.  
Pojawi się okno dialogowe **Drukuj**:

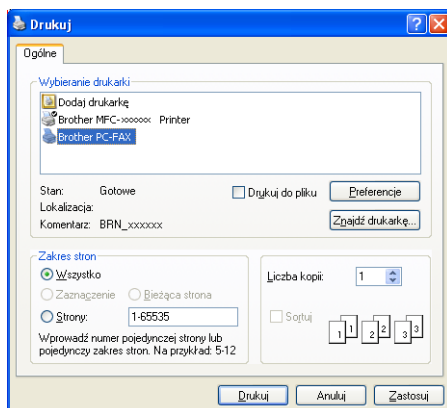

- 3 Wybierz **Brother PC-FAX** jako drukarkę, a następnie kliknij **Drukuj**.  
Pojawia się interfejs użytkownika stylu faksowego:



### Informacja

Jeśli wyświetlony jest interfejs użytkownika w stylu prostym, zmień jego ustawienie. (Zobacz *Konfiguracja wysyłania* na stronie 114).

- 4 Wpisz numer faksu korzystając z jednej z następujących metod:
  - Za pomocą klawiatury wpisz numer.
  - Wpisz numer używając klawiatury komputera.
  - Kliknij jeden z 10 przycisków **Szybkie wybieranie**.
  - Kliknij przycisk **Książka adresowa**, a następnie wybierz Osobę lub Grupę z Książki adresowej.
 Jeśli pomylisz się, kliknij **Wyczyść**, aby usunąć wszystkie wpisy.

- 5 Aby załączyć stronę tytułową, kliknij  **Włącz stronę tytułową**.

### Informacja

Możesz również kliknąć ikonę strony tytułowej , aby utworzyć lub edytować stronę tytułową.

- 6 Kliknij **Start**, aby wysłać faks.

### Informacja

- Jeśli chcesz anulować wysyłanie faksu, kliknij przycisk **Stop**.
- Jeśli chcesz ponownie wybrać numer, kliknij przycisk **Wybierz ponownie** i przewiń listę ostatnich pięciu numerów faksów, a następnie kliknij przycisk **Start**.

## Wysyłanie pliku za pomocą funkcji PC-FAKS przy użyciu prostego stylu interfejsu użytkownika

6

- 1 Utwórz plik w którejkolwiek aplikacji na swoim komputerze.
- 2 Kliknij menu **Plik**, a następnie opcję **Drukuj**.  
Pojawi się okno dialogowe **Drukuj**:

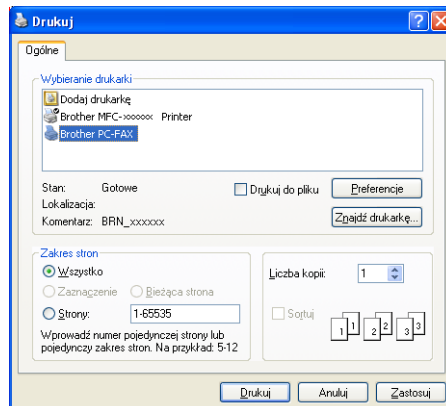

- 3 Wybierz **Brother PC-FAX** jako drukarkę, a następnie kliknij przycisk **Drukuj**.  
Wyświetlony zostanie prosty styl interfejsu użytkownika:

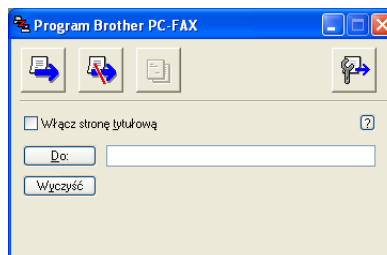

### Informacja

Jeśli wyświetlony zostanie interfejs użytkownika w stylu faksu, zmień jego ustawienie. (Zobacz *Konfiguracja wysyłania* na stronie 114).

- 4 Wprowadź numer faksu korzystając z jednej z następujących metod:
  - W polu **Do:** wprowadź numer faksu.
  - Kliknij przycisk **Do:**, a następnie wybierz numery faksów docelowych z książki adresowej.Jeśli pomylił się, kliknij **Wyczyść**, aby usunąć wszystkie wpisy.
- 5 Aby wysłać stronę tytułową i notatkę, zaznacz pole wyboru **Włącz stronę tytułową**.



#### Informacja

---

Możesz również kliknąć ikonę , aby utworzyć lub edytować stronę tytułową.

---

- 6 Kliknij ikonę wysyłania .



#### Informacja

---

Jeśli chcesz anulować wysyłanie faksu, kliknij ikonę anulowania .

---

## Książka adresowa

Jeśli na komputerze zainstalowany jest program Outlook, Outlook Express lub Windows Mail, z rozwijanej listy **Wybierz książkę adresową** możesz wybrać książkę adresową, która zostanie użyta do wysłania PC-FAKSU. Dostępne są cztery typy książek: książka adresowa Brother, Outlook, Outlook Express i Windows Mail Address.

Aby określić plik książki adresowej, musisz podać ścieżkę dostępu i nazwę pliku bazy danych zawierającej informacje o książce adresowej.

Kliknij przycisk **Przeglądaj**, aby wybrać plik bazy danych.

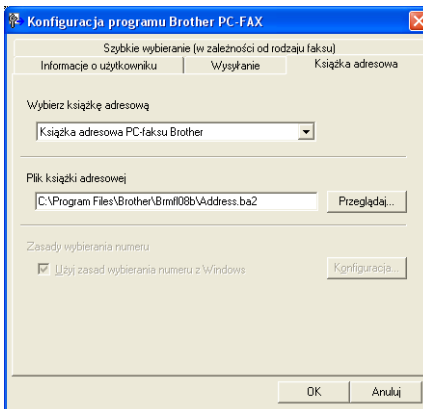

Jeśli wybierzesz program Outlook lub Outlook Express, możesz używać książki adresowej programu Outlook lub Outlook Express (dla Windows® 2000/XP) lub Windows Mail Address (dla Windows Vista®) klikając przycisk **Książka adresowa** w oknie dialogowym Wysyłanie Faksu.

### Książka adresowa Outlook Express

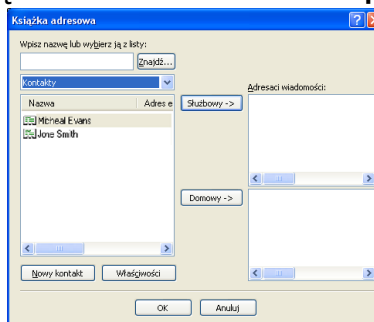

#### Informacja

Aby wybrać książkę adresową Outlook, musisz wybrać program Microsoft Outlook 2000, 2002, 2003 lub 2007 jako domyślną aplikację E-mail.

## Książka adresowa Brother

- 1 Kliknij przycisk **Start**, **Wszystkie programy**, **Brother**, **MFC-XXXX** (gdzie XXXX jest nazwą modelu), **Wysyłanie faxów z PC**, następnie **PC-FAKS - książka adresowa**. Wyświetlone zostanie okno dialogowe **Książka adresowa Brother**:

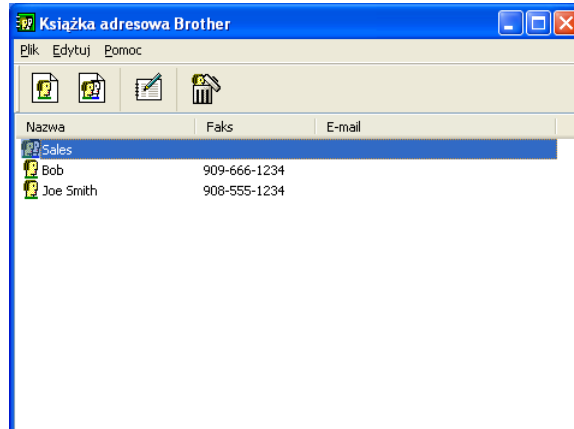

6

## Ustawianie członka w książce adresowej

W oknie dialogowym **Książka adresowa Brother** możesz dodawać, edytować i usuwać członków i grupy.

- 1 W oknie dialogowym Książka adresowa kliknij ikonę , aby dodać członka. Wyświetlone zostanie okno dialogowe **Członek książki adresowej Brother - ustawienia**:

- 2 W oknie dialogowym Ustawienia członka wprowadź informacje o członku. **Nazwisko** jest polem wymaganym. Kliknij przycisk **OK**, aby zapisać informacje.



## Ustawienia szybkiego wybierania

W oknie dialogowym **Konfiguracja programu Brother PC-FAX** kliknij zakładkę **Szybkie wybieranie**. (Aby użyć tej funkcji, musisz wybrać **Styl faksu** dla interfejsu użytkownika).

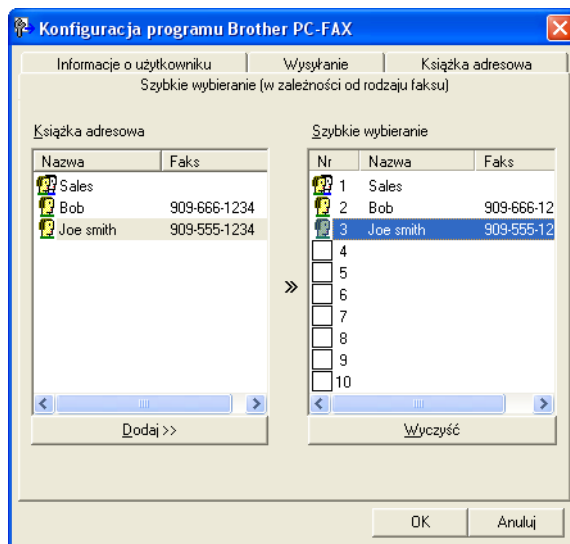

Dla każdego z dziesięciu przycisków **Szybkie wybieranie** możesz zarejestrować członka lub grupę.

### Rejestrowanie adresu w przycisku Szybkie wybieranie

- 1 Kliknij przycisk **Szybkie wybieranie**, który chcesz zaprogramować.
- 2 Kliknij członka lub grupę, którą chcesz zapisać w przycisku **Szybkie wybieranie**.
- 3 Kliknij przycisk **Dodaj >>**.

### Czyszczenie przycisku Szybkie wybieranie

- 1 Kliknij przycisk **Szybkie wybieranie**, który chcesz wyczyścić.
- 2 Kliknij przycisk **Wyczyść**.



### Informacja

Możesz wybrać szybkie wybieranie z interfejsu programu PC-FAX, aby przyspieszyć i ułatwić wysyłanie dokumentów.



## Konfiguracja grupy odbiorców

Możesz utworzyć grupę odbiorców, która umożliwi wysłanie tego samego PC-FAKSU jednocześnie do wielu odbiorców.

- 1 W oknie dialogowym **Książka adresowa Brother** kliknij ikonę , aby utworzyć grupę. Wyświetlone zostanie okno dialogowe **Grupa książki adresowej Brother - ustawienia**:



- 2 Wprowadź nazwę nowej grupy w polu **Nazwa grupy**.
- 3 W polu **Dostępne nazwy** wybierz poszczególnych członków do dodania do grupy, a następnie kliknij przycisk **Dodaj >>**. Członkowie dodani do grupy wyświetleni są w polu **Członkowie grupy**.
- 4 Po dodaniu wszystkich członków kliknij przycisk **OK**.



### Informacja

Każda grupa może zawierać maksymalnie 50 członków.

## Edycja informacji o członkach

- 1 Wybierz członka lub grupę, którą chcesz edytować.
- 2 Kliknij ikonę edycji .
- 3 Zmień informacje o członku lub grupie.
- 4 Kliknij przycisk **OK**.

## Usuwanie członka lub grupy

- 1 Wybierz członka lub grupę, którą chcesz usunąć.
- 2 Kliknij ikonę usuwania .
- 3 Po wyświetleniu okna dialogowego z potwierdzeniem kliknij przycisk **OK**.

## Eksportowanie książki adresowej

Całą książkę adresową możesz wyeksportować do pliku tekstowego ASCII (\*.csv). Możesz również wybrać i utworzyć wizytówkę vCard dołączaną do wychodzących wiadomości E-mail grupy (vCard to elektroniczna wizytówka zawierająca dane kontaktowe nadawcy) lub **Dane wybierania numeru zdalnej konfiguracji** dla Zdalnej konfiguracji urządzenia. (Zobacz *Zdalna konfiguracja (opcja niedostępna w modelach DCP, MFC-250C, MFC-290C i MFC-297C)* na stronie 111).

## Eksportowanie całej bieżącej książki adresowej



### Informacja

Podczas tworzenia wizytówki vCard musisz najpierw wybrać członka.

Jeśli wizytówkę vCard wybierzesz w kroku ❶, w polu **Zapisz jako typ:** wybrany będzie typ pliku **vCard (\*.vcf)**.

- 1 Wykonaj jedną z następujących czynności:
  - W książce adresowej kliknij menu **Plik, Eksportuj**, a następnie **Tekst**.
  - W książce adresowej kliknij menu **Plik, Eksportuj**, a następnie **vCard** i przejdź do kroku ❺.
  - W książce adresowej kliknij menu **Plik, Eksportuj**, a następnie **Dane wybierania numeru zdalnej konfiguracji** i przejdź do kroku ❺.
- 2 W kolumnie **Dostępne elementy** wybierz pola z danymi, które chcesz eksportować, a następnie kliknij przycisk **Dodaj >>**.



### Informacja

Wybierz elementy w takiej kolejności, w jakiej mają się znaleźć na liście.

- 3 Jeśli eksportujesz dane do pliku ASCII, zaznacz pole wyboru **Tabulator** lub **Przecinek** jako **Znak dzielenia**. Dzięki temu **Tabulator** lub **Przecinek** będzie użyty jako znak dzielenia pól.

- 4 Kliknij przycisk **OK**, aby zapisać dane.

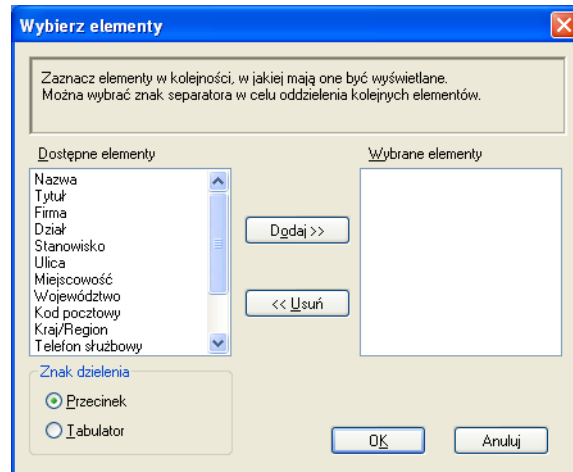

- 5 Wprowadź nazwę pliku, a następnie kliknij przycisk **Zapisz**.

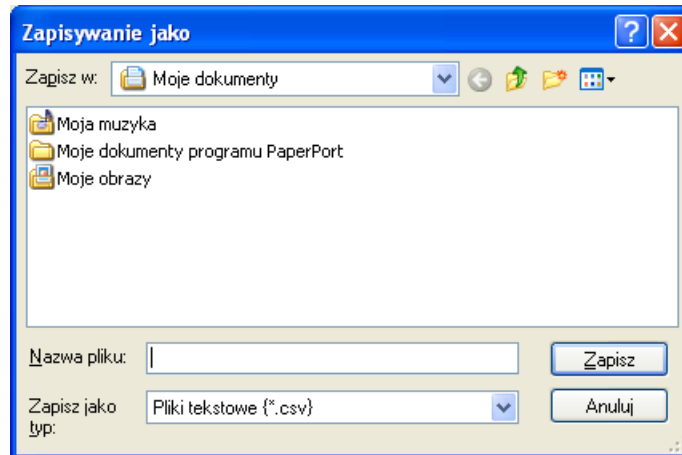

## Importowanie danych do książki adresowej

Do książki adresowej możesz importować pliki tekstowe ASCII (\*.csv), elektroniczne wizytówki vCard lub **Dane wybierania numeru zdalnej konfiguracji**.

- 1 Wykonaj jedną z następujących czynności:
  - W książce adresowej kliknij menu **Plik, Importuj**, a następnie **Tekst**.
  - W książce adresowej kliknij menu **Plik, Importuj**, a następnie **vCard** i przejdź do kroku 5.
  - W książce adresowej kliknij menu **Plik, Importuj**, a następnie **Dane wybierania numeru zdalnej konfiguracji** i przejdź do kroku 5.

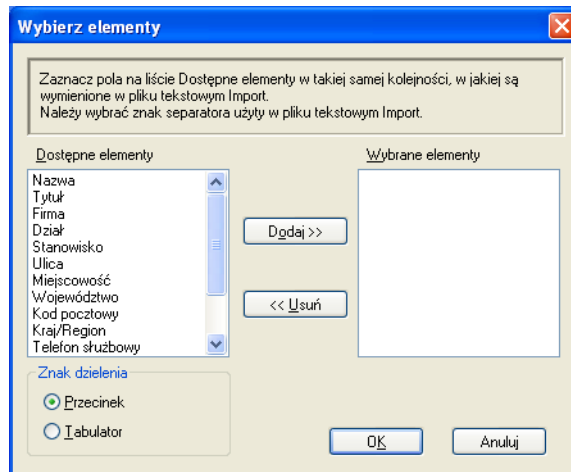

- 2 W kolumnie **Dostępne elementy** wybierz pola z danymi, które chcesz importować, a następnie kliknij przycisk **Dodaj >>**.



### Informacja

Na liście **Dostępne elementy** wybierz pola w takiej samej kolejności, w jakiej mają się znaleźć na liście w pliku tekstowym importu.

- 3 Zaznacz pole wyboru **Tabulator** lub **Przecinek** w polu **Znak dzielenia** w zależności od formatu importowanego pliku.
- 4 Kliknij przycisk **OK**, aby importować dane.

- 5 Wprowadź nazwę pliku, a następnie kliknij przycisk **Otwórz**.

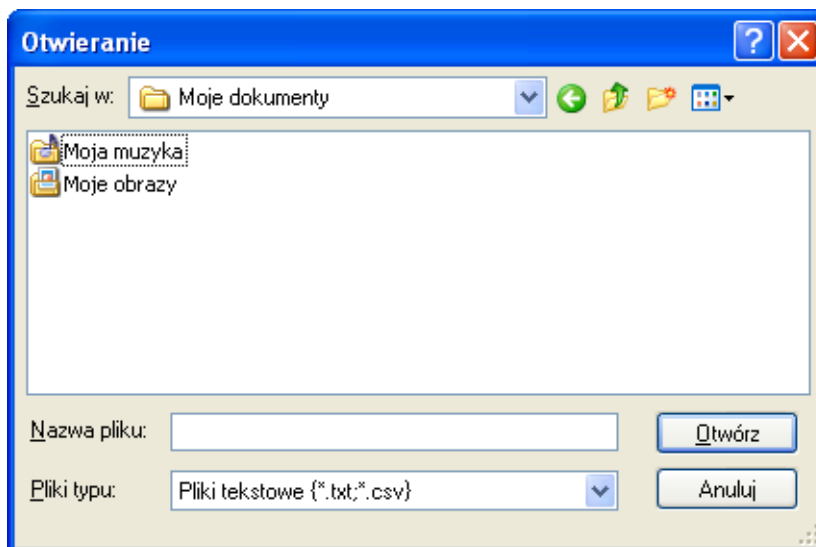

### Informacja

Jeśli wybierzesz typ pliku **Tekst** w kroku ❶, w polu **Pliki typu**: widoczne będą **Pliki tekstowe (\*.csv)**.

## Odbieranie PC-FAKSU (opcja niedostępna w modelu MFC-250C, MFC-290C i MFC-297C)

Oprogramowanie odbierania PC-FAX Brother umożliwia podgląd i przechowywanie faksów na Twoim komputerze. Jest ono automatycznie instalowane podczas instalacji MFL-Pro Suite i pracuje z urządzeniami lokalnymi lub sieciowymi.

Jeśli jest włączone, urządzenie odbierze fakсы zachowując je w pamięci. Po odebraniu faksu zostanie on automatycznie wysłany na Twój komputer.

Jeśli wyłączysz komputer, urządzenie będzie kontynuowało odbieranie faksów i zachowa je w pamięci. Wyświetlacz LCD wyświetli liczbę otrzymanych i przechowywanych faksów, na przykład:

WIAD. PC FAX:001

Gdy włączysz swój komputer, oprogramowanie odbioru PC-FAX automatycznie prześle do niego fakсы. Aby uruchomić oprogramowanie odbioru faksów PC-FAX, wykonaj następujące czynności:

- Przed rozpoczęciem użytkowania funkcji odbioru PC-FAX, musisz wybrać odbiór faksów PC-FAX z menu urządzenia.
- Uruchom oprogramowanie odbioru faksów PC-FAX Brother na swoim komputerze. (zalecamy zaznaczenie opcji Dodaj do folderu Startup, tak aby oprogramowanie uruchamiało się automatycznie i mogło przestać fakсы po uruchomieniu komputera).

### Informacja

- Zobacz rozdział *Usuwanie niesprawności i rutynowa obsługa konserwacyjna* w Podręczniku użytkownika lub odwiedź stronę Brother Solutions Center (<http://solutions.brother.com>), aby uzyskać więcej informacji.
- Aby odebrać PC-FAKS za pomocą komputera z systemem operacyjnym Windows® XP i Windows Vista®, który chroniony jest zaporą, z ustawień zapory należy wykluczyć program do sieciowego odbierania PC-FAKSU. Jeśli używasz programu Windows® Firewall z zainstalowanym pakietem MFL-Pro Suite z płyty CD-ROM, konieczne ustawienia zapory zostały już skonfigurowane. W celu uzyskania dodatkowych informacji, zobacz *Ustawienia zapory (dla użytkowników Sieci)* na stronie 135.

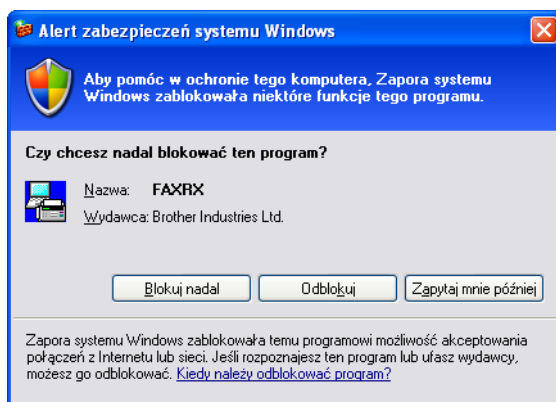

- (W przypadku drukarek obsługujących format A3)

Jeśli odbierzesz faks zawierający wiele formatów papieru (na przykład stronę A4 i stronę A3), urządzenie utworzy nowy plik po każdym odebraniu dokumentu w innym formacie. Jeśli komputer jest wyłączony, urządzenie przechowuje pliki w pamięci. Na wyświetlaczu LCD widoczna będzie informacja, że odebrane zostało więcej niż jedno zadanie faksowania.

## Uruchamianie oprogramowania PC-FAX na urządzeniu

Dodatkowo możesz uruchomić opcję drukowania kopii zapasowej. Jeśli ta funkcja jest uruchomiona, urządzenie wydrukuje kopię zapasową przed przesłaniem faksu do komputera, lub jeśli komputer jest wyłączony.

- 1 Naciśnij **Menu**.
- 2 Naciśnij **▲** lub **▼**, aby wybrać **FAX**.  
Naciśnij **OK**.
- 3 Naciśnij **▲** lub **▼**, aby wybrać **USTAW. ODBIÓR**.  
Naciśnij **OK**.
- 4 Naciśnij **▲** lub **▼**, aby wybrać **ODB DO PAMIĘCI**.  
Naciśnij **OK**.
- 5 Naciśnij **▲** lub **▼**, aby wybrać **ODBIÓR PC FAX**.  
Naciśnij **OK**.
- 6 Naciśnij **▲** lub **▼**, aby wybrać **<USB>** lub nazwę swojego komputera, jeśli jest on podłączony do sieci.  
Naciśnij **OK**.
- 7 Naciśnij **▲** lub **▼** aby wybrać **DRUK BACKUP:WŁ.** lub **DRUK BACKUP:WYŁ.**  
Naciśnij **OK**.
- 8 Naciśnij **Stop/Exit (Stop/Zakończ)**.



### Informacja

Po wybraniu opcji **DRUK BACKUP:WŁ.** urządzenie wydrukuje faks, dlatego w przypadku awarii zasilania przed wysłaniem faksu do komputera użytkownik będzie dysponował jego kopią. Komunikaty związane z faksami są automatycznie usuwane z pamięci urządzenia po udanym wydrukowaniu i przesłaniu faksów do komputera. Jeśli opcja Druk Backup jest wyłączona, komunikaty związane z faksami będą automatycznie usuwane z pamięci urządzenia po udanym przesłaniu ich do komputera.

## Uruchamianie oprogramowania odbioru faksów PC-FAX na twoim komputerze

Kliknij przycisk **Start, Wszystkie programy, Brother, MFC-XXXX, Odbieranie PC-FAX i Otrzymaj**. Ikona PC-FAX pojawi się na pasku zadań.





## Konfigurowanie komputera

- 1 Prawym klawiszem myszy kliknij ikonę PC-FAX  2:16 PM na pasku zadań, a następnie kliknij

### Konfiguracja odbierania programu PC-Fax.

Pojawi się okno dialogowe **Konfiguracja odbierania programu PC-Fax:**

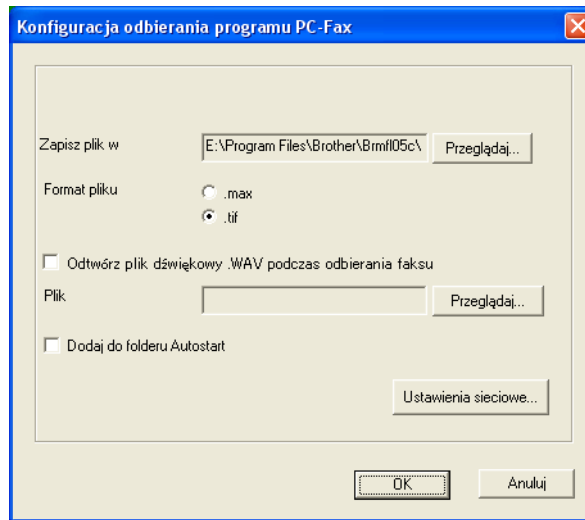

- 2 W polu **Zapisz plik w**, kliknij przycisk **Przełączaj**, jeśli chcesz zmienić ścieżkę zapisywania programu PC-FAX.
- 3 W polu **Format pliku**, wybierz **.tif** lub **.max** jako format odebranych dokumentów. Formatem domyślnym jest **.tif**.
- 4 Aby odtwarzać pliki wave (pliki dźwiękowe .wav) podczas odbierania faksu, zaznacz **Odtwórz plik dźwiękowy .WAV podczas odbierania faksu**, i wprowadź ścieżkę pliku wave.
- 5 Aby automatycznie uruchomić oprogramowanie odbierania PC-FAX podczas uruchamiania systemu Windows®, zaznacz **Dodaj do folderu Autostart**.
- 6 Jeśli chcesz używać oprogramowania odbierania faksów PC-FAX, zobacz *Konfigurowanie ustawień sieciowych odbierania faksów PC-FAX* na stronie 130.

## Konfigurowanie ustawień sieciowych odbierania faksów PC-FAX

Ustawienia wysyłania odebranych faksów do komputera zostały automatycznie skonfigurowane podczas instalacji pakietu MFL-Pro Suite. (Zobacz *Podręcznik szybkiej obsługi*).

Jeśli używasz innego urządzenia niż to zarejestrowane w komputerze podczas instalacji pakietu MFL-Pro Suite, wykonaj następujące czynności.

- 1 W oknie dialogowym **Konfiguracja odbierania programu PC-Fax** kliknij przycisk **Ustawienia sieciowe**. Pojawi się okno dialogowe **Ustawienia sieciowe**.
- 2 Musisz określić adres IP lub nazwę urządzenia. Wybierz odpowiednią metodę połączenia.

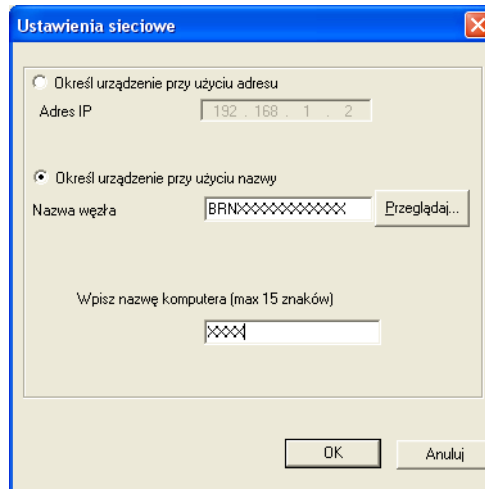

### Określ urządzenie przy użyciu adresu

Wprowadź adres IP urządzenia w polu **Adres IP**.

### Określ urządzenie przy użyciu nazwy

Wprowadź nazwę węzła urządzenia w polu **Nazwa węzła**, lub naciśnij przycisk **Przełączaj** i wybierz z listy odpowiednie urządzenie Brother.

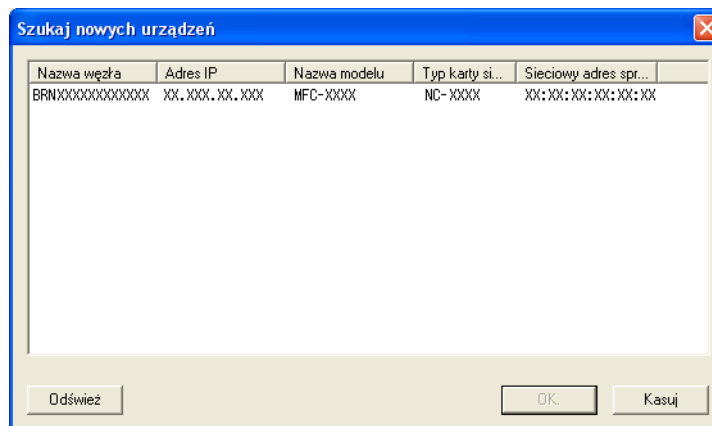







### Określ nazwę komputera

Możesz określić nazwę komputera, która będzie się pojawiać na wyświetlaczu urządzenia. Aby zmienić nazwę, wprowadź nową nazwę w polu **Wpisz nazwę komputera**.

## Oglądanie nowych wiadomości PC-FAX

---

Za każdym razem, gdy komputer odbiera faks, ikona zmienia się z  na . Po odebraniu faksu, ikona zmieni się na . Ikona  zmieni się na , gdy odebrany faks zostanie odczytany.

- 1 Dwukrotnie kliknij ikonę , aby uruchomić oprogramowanie ScanSoft™ PaperPort™ 11SE.
- 2 Otwórz folder odebranych faksów.
- 3 Kliknij dwukrotnie na dowolny z nowych faksów w celu jego otwarcia i oglądania.



### Informacja

---

Tytuł nieprzeczytanej wiadomości będzie oparty na dacie i godzinie odebrania wiadomości do momentu przypisania nazwy pliku. Na przykład 'Fax 2-20-2007 16;40;21.tif'.

---

**! UWAGA**

NIE uruchamiaj swojego komputera z kartą pamięci w czytniku kart urządzenia. Możesz utracić dane lub zniszczyć kartę.

**Informacja**

- Oprogramowanie PhotoCapture Center™ odczyta wyłącznie nośnik, który został zainstalowany jako pierwszy.
- Modele DCP-163C, DCP-165C, DCP-167C, DCP-185C, MFC-290C i MFC-297C nie obsługują kart CompactFlash®.
- Modele DCP-145C i MFC-250C nie obsługują kart CompactFlash®, Memory Stick®, Memory Stick Pro™, SecureDigital i xD-Picture Card™.
- Podczas drukowania obrazów z oprogramowania PhotoCapture Center™ komputer nie ma dostępu do PhotoCapture Center™ i nie może wykonać żadnej innej operacji.
- W przypadku użytkowników systemu Windows® 2000 dostęp do funkcji oprogramowania PhotoCapture Center™ można uzyskać wyłącznie po zainstalowaniu aktualizacji systemu Windows® 2000. Instrukcje instalacji można znaleźć w *Podręczniku szybkiej obsługi*.

## Korzystanie z PhotoCapture Center™

- 1 Podłącz pamięć Flash USB, CompactFlash®<sup>1</sup>, Memory Stick®, Memory Stick Pro™, SecureDigital<sup>2</sup> lub xD-Picture Card™<sup>3</sup> do urządzenia.

<sup>1</sup> To urządzenie obsługuje karty CompactFlash® typu 1.

<sup>2</sup> Ten produkt obsługuje karty SecureDigital High Capacity.

<sup>3</sup> Ten produkt obsługuje karty xD-Picture Card™ Typ M / Typ M+ / Typ H (Duża pojemność).

- 2 W Windows® Explorer, dwukrotnie kliknij ikonę **Dysk wymienny**<sup>1</sup>. Pliki i foldery zapisane w pamięci Flash lub na karcie pamięci pojawią się na ekranie Twojego komputera. Możesz edytować plik i zapisać go na innym dysku swojego komputera.

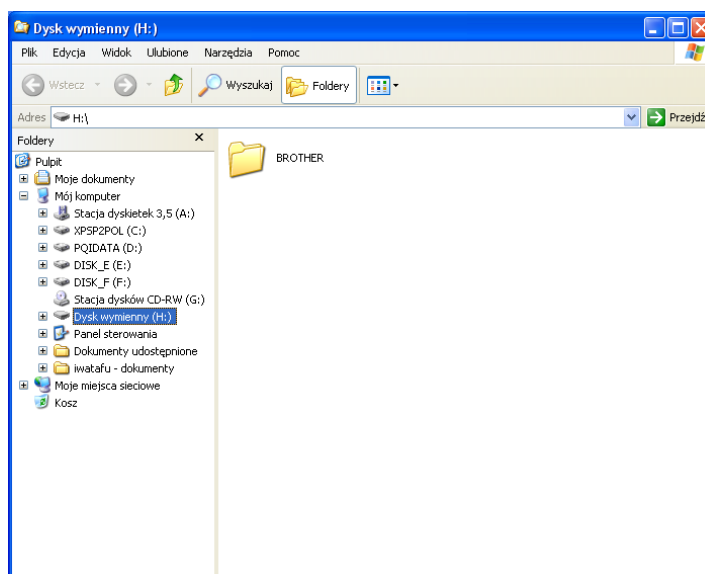

<sup>1</sup> Jeśli jesteś użytkownikiem Windows® XP/Windows Vista® i tworzysz etykietę nazwy pamięci Flash USB lub karty pamięci, ta nazwa pojawia się w miejscu nazwy „Dysk wymienny”.

### Kiedy wyjmujesz pamięć Flash lub kartę pamięci, wykonaj następujące czynności, by zapobiec uszkodzeniu karty pamięci:

- 1 W Windows® Explorer, kliknij prawym klawiszem myszy na ikonę dysku wymiennego i wybierz **Wysuń**.
- 2 Zanim wyjmiesz nośnik, poczekaj aż klawisz  (**Photo Capture**) przestanie mrugać.

#### UWAGA

NIE odłączaj kabla zasilającego ani nie wyciągaj pamięci Flash USB, karty CompactFlash®, Memory Stick®, Memory Stick Pro™, SecureDigital lub karty xD-Picture Card™ z urządzenia podczas odczytywania danych (klawisz  (**Photo Capture**) mruga). Możesz utracić dane lub zniszczyć nośnik.

Jeśli wyciągniesz nośnik podczas gdy klawisz **Photo Capture** mruga, musisz natychmiast ponownie uruchomić komputer przez podłączeniem nośnika do urządzenia. Jeśli nie uruchomisz ponownie komputera, dane zapisane na nośniku mogą zostać zniszczone.

## Dla użytkowników sieci (dla modeli z wbudowaną obsługą sieci)

- 1 Podłącz pamięć Flash USB, CompactFlash®<sup>1</sup>, Memory Stick®, Memory Stick Pro™, SecureDigital<sup>2</sup> lub xD-Picture Card™<sup>3</sup> do urządzenia.
  - 1 To urządzenie obsługuje karty CompactFlash® typu 1.
  - 2 Ten produkt obsługuje karty SecureDigital High Capacity.
  - 3 Ten produkt obsługuje karty xD-Picture Card™ Typ M / Typ M+ / Typ H (Duża pojemność).
- 2 Uruchom oprogramowanie przeglądarki z obsługą FTP. Oprogramowanie przeglądarki umożliwia dostęp do nośnika przy użyciu protokołu FTP oraz sieciowej nazwy hosta Twojego urządzenia. Można także uzyskać dostęp do nośnika przez wybranie ftp://XXX.XXX.XXX.XXX (gdzie XXX.XXX.XXX.XXX oznacza adres IP Twojego urządzenia Brother) w Twojej przeglądarce.
- 3 Kliknij nazwę pliku, który chcesz zobaczyć.



### Informacja

Użycie w nazwie pliku na nośniku pamięci Flash USB lub na karcie pamięci pewnych znaków lub symboli może spowodować problem z dostępem do pliku. Zalecamy korzystanie w nazwach plików wyłącznie z kombinacji następujących znaków.

**1234567890**

ABCDEFGHIJKLMNOPQRSTUVWXYZ

abcdefghijklmnopqrstuvwxyz

! # \$ % & ' ( ) - , @ ^ \_ ' { } ~

**Jeśli wyjmiesz nośnik, wykonaj następujące czynności zapobiegające zniszczeniu karty.**

- 1 Zamknij przeglądarkę.
- 2 Zanim wyjmiesz nośnik, poczekaj aż klawisz  (**Photo Capture**) przestanie mrugać.

### UWAGA

NIE odłączaj kabla zasilającego ani nie wyciągaj pamięci Flash USB, karty CompactFlash®, Memory Stick®, Memory Stick Pro™, SecureDigital lub karty xD-Picture Card™ z urządzenia podczas odczytywania danych (klawisz  (**Photo Capture**) mruga). Możesz utracić dane lub zniszczyć nośnik.

Jeśli wyciągniesz nośnik podczas gdy klawisz **Photo Capture** mruga, musisz natychmiast ponownie uruchomić komputer przez podłączeniem nośnika do urządzenia. Jeśli nie uruchomisz ponownie komputera, dane zapisane na nośniku mogą zostać zniszczone.

# Ustawienia zapory (dla użytkowników Sieci)

## Przed rozpoczęciem użytkowania oprogramowania Brother

Ustawienia zapory na twoim komputerze mogą powodować odrzucanie połączeń sieciowych koniecznych do drukowania sieciowego, skanowania sieciowego oraz wysyłania faksu przez PC Fax. Jeśli używasz programu Windows® Firewall z zainstalowanym pakietem MFL-Pro Suite z płyty CD-ROM, konieczne ustawienia zapory zostały już skonfigurowane. Jeśli program nie został zainstalowany z dostępnego dysku CD-ROM, postępuj zgodnie z poniższymi instrukcjami w celu skonfigurowania programu Windows® Firewall. Jeśli używasz innej zapory, sprawdź odpowiednie informacje w *Podręcznik użytkownika* lub skontaktuj się z producentem oprogramowania.

### Informacje dotyczące numeru portu UDP konieczne dla konfiguracji zapory

Port UDP	Skanowanie sieciowe	Sieć PC-Fax	Skanowanie sieciowe i sieciowy PC-Faks <sup>1</sup>
Zewnętrzny numer portu	54925	54926	137
Wewnętrzny numer portu	54925	54926	137

<sup>1</sup> Dodaj port numer 137, jeśli po dodaniu portów 54925 i 54926 ciągle masz problemy z połączeniem sieciowym. Port numer 137 obsługuje także drukowanie, PhotoCapture Center™ oraz zdalną konfigurację przez sieć.

## Dla użytkowników Windows® XP SP2

- 1 Kliknij przycisk **Start**, **Panel sterowania**, **Połączenia sieciowe i internetowe**, **Zapora systemu Windows**.  
Upewnij się, że opcja Zapora systemu Windows w zakładce **Ogólne** jest włączony.
- 2 Kliknij zakładkę **Zaawansowane** a następnie przycisk **Ustawienia...**

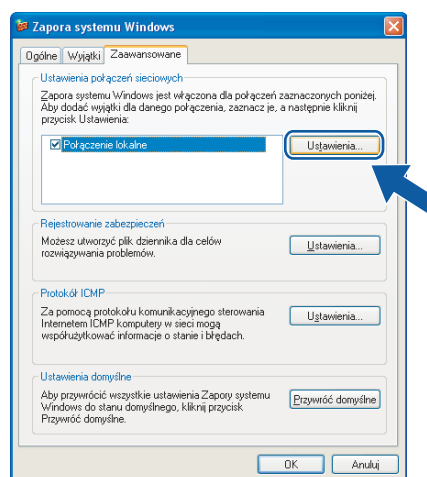

- 3 Kliknij przycisk **Dodaj**.

- 4 Dodaj port **54925** do skanowania sieciowego wprowadzając poniższe informacje:
  - 1 W polu **Opis usługi**: Wprowadź dowolny opis, na przykład „Skaner Brother”.
  - 2 W polu **Nazwa lub adres IP (np. 192.168.0.12) komputera obsługującego tę usługę w sieci**: Wprowadź „Host lokalny”.
  - 3 W polu **Numer portu zewnętrznego dla tej usługi**: Wprowadź „54925”.
  - 4 W polu **Numer portu wewnętrznego dla tej usługi**: Wprowadź „54925”.
  - 5 Upewnij się, że wybrana jest opcja **UDP**.
  - 6 Kliknij **OK**.

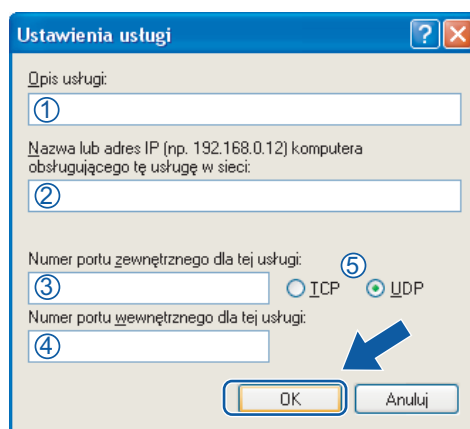

- 5 Kliknij przycisk **Dodaj**.
- 6 Dodaj port **54926** dla opcji PC-Fax w sieci wprowadzając poniższe informacje:
  - 1 W polu **Opis usługi**: Wprowadź dowolny opis, na przykład „Brother PC-Fax”.
  - 2 W polu **Nazwa lub adres IP (np. 192.168.0.12) komputera obsługującego tę usługę w sieci**: Wprowadź „Host lokalny”.
  - 3 W polu **Numer portu zewnętrznego dla tej usługi**: Wprowadź „54926”.
  - 4 W polu **Numer portu wewnętrznego dla tej usługi**: Wprowadź „54926”.
  - 5 Upewnij się, że wybrano **UDP**.
  - 6 Kliknij **OK**.
- 7 Jeśli ciągle masz problemy z połączeniem sieciowym, kliknij przycisk **Dodaj**.
- 8 Dodaj port **137** zarówno dla skanowania sieciowego jak i sieciowego odbierania faksów przez PC-Fax, wprowadzając poniższe informacje:
  - 1 W polu **Opis usługi**: Wprowadź dowolny opis, na przykład „Druk sieciowy Brother”.
  - 2 W polu **Nazwa lub adres IP (np. 192.168.0.12) komputera obsługującego tę usługę w sieci**: Wprowadź „Host lokalny”.
  - 3 W polu **Numer portu zewnętrznego dla tej usługi**: Wprowadź „137”.
  - 4 W polu **Numer portu wewnętrznego dla tej usługi**: Wprowadź „137”.
  - 5 Upewnij się, że wybrano **UDP**.
  - 6 Kliknij **OK**.
- 9 Upewnij się, że nowe ustawienie zostało dodane i jest zaznaczone, a następnie kliknij **OK**.



## Dla użytkowników Windows Vista®

- 1 Kliknij przycisk , **Panel sterowania, Sieć i Internet, Zapora systemu Windows**, a następnie kliknij przycisk **Zmień ustawienia**.
- 2 Po wyświetleniu ekranu **Kontrola konta użytkownika** wykonaj następujące czynności:
  - Użytkowników posiadający uprawnienia administratora: Kliknij **Kontynuuj**.

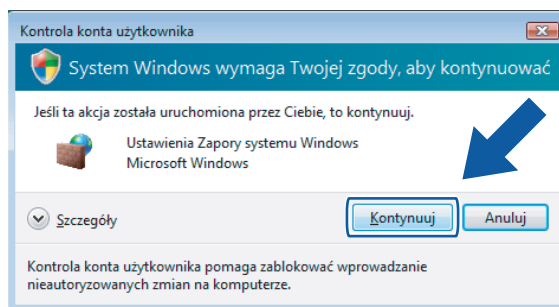

- W przypadku użytkowników nie posiadających uprawnień administratora: Wprowadź hasło administratora i kliknij **OK**.

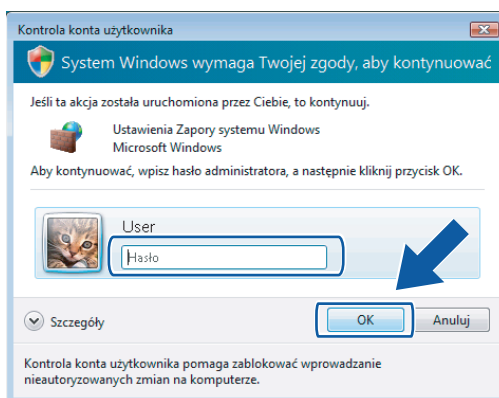

- 3 Upewnij się, że **Zapora systemu Windows** w zakładce **Ogólne** jest włączona.
- 4 Kliknij zakładkę **Wyjątki**.

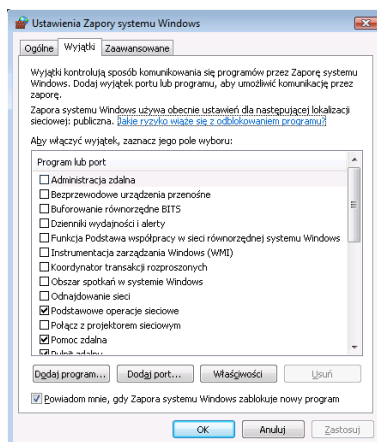

- 5 Kliknij przycisk **Dodaj port...**
- 6 Aby dodać port **54925** dla skanowania sieciowego wprowadź poniższe informacje:
  - 1 W polu **Nazwa**: Wprowadź dowolny opis, na przykład „Skaner Brother”.
  - 2 W polu **Numer portu**: Wprowadź „**54925**”.
  - 3 Upewnij się, że wybrano opcję **UDP**.
 Następnie kliknij **OK**.

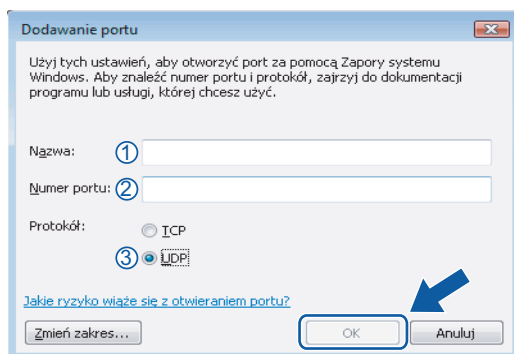

- 7 Kliknij przycisk **Dodaj port...**
- 8 Aby dodać port **54926** dla wysyłania faksów PC-Fax przez sieć wprowadź poniższe informacje:
  - 1 W polu **Nazwa**: Wprowadź dowolny opis, na przykład „Brother PC-Fax”.
  - 2 W polu **Numer portu**: Wprowadź „**54926**”.
  - 3 Upewnij się, że wybrano opcję **UDP**.
 Następnie kliknij **OK**.

- 9 Upewnij się, że nowe ustawienie zostało dodane i jest zaznaczone, a następnie kliknij **OK**.

- 10 Jeśli nadal masz problemy z połączeniem sieciowym, na przykład z opcją skanowania lub drukowania sieciowego, zaznacz pole wyboru **Udostępnianie plików i drukarek** w zakładce **Wyjątki**, a następnie kliknij przycisk **OK**.

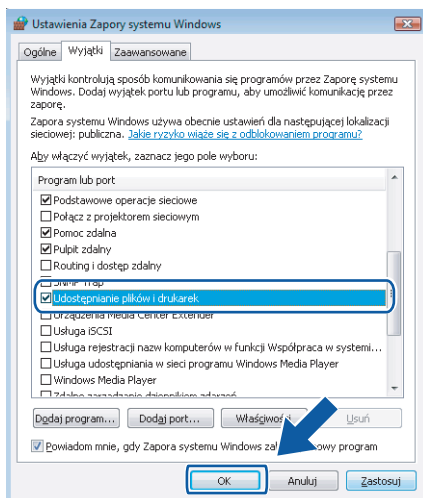



# Apple<sup>®</sup> Macintosh<sup>®</sup>

---

<b>Drukowanie i faksowanie</b>	140
<b>Skanowanie</b>	157
<b>ControlCenter2</b>	176
<b>Skanowanie sieciowe (Dla modeli z wbudowaną opcją obsługi skanowania sieciowego)</b>	194
<b>Zdalna konfiguracja i PhotoCapture Center™</b>	212

## Konfiguracja komputera Apple® Macintosh® wyposażonego w port USB

### Informacja

- Ilustracje widoczne w tym rozdziale przedstawiają system operacyjny Mac OS® X 10.5. Ekran w posiadanym komputerze Macintosh® mogą się różnić w zależności od systemu operacyjnego i aplikacji.
- Przed podłączeniem urządzenia do komputera Macintosh® należy zakupić kabel USB o maksymalnej długości 2 metry.

### Nieprawidłowa konfiguracja

NIE podłączaj urządzenia do portu USB na klawiaturze lub niezasilanym koncentratorze USB.

## Wybór odpowiedniego typu papieru

W przypadku druku wysokiej jakości wybór odpowiedniego typu papieru ma ogromne znaczenie. Przed zakupem papieru należy się zapoznać z rozdziałem *Informacje o papierze* w Podręczniku użytkownika.

## Jednoczesne drukowanie, skanowanie i faksowanie

Urządzenie może drukować dokumenty z komputera Macintosh® podczas jednoczesnego wysyłania lub odbierania faksów w pamięci. Podczas skanowania dokumentu w programie Macintosh® odbieranie faksu nie zostanie przerwane w trakcie drukowania dokumentu z komputera Macintosh®.

Jednakże, w momencie, gdy urządzenie kopiuje lub odbiera faks na papierze, drukowanie z komputera Macintosh® zostanie wstrzymane, a następnie wznowione po skopiowaniu dokumentu lub odebraniu faksu.

## Usuwanie danych z pamięci

Jeśli na ekranie LCD wyświetlony zostanie komunikat **POZOSTAŁE DANE**, można usunąć dane znajdujące się w pamięci drukarki, naciskając przycisk **Stop/Exit (Stop/Zakończ)** na panelu sterowania.

## Monitor statusu

Narzędzie Monitor statusu to konfigurowalne oprogramowanie do monitorowania statusu urządzenia, które umożliwia wyświetlanie komunikatów o błędach, na przykład pustym podajniku, zacięciu papieru lub pustej kasecie w ustawionych wcześniej odstępach czasu. Przed użyciem narzędzia musisz wybrać urządzenie w menu podręcznym **Model** narzędzia ControlCenter2.

Możesz sprawdzić status urządzenia klikając ikonę **Ink Level** (Poziom tuszu) na zakładce **DEVICE SETTINGS** (USTAWIENIA URZĄDZENIA) w narzędziu ControlCenter2 wybierając opcję **Brother Status Monitor** (Monitor statusu Brother) znajdującą się w katalogu **Macintosh HD/Library/Printers/Brother/Utilities**.

### ■ Aktualizacja statusu urządzenia

Jeśli chcesz wyświetlić najnowszy status urządzenia, podczas gdy wyświetlone jest okno **Status Monitor** (Monitor statusu), kliknij przycisk aktualizacji (1).

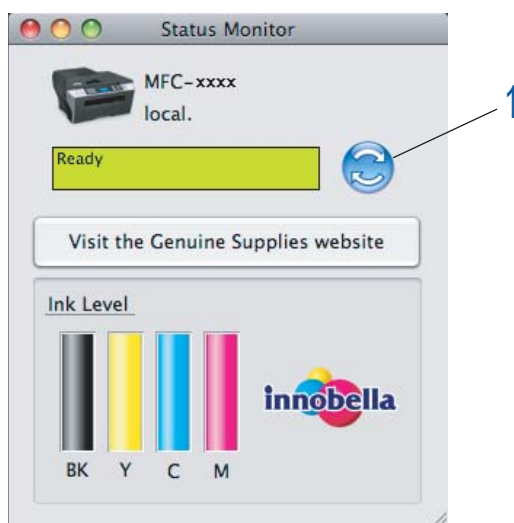

Możesz ustawić przedział czasu, po którym oprogramowanie będzie aktualizowało informacje o statusie urządzenia. Przejdź do paska menu, **Brother Status Monitor** (Monitor statusu Brother) i wybierz **Preferences** (Preferencje).

### ■ Wyświetlanie lub ukrywanie okna

Po uruchomieniu opcji **Status Monitor** (Monitor statusu) możesz ukryć lub wyświetlić okno. Aby ukryć okno, przejdź do paska menu, **Brother Status Monitor** (Monitor statusu Brother) i wybierz opcję **Hide Brother Status Monitor** (Ukryj monitor statusu Brother). Aby wyświetlić okno, kliknij ikonę **Status Monitor** (Monitor statusu) lub kliknij przycisk **Ink Level** (Poziom tuszu) w zakładce **DEVICE SETTINGS** (USTAWIENIA URZĄDZENIA) narzędzia ControlCenter2.



### ■ Zamykanie okna

Przejdź do paska menu i wybierz opcję **Quit** (Zamknij).



### Informacja

W przypadku użytkowników sieciowych dostępne jest również oprogramowanie Status Monitor Widget dla systemu Mac OS® X 10.4 lub nowszego do pobrania ze strony <http://solutions.brother.com>.

# Używanie sterownika tuszu Brother

## Wybór opcji ustawień strony

- 1 Z aplikacji, na przykład Apple® TextEdit, kliknij menu **File** (Plik), a następnie **Page Setup** (Ustawienia strony). Upewnij się, że wybrany jest model **MFC-XXXX** (gdzie XXXX jest nazwą posiadanego modelu) w menu podręcznym **Format for** (Format dla). Możesz zmienić ustawienia dla opcji **Paper Size** (Format papieru), **Orientation** (Orientacja) i **Scale** (Skala), a następnie kliknij przycisk **OK**.

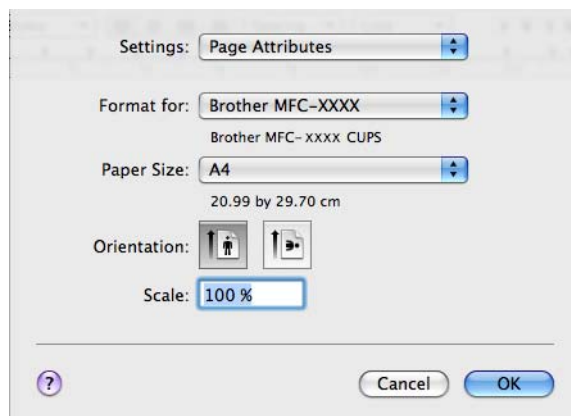

- 2 Z aplikacji, na przykład Apple® TextEdit, kliknij menu **File** (Plik), a następnie **Print** (Drukuj), aby rozpocząć drukowanie.

- W przypadku systemu Mac OS® X w wersji od 10.2.x do 10.4.x

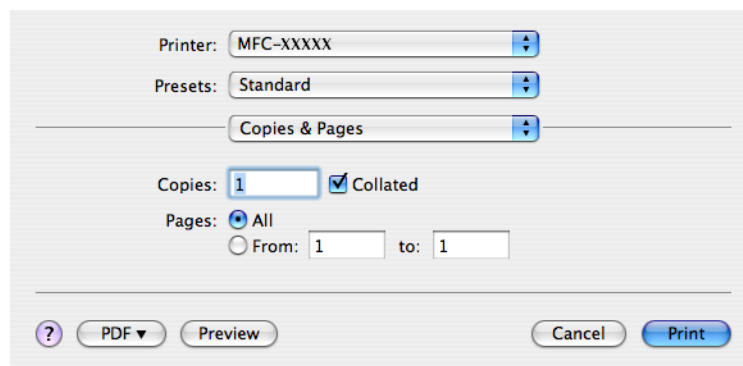

### ■ W przypadku systemu Mac OS® X 10.5

Aby wyświetlić więcej opcji ustawień strony, kliknij strzałkę rozwinięcia znajdującą się obok menu Drukarka.

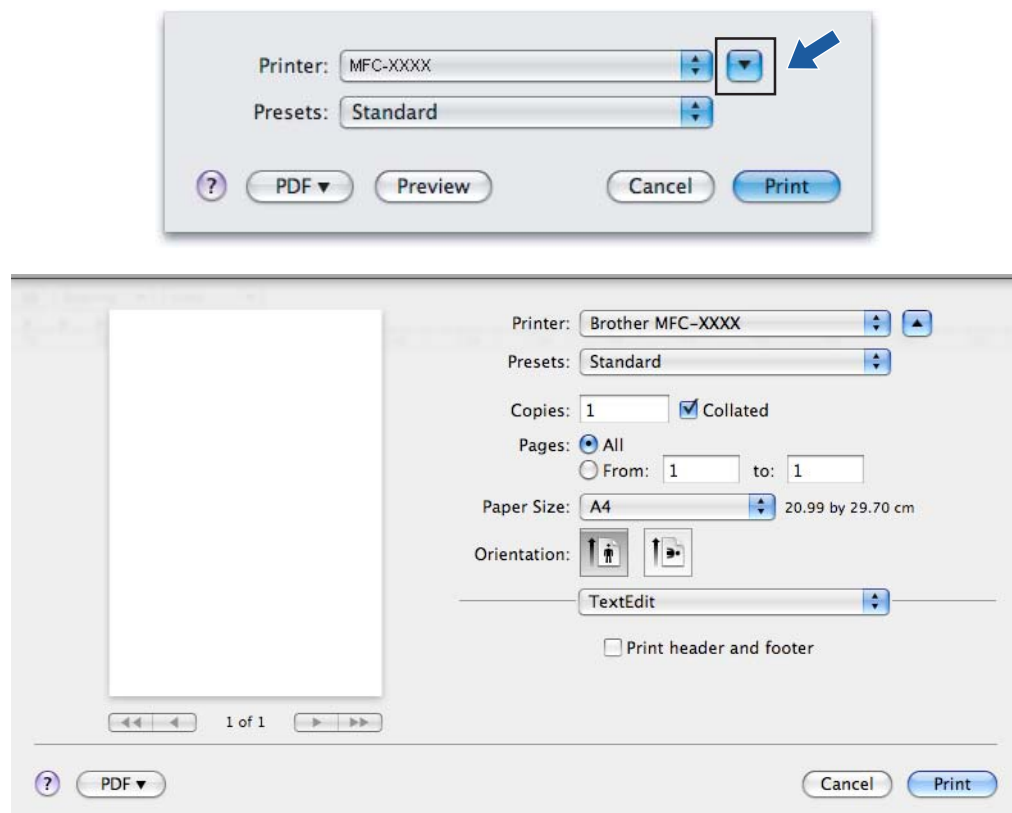

## Drukowanie bez krawędzi

Z podręcznego menu **Paper Size** (Format papieru) wybierz format papieru, na którym będzie wydrukowany dokument, na przykład **A4 (Borderless)** (A4 (Bez krawędzi)) lub **Tabloid (Borderless)** (Tabloid (Bez krawędzi)) (opcja dostępna w modelach obsługujących format A3).

### Informacja

W przypadku modeli obsługujących format A3

Jeśli podczas drukowania na papierze A3 widoczne są poziome linie, może to oznaczać, że zastosowany został papier z długimi włóknami. Aby zapobiec występowaniu poziomych linii, należy wybrać opcję **A3 (Long Grain)** (A3 (Długie włókna)). Informacje na temat papieru można znaleźć na opakowaniu lub uzyskać je od producenta papieru.

## Wybór opcji drukowania

Aby ustawić specjalne funkcje drukowania, wybierz opcję **Print Settings** (Ustawienia drukowania) w oknie dialogowym Print (Drukuj).

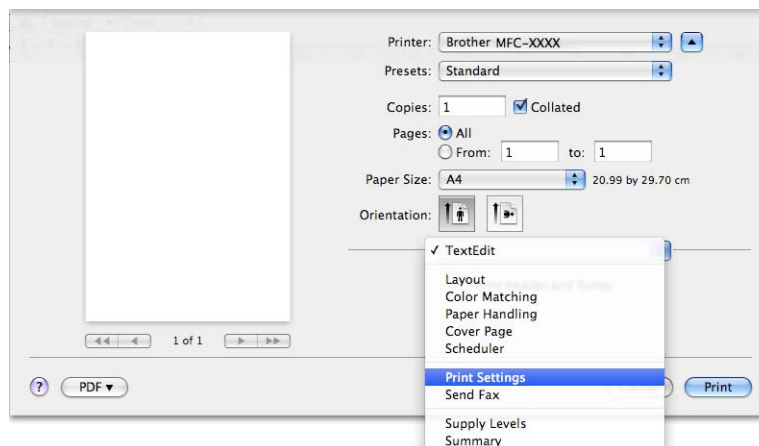



## Ustawienia podstawowe

Możesz wybrać **Media Type** (Typ nośnika), **Slow Drying Paper** (Papier wolnoschnący), **Quality** (Jakość), **Color Mode** (Tryb koloru) i **Paper Source** (Źródło papieru) (opcja dostępna w modelach z drugim podajnikiem papieru).

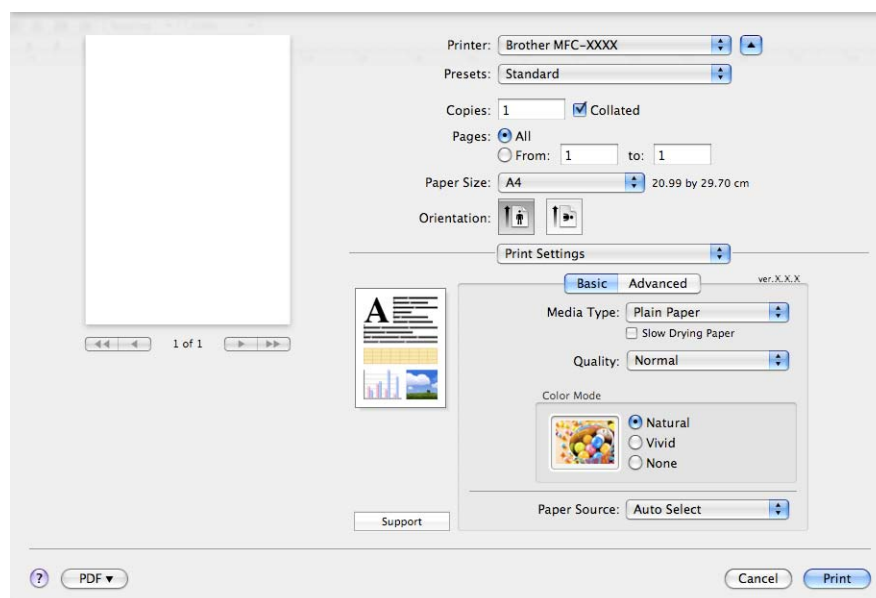

### Informacja

Zaznacz opcję **Slow Drying Paper** (Papier wolnoschnący) drukując na papierze standardowym, na którym tusz wysycha wolno. Ta opcja może spowodować lekkie zamazanie tekstu.

## Rodzaj nośnika

Aby uzyskać najlepsze efekty drukowania, rodzaj nośnika powinien zostać wybrany w sterowniku. Urządzenie zmienia sposób drukowania w zależności od wybranego rodzaju nośnika.

- **Plain Paper** (Standardowy)
- **Inkjet Paper** (Papier do druku atramentowego)
- **Brother BP71 Photo Paper** (Papier fotograficzny Brother BP71)
- **Brother BP61 Photo Paper** (Papier fotograficzny Brother BP61)
- **Other Photo Paper** (Inny papier Foto)
- **Transparencies** (Przeźroczysty)

## Jakość

Wybór jakości umożliwia wybór rozdzielczości druku dla drukowanego dokumentu. Jakość i szybkość druku są ze sobą powiązane. Im wyższa jakość, tym dłuższy czas wydruku dokumentu. Dostępne opcje jakości zależą od wybranego typu nośnika. (Sprawdź *Rozdzielczość w Szczegółach Technicznych* w Podręczniku użytkownika).

### ■ **Fast** (Szybko)

Najszybszy tryb drukowania i najmniejsze zużycie tuszu. Zastosowanie w przypadku dokumentów o dużej objętości lub dokumentów do korekty.

### ■ **Fast Normal** (Szybko normalnie)

Lepsza jakość druku niż przy trybie **Fast** (Szybko) i większa szybkość niż przy trybie **Normal** (Normalny).

### ■ **Normal** (Normalny)

Dobra jakość druku przy normalnej szybkości drukowania.

### ■ **Fine** (Wysoka)

Lepsza jakość druku niż w trybie **Normal** (Normalny) i większa szybkość drukowania niż w przypadku trybu **Photo** (Fotograficzny).

### ■ **Photo** (Fotograficzny)

Zastosowanie w przypadku druku zdjęć. Ponieważ dane potrzebne do drukowania są dużo większe niż w przypadku normalnych dokumentów, czas przetwarzania danych, ich przesyłania oraz druku jest dłuższy.

### ■ **Highest** (Najwyższa)

Zastosowanie w przypadku drukowania obrazów wymagających dużej dokładności, takich jak zdjęcia. Najwyższa rozdzielczość i najmniejsza szybkość.

Rodzaj nośnika	Kolor/Odcienie szarości	Wybór jakości drukowania
Standardowy <sup>1</sup>	Kolor/Odcienie szarości	Szybko, Szybko normalnie, <b>Normalny</b> , Wysoka
Papier do druku atramentowego	Kolor/Odcienie szarości	Wysoka, <b>Fotograficzny</b>
Papier fotograficzny Brother BP71, papier fotograficzny Brother BP61 lub Inny papier Foto	Kolor/Odcienie szarości	Wysoka, <b>Fotograficzny</b> , Najwyższa
Przeźroczysty	Kolor/Odcienie szarości	<b>Normalny</b> , Wysoka

<sup>1</sup> Jeśli wybrana zostanie opcja **A3 (Borderless)** (A3 (Bez krawędzi)) dla opcji **Paper Size** (Format papieru), można wybrać jedynie jakość **Fine** (Wysoka).



### Informacja

Domyślne ustawienia zaznaczone są pogrubioną czcionką.

## Tryb kolorów

Kolor jest regulowany tak, aby uzyskać możliwie najbliższe dopasowanie do kolorów widocznych na monitorze komputera Macintosh®.

■ **Natural** (Naturalny): opcja przydatna podczas drukowania fotografii. Kolor jest regulowany w taki sposób, aby drukowane były bardziej naturalne kolory.

■ **Vivid** (Jaskrawy): opcja przydatna podczas drukowania grafiki biznesowej, na przykład wykresów, obrazów lub tekstu. Kolor jest ustawiony w taki sposób, aby drukowane kolory były bardziej jaskrawe.

■ **None** (Brak)

## Ustawienia zaawansowane

Możesz wybrać **Color/Grayscale** (Kolor/Odcienie szarości), **Mirror Printing** (Odbicie lustrzane), **Reverse Printing** (Druk odwrócony) oraz **Bi-Directional Printing** (Druk dwukierunkowy).

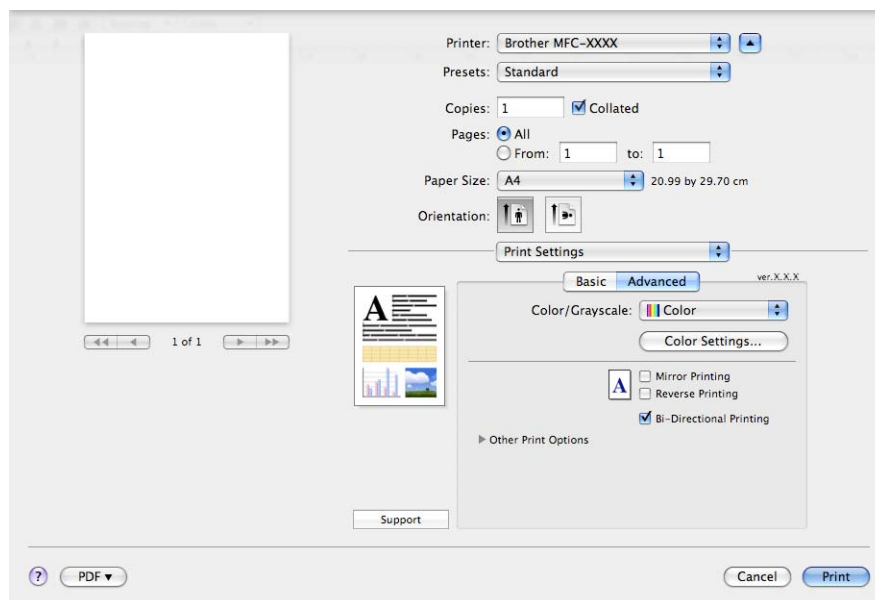

9

## Kolor/Odcienie szarości

Ta opcja umożliwia wydrukowanie kolorowego dokumentu w kolorze czarnym i białym za pomocą odcieni szarości.

## Ustawienia kolorów

Kliknij przycisk **Color Settings** (Ustawienia kolorów), aby wyświetlić opcje rozszerzonych ustawień drukowania.

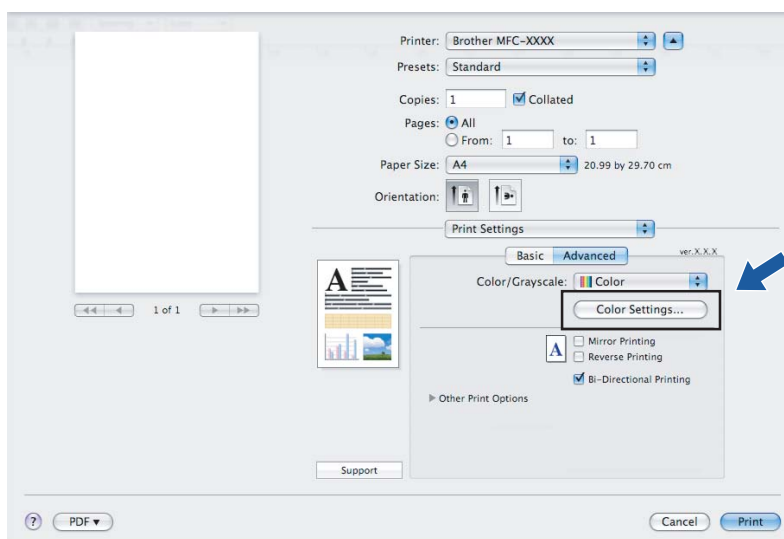

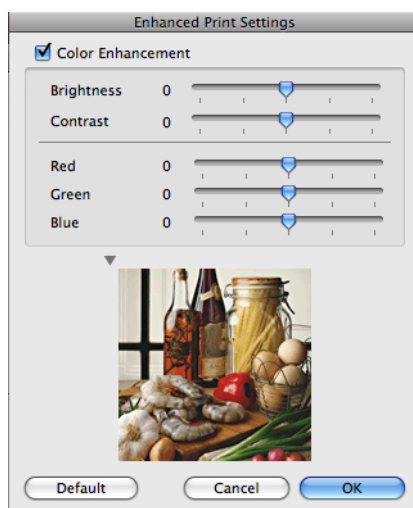

## Poprawa jakości koloru

### ■ Brightness (Jasność)

Umożliwia ustawienie jasności całego obrazu. Aby zwiększyć lub zmniejszyć jasność obrazu, należy przesunąć suwak w prawą lub lewą stronę.

### ■ Contrast (Kontrast)

Umożliwia ustawienie kontrastu obrazu. Dzięki temu ciemne obszary będą ciemniejsza, a jasne obszary jaśniejsze. Zwiększenie kontrastu pozwala uzyskać wyraźniejszy obraz. Zmniejszenie kontrastu powoduje przytłumienie obrazu.

### ■ Red (Czerwony)

Umożliwia zwiększenie intensywności **Red** (Czerwony) koloru w obrazie.

### ■ Green (Zielony)

Umożliwia zwiększenie intensywności **Green** (Zielony) koloru w obrazie.

### ■ Blue (Niebieski)

Umożliwia zwiększenie intensywności **Blue** (Niebieski) koloru w obrazie.

## Odbicie lustrzane

Zaznacz opcję **Mirror Printing** (Odbicie lustrzane), aby odwrócić dane z lewej strony na prawą.



### Informacja

**Mirror Printing** (Odbicie lustrzane) jest niedostępne jeśli wybierzesz opcję **Transparencies** (Przeźroczysty) w polu **Media Type** (Typ nośnika).

## Druk odwrócony

Zaznacz opcję **Reverse Printing** (Druk odwrócony), aby odwrócić dane z góry na dół.

## Druk dwukierunkowy

Po zaznaczeniu opcji **Bi-Directional Printing** (Druk dwukierunkowy) głowica drukująca drukuje w obu kierunkach, zapewniając krótszy czas wydruku. Po usunięciu zaznaczenia tej opcji głowica drukująca będzie drukowała tylko w jednym kierunku, oferując wyższą jakość, ale dłuższy czas wydruku.

## Inne opcje drukowania

Kliknij przycisk **Other Print Options** (Inne opcje drukowania), aby ustawić więcej opcji drukarki:

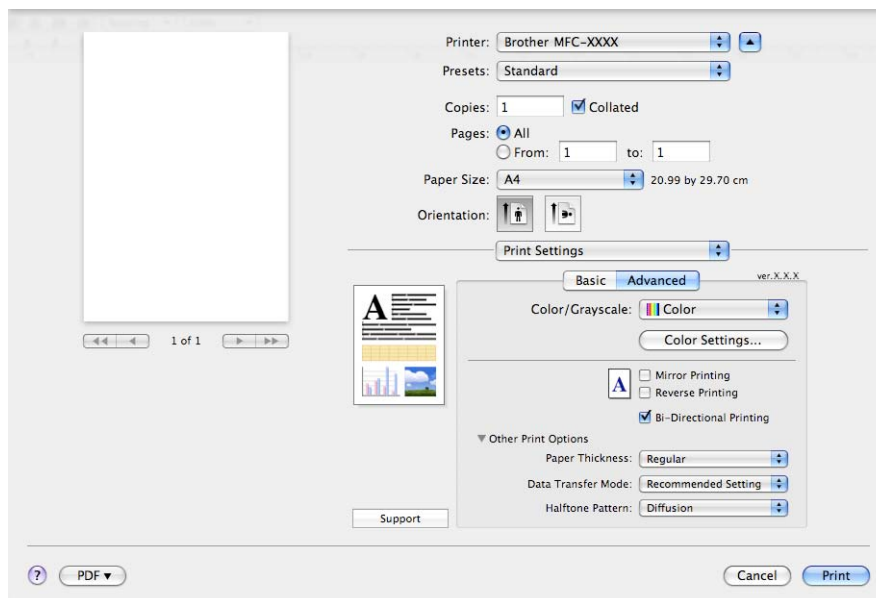

### Tryb transferu danych

Funkcja **Data Transfer Mode** (Tryb transferu danych) pozwala wybrać tryb transferu danych druku w celu poprawy jakości lub prędkości druku.

- **Recommended Setting** (Zalecane ustawienia)

Opcja **Recommended Setting** (Zalecane ustawienia) wykorzystywana jest do celów ogólnych.

- **Improved Print Quality** (Lepsza jakość wydruku)

Opcja **Improved Print Quality** (Lepsza jakość wydruku) pozwala uzyskać lepszą jakość wydruku. W zależności od przesłanych danych prędkość druku może się nieznacznie obniżyć.

- **Improved Print Speed** (Większa prędkość drukowania)

Opcja **Improved Print Speed** (Większa prędkość drukowania) zapewnia większą prędkość drukowania.

### Wzorec półtonów

Urządzenie może używać dwóch metod (**Diffusion** (Dyfuzja) i **Dither** (Rozproszony)) do ustawienia punktów w celu przedstawienia półtonów. Dostępne są wcześniej zdefiniowane wzorce, można więc określić, który ma być używany w przypadku drukowanego dokumentu.

- **Diffusion** (Dyfuzja)

W celu utworzenia półtonów punkty są rozmieszczane losowo. Ta opcja jest przydatna podczas drukowania fotografii z delikatnymi cieniami i grafiką.

- **Dither** (Rozproszony)

W celu utworzenia półtonów punkty są rozmieszczone zgodnie ze zdefiniowanym wcześniej wzorcem. Ta opcja jest przydatna podczas drukowania grafiki z wyraźnymi granicami kolorów lub różnego rodzaju wykresów, na przykład biznesowych.

## Wsparcie

Okno dialogowe **Support** (Wsparcie) zawiera łącza do strony **Brother Solutions Center** i **Genuine Supplies Websites** (Autoryzowana strona zaopatrzenia).

Kliknij przycisk **Support** (Wsparcie), aby wyświetlić okno **Support** (Wsparcie):

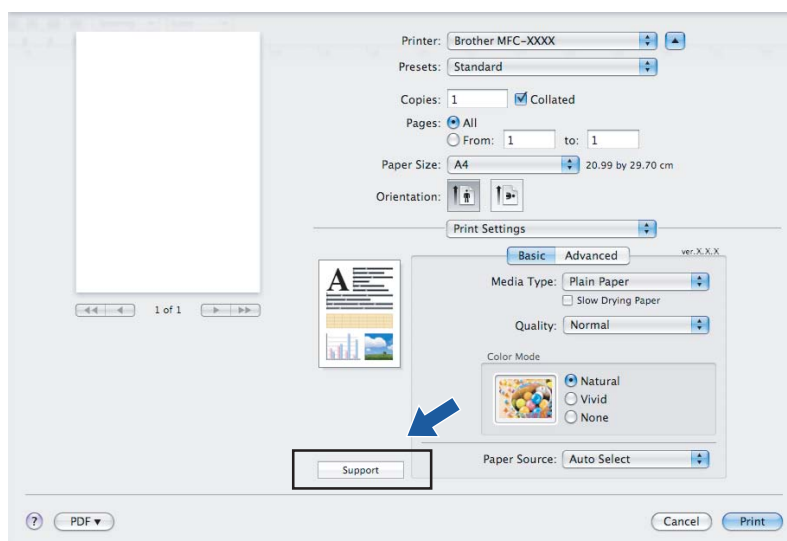

### ■ Brother Solutions Center

**Brother Solutions Center** jest stroną internetową oferującą informacje dotyczące posiadanego produktu Brother, łącznie z FAQ (często zadawane pytania), podręcznikami użytkownika, aktualizacjami sterowników oraz wskazówkami dotyczącymi obsługi urządzenia.

### ■ Genuine Supplies Websites (Autoryzowana strona zaopatrzenia)

**Genuine Supplies Websites** (Autoryzowana strona zaopatrzenia) oferuje informacje dotyczące oryginalnych produktów firmy Brother.

## Wysyłanie faksu (tylko w modelach MFC)

Możesz wysłać faks bezpośrednio z aplikacji Macintosh®.

- 1 Utwórz dokument w aplikacji Macintosh®.
- 2 Z aplikacji, na przykład Apple® TextEdit, kliknij menu **File** (Plik), a następnie **Print** (Drukuj).
  - W przypadku systemu Mac OS® X w wersji od 10.2.x do 10.4.x

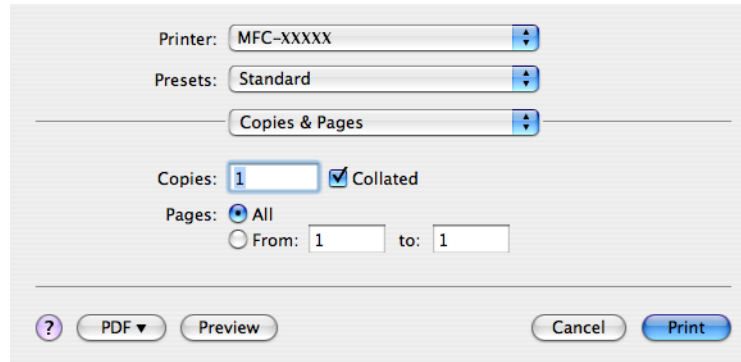

- W przypadku systemu Mac OS® X 10.5

Aby wyświetlić więcej opcji ustawień strony, kliknij strzałkę rozwinięcia znajdującą się obok menu Printer (Drukarka).

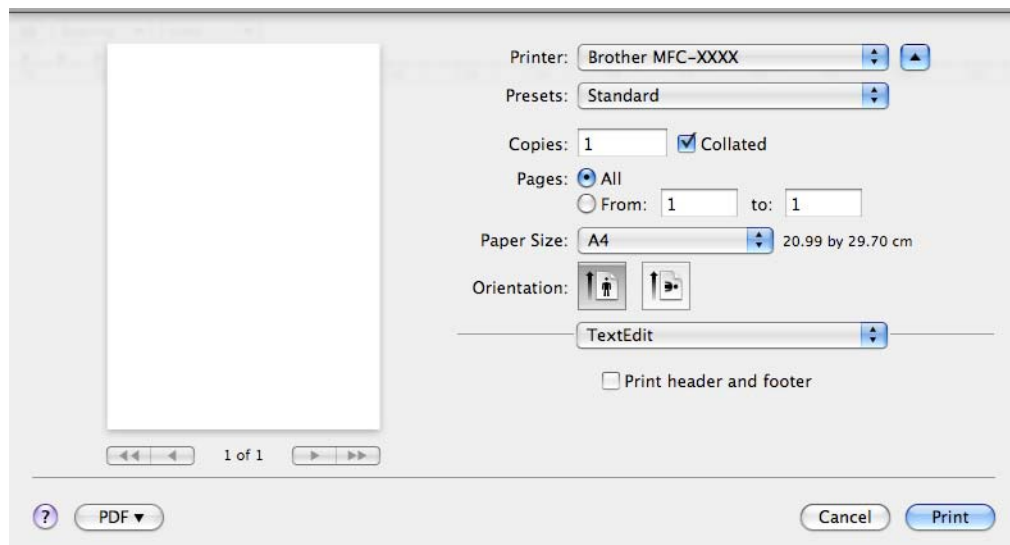
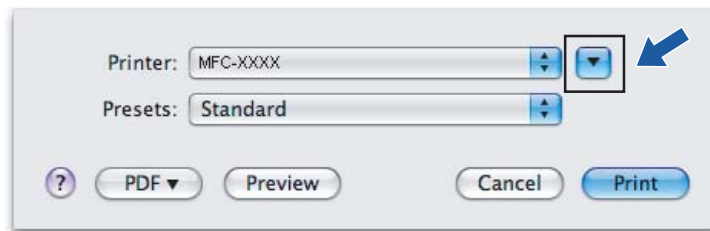

- 3 Z menu podręcznego wybierz opcję **Send Fax** (Wyślij faks).

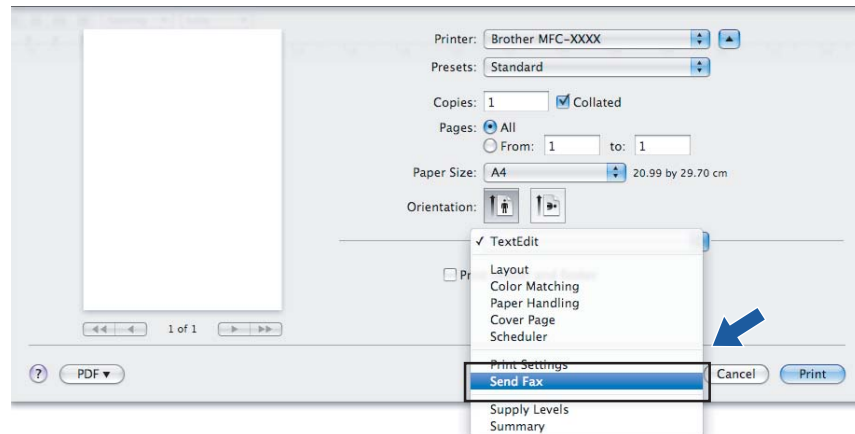

- 4 Wybierz opcję **Facsimile** (Faks) z menu podręcznego **Output** (Wydruk).

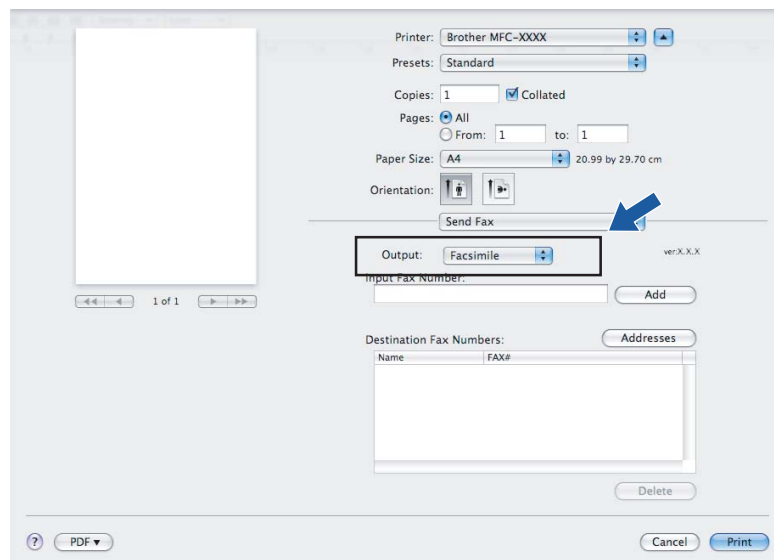

- 5 Wprowadź numer faksu w polu **Input Fax Number** (Wprowadź numer faksu), a następnie kliknij przycisk **Print** (Drukuj), aby wysłać faks.



 **Informacja**

Jeśli chcesz wysłać faks do więcej niż jednego odbiorcy, kliknij przycisk **Add** (Dodaj) po prowadzeniu pierwszego numeru faksu. Docelowe numery faksów będą widoczne na liście w polu **Destination Fax Numbers** (Docelowe numery faksów).

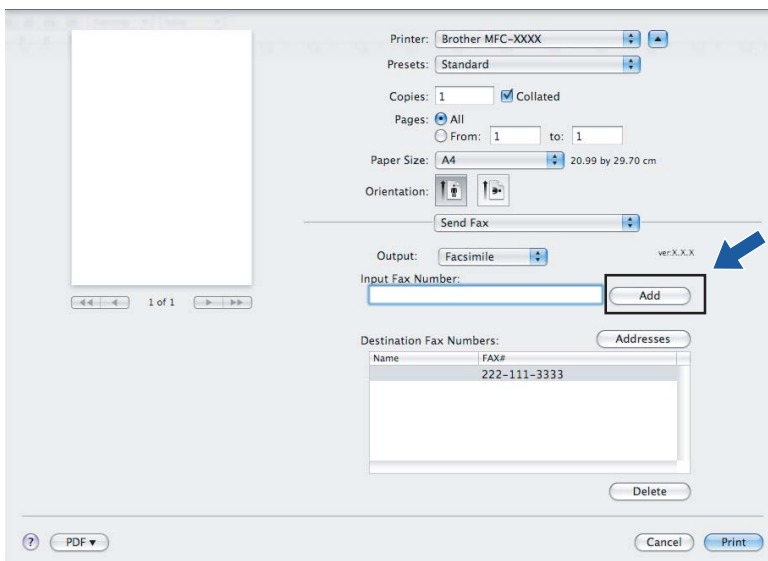

The screenshot shows a fax software interface with various settings. On the left is a preview of a blank page. The right side contains the following controls:

- Printer: Brother MFC-XXXX
- Presets: Standard
- Copies: 1, Collated (checked)
- Pages: All (selected), From: 1 to: 1
- Paper Size: A4 (20.99 by 29.70 cm)
- Orientation: Portrait
- Send Fax button
- Output: Facsimile (with ver.X.X.X label)
- Input Fax Number: [text field] [Add button]
- Destination Fax Numbers: [Addresses button]
- Table with one entry: Name: FAX#, 222-111-3333
- Delete button
- Bottom navigation: PDF, Cancel, Print

A blue arrow points to the 'Add' button next to the 'Input Fax Number' field.

## Przeciąganie wizytówki a vCard z książki adresowej systemu Mac OS® X (w przypadku systemu Mac OS® X w wersji od 10.2.x do 10.4.x)

Możesz wybrać numer faksu za pomocą elektronicznej wizytówki vCard z **Address Book** (Książka adresowa) Mac OS® X.

- 1 Kliknij opcję **Address Book** (Książka adresowa).
- 2 W przypadku systemu Mac OS® X w wersji od 10.2.x do 10.4.x Przeciągnij wizytówkę vCard z **Address Book** (Książki adresowa) systemu Mac OS® X w pole **Destination Fax Numbers** (Docelowe numery faksów).

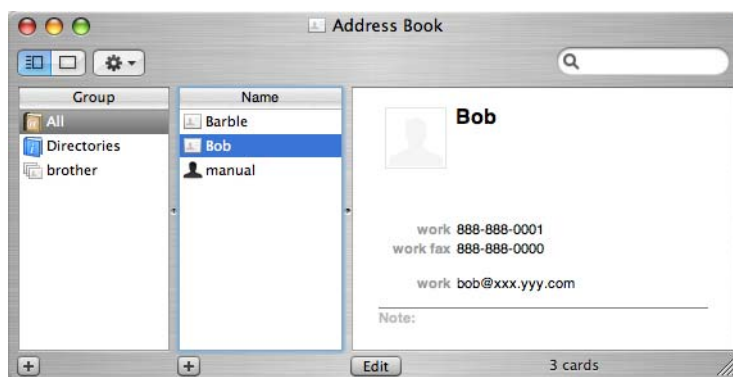
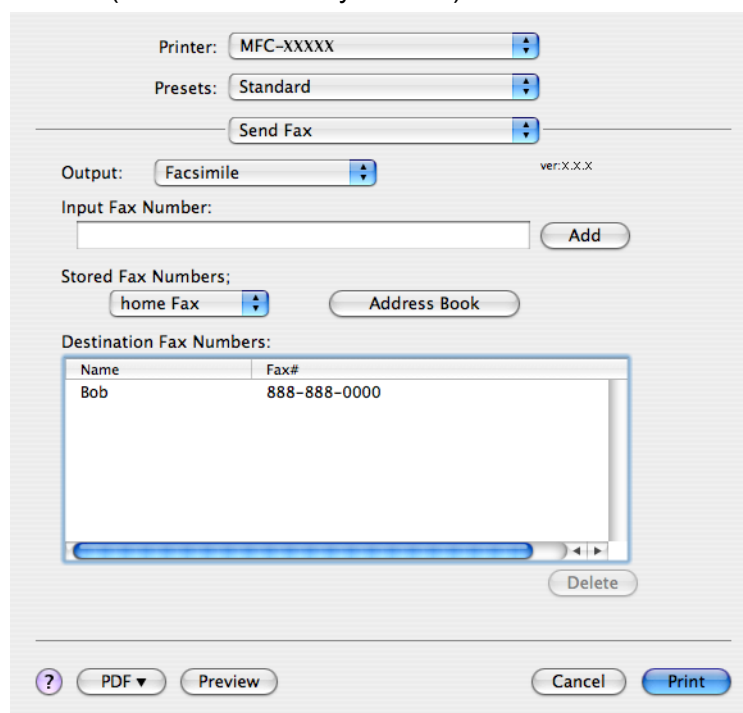

### Informacja

Jeśli w książce adresowej systemu Mac OS® X znajdują się służbowe i domowe numery faksów, wybierz opcję **work fax** (faks służbowy) lub **home fax** (faks domowy) z menu podręcznego **Stored Fax Numbers** (Zapisane numery faksów), a następnie przeciągnij wizytówkę vCard.

- 3 Po zaadresowaniu faksu kliknij opcję **Print** (Drukuj), aby wysłać faks.

Printer: MFC-XXXX

Presets: Standard

Send Fax

Output: Facsimile ver:X.X.X

Input Fax Number:  Add

Stored Fax Numbers; home Fax Address Book

Name	Fax#
Bob	888-888-0000

Delete

? PDF Preview Cancel Print



### Informacja

Wizytówka vCard musi zawierać numer **work fax** (faks służbowy) lub **home fax** (faks domowy).

9

## Używanie panelu adresowego systemu Mac OS® X 10.5

Faks możesz zaadresować za pomocą przycisku **Addresses** (Adresy).

- 1 Kliknij przycisk **Addresses** (Adresy).

Printer: Brother MFC-XXXX

Presets: Standard

Copies: 1 Collated

Pages: All

Paper Size: A4 20.99 by 29.70 cm

Orientation: Portrait

Send Fax

Output: Facsimile ver:X.X.X

Input Fax Number:  Add

Destination Fax Numbers: Addresses

Name	FAX#
	222-111-3333

Delete

? PDF Cancel Print

- 2 Wybierz numer faksu z panelu **Addresses** (Adresy), a następnie kliknij opcję **To** (Do).

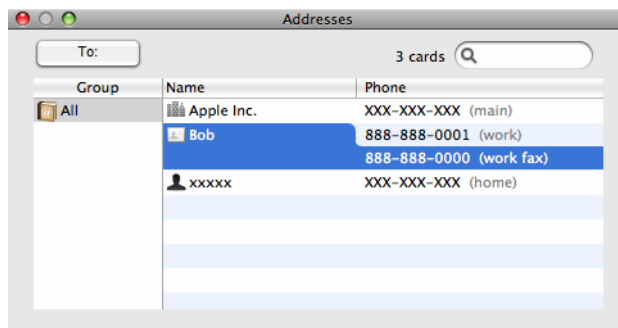

- 3 Po zaadresowaniu faksu kliknij opcję **Print** (Drukuj), aby wysłać faks.

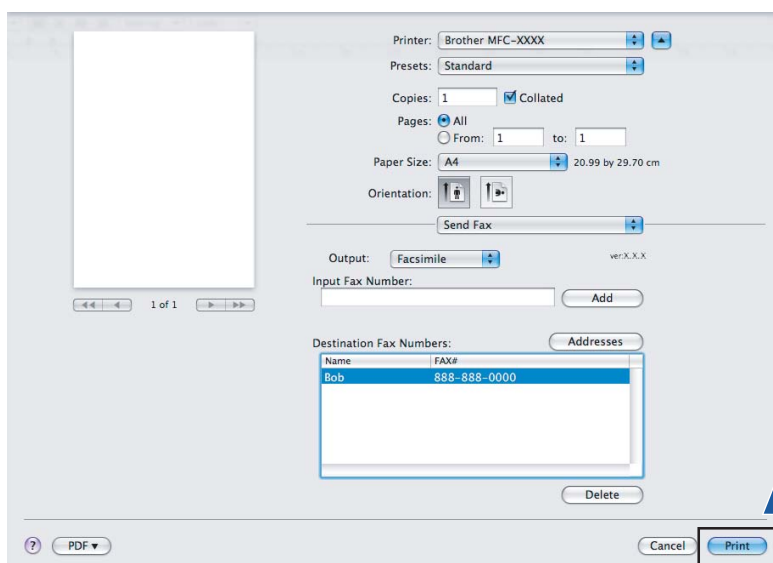

## Skanowanie z komputera Macintosh®

Oprogramowanie do urządzenia Brother zawiera sterownik skanera TWAIN dla systemu Macintosh®. Sterownik skanera TWAIN dla systemu Macintosh® może być używany z dowolną aplikacją obsługującą standard TWAIN.

Podczas skanowania dokumentu możesz użyć automatycznego podajnika dokumentów lub szyby skanera. Więcej informacji na temat podawania dokumentów można znaleźć w rozdziałach Używanie automatycznego podajnika dokumentów (dostępnego w modelach z automatycznym podajnikiem dokumentów) i Używanie szyby skanera w Podręczniku użytkownika.



### Informacja

Jeśli chcesz skanować z urządzenia lub sieci, wybierz urządzenie podłączone do sieci w aplikacji Device Selector (Wybór urządzenia) znajdującej się w katalogu **Macintosh HD/Library/Printers/Brother/Utilities/DeviceSelector** lub w menu podręcznym **Model** narzędzia ControlCenter2.

## Dostęp do skanera

Uruchom aplikację Macintosh® zgodną ze standardem TWAIN. Podczas pierwszego uruchomienia sterownika Brother TWAIN ustaw go jako domyślny sterownik, wybierając opcję **Select Source** (Wybierz źródło) (lub inną nazwę menu umożliwiającego wybór domyślnego sterownika). Podczas każdego kolejnego skanowania wybierz opcję **Acquire Image Data** (Pobierz dane obrazu) lub **Start**. Wyświetlone zostanie okno dialogowe Ustawienia skanera.

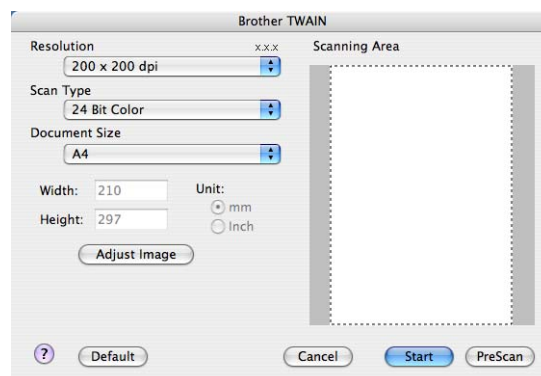

### Informacja

Metoda wyboru domyślnego sterownika lub skanowania dokumentu może się różnić w zależności od wykorzystywanej aplikacji.

## Skanowanie obrazu do komputera Macintosh®

Możesz skanować całą stronę lub jej część poprzez wstępne skanowanie dokumentu.

### Skanowanie całej strony

- 1 Włóż dokument.
- 2 W razie potrzeby w oknie dialogowym Ustawienia skanera możesz wybrać następujące ustawienia:
  - **Resolution** (Rozdzielczość)
  - **Scan Type** (Typ skanowania)
  - **Scanning Area** (Obszar skanowania)
  - **Document Size** (Rozmiar dokumentu)
  - **Brightness** (Jasność)
  - **Contrast** (Kontrast)
- 3 Kliknij przycisk **Start**.  
Po zakończeniu skanowania obraz zostanie wyświetlony w aplikacji graficznej.

### Wstępne skanowanie obrazu

Przycisk **PreScan** (Skanowanie wstępne) umożliwi wyświetlenie podglądu i obcięcie niepotrzebnych obszarów obrazu. Jeśli podgląd spełnia wszystkie oczekiwania, kliknij przycisk **Start** w oknie dialogowym Scanner Setup (Ustawienia skanera), aby rozpocząć skanowanie obrazu.

- 1 Włóż dokument.
- 2 Kliknij przycisk **PreScan** (Skanowanie wstępne).  
Cały obraz zostanie zeskanowany do komputera Macintosh® i wyświetlony w **Scanning Area** (Obszar skanowania).
- 3 Przesuń kursor myszy nad część obrazu, którą chcesz skanować (1).

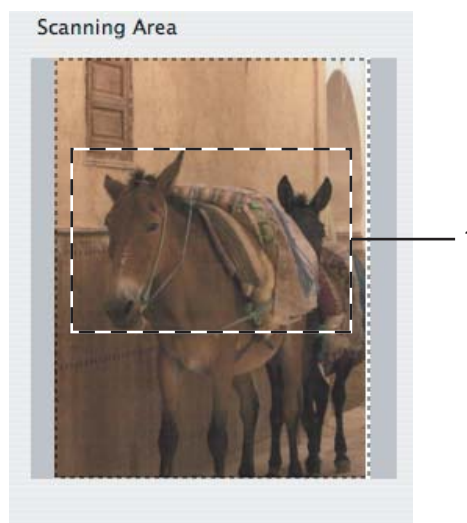

- 4 Ponownie umieść dokument w podajniku.



### Informacja

Ten krok można pominąć, jeśli dokument został umieszczony na szybie skanera w kroku 1.

- 5 W razie potrzeby wybierz ustawienia dla opcji **Resolution** (Rozdzielczość), **Scan Type** (Typ skanowania) (Greyscale (Odcienie szarości)), **Brightness** (Jasność) i **Contrast** (Kontrast) w oknie dialogowym Scanner Setup (Konfiguracja skanera).
- 6 Kliknij przycisk **Start**.  
Tym razem w oknie aplikacji wyświetlony zostanie jedynie zaznaczony obszar dokumentu.
- 7 Obraz można poprawić za pomocą aplikacji do edycji grafiki.

## Ustawienia w oknie skanera

### Rozdzielczość

Możesz zmienić rozdzielczość skanowania za pomocą menu podręcznego **Resolution** (Rozdzielczość). Wyższa rozdzielczość wymaga większej ilości pamięci i dłuższego czasu transferu, ale oferuje lepszą jakość obrazu. Poniższa tabela przedstawia dostępne rozdzielczości i tryby koloru.

Rozdzielczość	Czarno-biały/Szary (Rozpraszanie błędów)	8-bitowy kolor	Odcienie szarości/ kolor 24-bitowy
100 × 100 dpi	Tak	Tak	Tak
150 × 150 dpi	Tak	Tak	Tak
200 × 200 dpi	Tak	Tak	Tak
300 × 300 dpi	Tak	Tak	Tak
400 × 400 dpi	Tak	Tak	Tak
600 × 600 dpi	Tak	Tak	Tak
1200 × 1200 dpi	Tak	Nie	Tak
2400 × 2400 dpi	Tak	Nie	Tak
4800 × 4800 dpi	Tak	Nie	Tak
9600 × 9600 dpi	Tak	Nie	Tak
19 200 × 19 200 dpi	Tak	Nie	Tak

## Typ skanowania

### ■ **Black & White** (Czarno-biały)

Przydatny do skanowania tekstu i obrazów liniowych.

### ■ **Gray (Error Diffusion)** (Szary (Rozpraszanie błędów))

Przydatny do skanowania fotografii lub grafiki. (Rozpraszanie błędów to metoda tworzenia symulowanych obrazów w odcieniach szarości bez wykorzystywania prawdziwych szarych punktów. Czarne punkty są rozmieszczane w określony sposób, sprawiając wrażenie zmiany koloru na szary).

### ■ **True Gray** (Odcienie szarości)

Przydatny do skanowania fotografii lub grafiki. Ten tryb jest dokładniejszy, ponieważ wykorzystuje maksymalnie 256 odcieni szarości.

### ■ **8 Bit Color** (8-bitowy kolor)

Ten tryb do skanowania obrazów wykorzystuje 256 kolorów.

### ■ **24 Bit Color** (24-bitowy kolor)

Ten tryb do skanowania obrazów wykorzystuje maksymalnie 16,8 miliona kolorów.

Tryb **24 Bit Color** (24-bitowy kolor) pozwala uzyskać najwyższej jakości odwzorowanie koloru, jednakże rozmiar pliku jest około 3 razy większy niż w przypadku trybu **8 Bit Color** (8-bitowy kolor). Tryb ten wymaga największej ilości pamięci, a czas transferu danych jest najdłuższy.

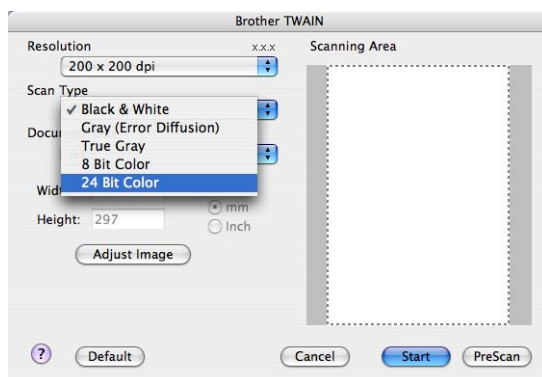



## Rozmiar dokumentu

Wybierz jeden z następujących rozmiarów:

- A3 297 × 420 mm  
(opcja dostępna jedynie w skanerach obsługujących format A3)
- Ledger 11 × 17 cali  
(opcja dostępna jedynie w skanerach obsługujących format A3)
- JIS B4 257 × 364 mm  
(opcja dostępna jedynie w skanerach obsługujących format A3)
- A4 210 × 297 mm
- JIS B5 182 × 257 mm
- Letter 8,5 × 11 cali
- Legal 8,5 × 14 cali  
(opcja dostępna jedynie w skanerach obsługujących format A3)
- A5 148 × 210 mm
- Executive 7,25 × 10,5 cali
- Business Card (Wizytówka)

Aby skanować wizytówki, wybierz rozmiar **Business Card** (Wizytówka), a następnie umieść wizytówkę zadrukowaną stroną do dołu w lewym górnym rogu szyby skanera.

- Photo (Fotograficzny) 4 × 6 cali
- Index 5 × 8 cali
- Photo (Fotograficzny) L 89 × 127 mm
- Photo (Fotograficzny) 2L 127 × 178 mm
- Postcard (Pocztówka) 1 100 × 148 mm
- Postcard (Pocztówka) 2 148 × 200 mm
- Custom (Niestandardowe)

Po wybraniu niestandardowego formatu możesz ustawić obszar skanowania. Kliknij i przytrzymaj wciśnięty przycisk myszy, a następnie przeciągnij kursor, aby obciąć obraz.

**Width** (Szerokość): Wprowadź szerokość niestandardowego formatu.

**Height** (Wysokość): Wprowadź wysokość niestandardowego formatu.

## Regulacja obrazu

### ■ Brightness (Jasność)

Ustaw suwak w zakresie od -50 do 50, aby uzyskać najlepszy obraz. Domyślnie ustawiona jest wartość 0, która jest wartością średnią i zazwyczaj odpowiednią dla większości obrazów.

Poziom **Brightness** (Jasność) można ustawić przesuważąc suwak w lewą lub prawą stronę, co spowoduje rozjaśnienie lub przyciemnienie obrazu. Aby ustawić poziom jasności, możesz również wprowadzić wartość w polu tekstowym.

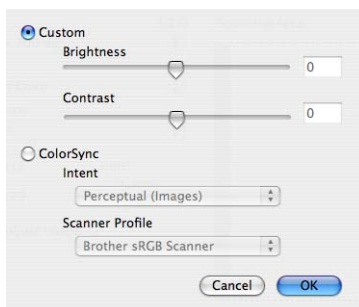

Jeśli zeskanowany obraz jest zbyt jasny, ustaw niższą wartość **Brightness** (Jasność), a następnie zeskanuj dokument ponownie.

Jeśli zeskanowany obraz jest zbyt ciemny, ustaw wyższą wartość **Brightness** (Jasność), a następnie zeskanuj dokument ponownie.

### Informacja

Opcja **Brightness** (Jasność) jest dostępna jedynie po wybraniu dla opcji **Scan Type** (Typ skanowania) ustawienia **Black & White** (Czarno-biały), **Gray** (Szary) lub **True Gray** (Odcienie szarości).

10

### ■ Contrast (Kontrast)

Poziom kontrastu możesz zwiększyć lub zmniejszyć przesuważąc suwak w lewą lub prawą stronę. Zwiększenie kontrastu powoduje podkreślenie ciemnych i jasnych obszarów obrazu, natomiast zmniejszenie kontrastu podkreśla szczegóły w obszarach w kolorze szarym. Aby ustawić **Contrast** (Kontrast), możesz również wprowadzić wartość w polu tekstowym.

### Informacja

Opcja **Contrast** (Kontrast) jest dostępna jedynie po wybraniu dla opcji **Scan Type** (Typ skanowania) ustawienia **Gray** (Szary) lub **True Gray** (Odcienie szarości).

Skanując fotografie lub inne obrazy do wykorzystania w edytorze tekstu lub innej aplikacji graficznej spróbuj wybrać różne ustawienia dla opcji **Resolution** (Rozdzielczość), **Scan Type** (Typ skanowania), **Brightness** (Jasność) i **Contrast** (Kontrast), aby sprawdzić, które z nich zapewniają najlepsze rezultaty.

## Użycie klawisza skanowania (dla użytkowników kabla USB)

### Informacja

Jeśli używasz klawisza **Scan (Skanuj)** w sieci, zobacz *Używanie klawisza skanowania* na stronie 196.

Możesz użyć klawisza  (**Scan (Skanuj)**) na panelu sterowania do skanowania dokumentów bezpośrednio do edytora tekstu, grafiki lub wiadomości E-mail, do wybranego folderu w komputerze Macintosh® lub na kartę pamięci.

Przed rozpoczęciem używania klawisza  (**Scan (Skanuj)**) na panelu sterowania, musisz zainstalować oprogramowanie Brother MFL-Pro i podłączyć urządzenie do komputera Macintosh®. Jeśli pakiet MFL-Pro Suite został zainstalowany z załączonej płyty CD-ROM, zostaną zainstalowane prawidłowe sterowniki oraz oprogramowanie ControlCenter2. Skanowanie za pomocą przycisku

 (**Scan (Skanuj)**) przebiega zgodnie z konfiguracją określoną na zakładce **Device Button** (Przycisk urządzenia). (Zobacz *SKANOWANIE* na stronie 178). Aby uzyskać szczegółowe informacje dotyczące konfiguracji przycisków ControlCenter2 w celu uruchomienia wybranych aplikacji za pomocą klawisza

 (**Scan (Skanuj)**), zobacz *Korzystanie z ControlCenter2* na stronie 176.

### Skanowanie do E-mail

Można skanować zarówno czarno-biały jak i kolorowy dokument do załącznika do wiadomości E-mail.

- 1 Włóż dokument.
- 2 Naciśnij klawisz  (**Scan (Skanuj)**).
- 3 Naciśnij ▲ lub ▼, aby wybrać SKAN DO E-MAIL.  
Naciśnij **OK**.
- 4 Naciśnij **Mono Start (Start Mono)** lub **Colour Start (Start Kolor)**.  
Urządzenie rozpocznie skanowanie dokument, utworzy plik załącznika i uruchomi program pocztowy, wyświetlając nową wiadomość oczekującą na zaadresowanie.

#### Dla urządzeń z ekranem dotykowym

- 1 Włóż dokument.
- 2 Naciśnij klawisz  (**Scan (Skanuj)**).
- 3 Naciśnij SKAN DO E-MAIL.
- 4 Naciśnij **Mono Start (Start Mono)** lub **Colour Start (Start Kolor)**.  
Urządzenie rozpocznie skanowanie dokument, utworzy plik załącznika i uruchomi program pocztowy, wyświetlając nową wiadomość oczekującą na zaadresowanie.

## Informacja

- Jeśli chcesz przełączać pomiędzy skanowaniem czarno-białym a kolorowym, wybierz odpowiednio opcję skanowania czarno-białego lub kolorowego w zakładce **Device Button** (Przycisk urządzenia) na ekranie konfiguracji ControlCenter2. (Zobacz *SKANOWANIE* na stronie 178).
- Typ skanowania zależy od ustawień zakładki **Device Button** (Przycisk urządzenia), **Mono Start (Start Mono)** lub **Colour Start (Start Kolor)** nie zmieniaj wybranych ustawień.

## Skanowanie do obrazu

Możesz zeskanować kolorowy obraz do aplikacji graficznej w celu uzyskania podglądu lub do edycji.

- 1 Włóż dokument.
- 2 Naciśnij klawisz  (**Scan (Skanuj)**).
- 3 Naciśnij ▲ lub ▼, aby wybrać SKAN DO OBRAZU. Naciśnij **OK**.
- 4 Naciśnij **Mono Start (Start Mono)** lub **Colour Start (Start Kolor)**. Urządzenie rozpoczyna skanowanie dokumentu.

### Dla urządzeń z ekranem dotykowym

- 1 Włóż dokument.
- 2 Naciśnij klawisz  (**Scan (Skanuj)**).
- 3 Naciśnij SKAN DO OBRAZU.
- 4 Naciśnij **Mono Start (Start Mono)** lub **Colour Start (Start Kolor)**. Urządzenie rozpoczyna skanowanie dokumentu.

## Informacja

- Jeśli chcesz przełączać pomiędzy skanowaniem czarno-białym a kolorowym, wybierz odpowiednio opcję skanowania czarno-białego lub kolorowego w zakładce **Device Button** (Przycisk urządzenia) na ekranie konfiguracji ControlCenter2. (Zobacz *SKANOWANIE* na stronie 178).
- Typ skanowania zależy od ustawień zakładki **Device Button** (Przycisk urządzenia), **Mono Start (Start Mono)** lub **Colour Start (Start Kolor)** nie zmieniaj wybranych ustawień.

## Skanowanie do OCR

Jeśli dokument jest tekstem, możesz go przekonwertować za pomocą oprogramowania Presto!<sup>®</sup> PageManager<sup>®</sup> na edytowalny tekst, a następnie wyświetlić ten tekst w wybranym edytorze tekstu do edycji.

- 1 Włóż dokument.
- 2 Naciśnij klawisz  (**Scan (Skanuj)**).
- 3 Naciśnij ▲ lub ▼, aby wybrać SKAN DO OCR.  
Naciśnij **OK**.
- 4 Naciśnij **Mono Start (Start Mono)** lub **Colour Start (Start Kolor)**.  
Urządzenie rozpoczyna skanowanie dokumentu.

### Dla urządzeń z ekranem dotykowym

- 1 Włóż dokument.
- 2 Naciśnij klawisz  (**Scan (Skanuj)**).
- 3 Naciśnij SKAN DO OCR.
- 4 Naciśnij **Mono Start (Start Mono)** lub **Colour Start (Start Kolor)**.  
Urządzenie rozpoczyna skanowanie dokumentu.



### Informacja

- Aby uruchomić funkcję OCR za pomocą przycisku **Scan (Skanuj)** narzędzia ControlCenter2, na komputerze Macintosh<sup>®</sup> musi być zainstalowane oprogramowanie Presto!<sup>®</sup> PageManager<sup>®</sup>. (Zobacz *Używanie oprogramowania Presto!<sup>®</sup> PageManager<sup>®</sup>* na stronie 173).
- Nie możesz wybrać kolorowego typu skanowania dla tej funkcji. **Mono Start (Start Mono)** lub **Colour Start (Start Kolor)** nie powodują zmiany tych ustawień.

## Skanowanie do pliku

Możesz wybrać skanowanie dokumentu czarno-białego lub kolorowego do komputera Macintosh<sup>®</sup> i zapisać go jako plik w wybranym folderze. Rodzaj pliku i dany folder są oparte na ustawieniach wybranych na ekranie Scan to File (Skanuj do pliku) w narzędziu Brother ControlCenter2. (Zobacz *Plik* na stronie 183).

- 1 Włóż dokument.
- 2 Naciśnij klawisz  (**Scan (Skanuj)**).
- 3 Naciśnij ▲ lub ▼, aby wybrać SKAN DO PLIKU.  
Naciśnij **OK**.

- Naciśnij **Mono Start (Start Mono)** lub **Colour Start (Start Kolor)**.  
Urządzenie rozpoczyna skanowanie dokumentu.

### Dla urządzeń z ekranem dotykowym

- Włóż dokument.
- Naciśnij klawisz  (**Scan (Skanuj)**).
- Naciśnij SKAN DO PLIKU.
- Naciśnij **Mono Start (Start Mono)** lub **Colour Start (Start Kolor)**.  
Urządzenie rozpoczyna skanowanie dokumentu.



### Informacja

- Jeśli chcesz przełączać pomiędzy skanowaniem czarno-białym a kolorowym, wybierz odpowiednio opcję skanowania czarno-białego lub kolorowego w zakładce **Device Button** (Przycisk urządzenia) na ekranie konfiguracji ControlCenter2. (Zobacz SKANOWANIE na stronie 178).
- Jeśli chcesz zmienić nazwę pliku skanowanego dokumentu, wprowadź nazwę pliku w polu **File Name** (Nazwa pliku) w zakładce **Device Button** (Przycisk urządzenia) w konfiguracji ControlCenter2.
- Typ skanowania zależy od ustawień zakładki **Device Button** (Przycisk urządzenia), **Mono Start (Start Mono)** lub **Colour Start (Start Kolor)** nie zmieniaj wybranych ustawień.

## Skanowanie do pamięci wymiennej

10

Można skanować czarno-białe lub kolorowe dokumenty bezpośrednio do pamięci Flash USB lub na kartę pamięci. Dokumenty czarno-białe zostaną zapisane jako PDF (\*.PDF) lub pliki formatu TIFF (\*.TIF). Dokumenty kolorowe mogą być zapisywane w formacie PDF (\*.PDF) lub JPEG (\*.JPG). Nazwy plików zawierają bieżącą datę. Na przykład, piąty obraz zeskanowany 1 lipca 2009 r. zostanie nazwany 01070905.PDF. Możesz zmienić jakość, kolor i nazwę pliku.



### Informacja

W przypadku modeli DCP nie można zmieniać nazw plików.

Rozdzielczość	Opcje formatu pliku	Domyślny format pliku (modele LCD z 1 lub 2 liniami)	Domyślny format pliku (Kolor modele z ekranem LCD lub ekranem dotykowym)
CZ/B 200X100DPI	TIFF / PDF	TIFF	PDF
CZ/B 200DPI	TIFF / PDF	TIFF	PDF
KOLOR 150DPI	JPEG / PDF	PDF	PDF
KOLOR 300DPI	JPEG / PDF	PDF	PDF
KOLOR 600DPI	JPEG / PDF	PDF	PDF

- 1 Podłącz pamięć Flash USB, CompactFlash<sup>®</sup> 1, Memory Stick<sup>®</sup>, Memory Stick Pro<sup>™</sup>, SecureDigital<sup>2</sup> lub xD-Picture Card<sup>™</sup> 3 do urządzenia.



### Informacja

- Modele DCP-163C, DCP-165C, DCP-167C, DCP-185C, MFC-290C i MFC-297C nie obsługują kart CompactFlash<sup>®</sup>.
- Modele DCP-145C i MFC-250C nie obsługują kart CompactFlash<sup>®</sup>, Memory Stick<sup>®</sup>, Memory Stick Pro<sup>™</sup>, SecureDigital i xD-Picture Card<sup>™</sup>.

- 1 Ten produkt obsługuje również karty CompactFlash<sup>®</sup> typu 1.
- 2 Ten produkt obsługuje karty SecureDigital High Capacity.
- 3 Ten produkt obsługuje karty xD-Picture Card<sup>™</sup> Typ M / Typ M<sup>+</sup> / Typ H (Duża pojemność).

### ! UWAGA

NIE odłączaj kabla zasilającego ani nie wyciągaj pamięci Flash, karty CompactFlash<sup>®</sup>, Memory Stick<sup>®</sup>, Memory Stick Pro<sup>™</sup>, SecureDigital lub karty xD-Picture Card<sup>™</sup> z urządzenia podczas odczytywania danych (klawisz **Photo Capture** mruga). Możesz utracić dane lub zniszczyć nośnik.

Jeśli wyjmiesz pamięć Flash USB lub kartę pamięci, podczas gdy klawisz **Photo Capture** mruga, musisz zrestartować komputer Macintosh<sup>®</sup> przed ponownym włożeniem pamięci Flash USB lub karty pamięci. Jeśli włożysz inną pamięć Flash USB lub kartę pamięci przed ponownym uruchomieniem komputera Macintosh<sup>®</sup>, znajdujące się na niej dane mogą zostać uszkodzone.

- 2 Włóż dokument.
- 3 Naciśnij klawisz  (**Scan (Skanuj)**).
- 4 Naciśnij ▲ lub ▼, aby wybrać SKAN DO MED.  
Naciśnij **OK**.  
Wykonaj jedną z następujących czynności:
  - Aby zmienić jakość, przejdź do kroku 5.
  - Aby rozpocząć skanowanie bez zmiany ustawień, naciśnij **Mono Start (Start Mono)** lub **Colour Start (Start Kolor)**.
- 5 (W przypadku modeli z wyświetlaczami LCD z 1 lub 2 wierszami) Naciśnij przycisk ▲ lub ▼, aby wybrać odpowiednią jakość.  
Naciśnij **OK**.  
(W przypadku modeli z kolorowym wyświetlaczem) Naciśnij ▲ lub ▼, aby wybrać JAKOŚĆ.  
Naciśnij ◀ lub ▶, aby wybrać żądaną jakość.  
Naciśnij **OK**.
  - Aby zmienić rozmiar dokumentu, przejdź do kroku 6. (opcja dostępna w skanerach obsługujących format A3)
  - Aby zmienić rodzaj pliku, przejdź do kroku 7.
  - Aby rozpocząć skanowanie bez zmiany ustawień, naciśnij **Mono Start (Start Mono)** lub **Colour Start (Start Kolor)**.

- 6 Naciśnij ▲ lub ▼, aby wybrać ROZM. Z SZYBY SKANU.  
Naciśnij ◀ lub ▶, aby wybrać żądany rozmiar dokumentu.  
Naciśnij OK.
- Aby zmienić rodzaj pliku, przejdź do kroku 7.
  - Aby rozpocząć skanowanie bez zmiany ustawień, naciśnij **Mono Start (Start Mono)** lub **Colour Start (Start Kolor)**.
- 7 (W przypadku modeli z wyświetlaczami LCD z 1 lub 2 wierszami) Naciśnij przycisk ▲ lub ▼, aby wybrać żądany typ pliku.  
Naciśnij OK.  
(W przypadku modeli z kolorowym wyświetlaczem) Naciśnij ▲ lub ▼, aby wybrać TYP PLIKU.  
Naciśnij ◀ lub ▶, aby wybrać żądany typ pliku.  
Naciśnij OK.
- Aby zmienić nazwę pliku, przejdź do kroku 8.
  - Aby rozpocząć skanowanie bez zmiany ustawień, naciśnij **Mono Start (Start Mono)** lub **Colour Start (Start Kolor)**.



### Informacja

- Jeśli wybierzesz opcję colour (kolor) w ustawieniach jakości, nie możesz wybrać formatu TIFF.
- Jeśli wybierzesz opcję monochrome (monochromatyczny) w ustawieniach jakości, nie możesz wybrać formatu JPEG.

- 8 Nazwa pliku jest ustawiana automatycznie. Możesz utworzyć własną nazwę pliku za pomocą klawiatury. Możesz zmienić tylko pierwsze 6 cyfr nazwy pliku. (tylko modele MFC)  
Naciśnij OK.



### Informacja

Naciśnij **Clear/Back (Wyczyść/Cofnij)**, aby usunąć wprowadzone litery.

- 9 Naciśnij **Mono Start (Start Mono)** lub **Colour Start (Start Kolor)**, aby rozpocząć skanowanie. Jeśli używasz szyby skanera, na ekranie LCD wyświetlony zostanie komunikat NASTĘPNA STRONA?.  
Naciśnij 1, aby wybrać TAK lub 2, aby wybrać NIE. Po zakończeniu skanowania upewnij się, że wybrana została opcja NIE przed odłączeniem pamięci Flash USB lub karty pamięci z urządzenia.



### Informacja

Rodzaj skanowania zależy od ustawień wybranych w kroku od 5 do 7, **Mono Start (Start Mono)** lub **Colour Start (Start Kolor)** nie powodują zmiany ustawień.



## Dla urządzeń z ekranem dotykowym

- 1 Podłącz pamięć Flash USB, CompactFlash<sup>®</sup> 1, Memory Stick<sup>®</sup>, Memory Stick Pro<sup>™</sup>, SecureDigital<sup>2</sup> lub xD-Picture Card<sup>™</sup> 3 do urządzenia.

<sup>1</sup> Ten produkt obsługuje również karty CompactFlash<sup>®</sup> typu 1.

<sup>2</sup> Ten produkt obsługuje karty SecureDigital High Capacity.

<sup>3</sup> Ten produkt obsługuje karty xD-Picture Card<sup>™</sup> Typ M / Typ M<sup>+</sup> / Typ H (Duża pojemność).

### ! UWAGA

NIE odłączaj kabla zasilającego ani nie wyciągaj pamięci Flash, karty CompactFlash<sup>®</sup>, Memory Stick<sup>®</sup>, Memory Stick Pro<sup>™</sup>, SecureDigital lub karty xD-Picture Card<sup>™</sup> z urządzenia podczas odczytywania danych (klawisz **Photo Capture** mruga). Możesz utracić dane lub zniszczyć nośnik.

Jeśli wyjmiesz pamięć Flash USB lub kartę pamięci, podczas gdy klawisz **Photo Capture** mruga, musisz zrestartować komputer przed ponownym włożeniem pamięci Flash USB lub karty pamięci. Jeśli włożysz inną pamięć Flash USB lub kartę pamięci przed ponownym uruchomieniem komputera, znajdujące się na niej dane mogą zostać uszkodzone.

- 2 Włóż dokument.

- 3 Naciśnij klawisz  (**Scan (Skanuj)**).

- 4 Naciśnij SKAN DO KARTY.  
Wykonaj jedną z następujących czynności:

- Aby zmienić jakość, przejdź do kroku 5.
- Aby rozpocząć skanowanie bez zmiany ustawień, naciśnij **Mono Start (Start Mono)** lub **Colour Start (Start Kolor)**.

- 5 Wybierz żądaną jakość.  
Wykonaj jedną z następujących czynności:

- Aby zmienić rodzaj pliku, przejdź do kroku 6.
- Aby rozpocząć skanowanie bez zmiany ustawień, naciśnij **Mono Start (Start Mono)** lub **Colour Start (Start Kolor)**.

- 6 Wybierz żądany typ pliku.  
Wykonaj jedną z następujących czynności:
- Aby zmienić nazwę pliku, przejdź do kroku 7.
  - Aby rozpocząć skanowanie bez zmiany ustawień, naciśnij **Mono Start (Start Mono)** lub **Colour Start (Start Kolor)**.



#### Informacja

- Jeśli wybrana została opcja kolor w ustawieniach jakości, nie możesz wybrać **TIFF**.
- Jeśli wybrana została opcja monochromatyczna w ustawieniach jakości, nie możesz wybrać **JPEG**.

- 7 Nazwa pliku jest ustawiana automatycznie. Możesz jednak utworzyć dowolnie wybraną nazwę za pomocą przycisków na panelu sterowania. Możesz zmienić tylko pierwsze 6 cyfr nazwy pliku.  
Naciśnij **OK**.



#### Informacja

Naciśnij **⌫**, aby usunąć wprowadzone litery.

- 8 Naciśnij **Mono Start (Start Mono)** lub **Colour Start (Start Kolor)**, aby rozpocząć skanowanie. Jeśli używasz szyby skanera, na ekranie LCD wyświetlony zostanie komunikat **NASTĘPNA STRONA?**. Naciśnij **1**, aby wybrać **TAK** lub **2**, aby wybrać **NIE**. Po zakończeniu skanowania upewnij się, że wybrana została opcja **NIE** przed odłączeniem pamięci Flash USB lub karty pamięci z urządzenia.



#### Informacja

Rodzaj skanowania zależy od ustawień wybranych w kroku od 5 do 6, **Mono Start (Start Mono)** lub **Colour Start (Start Kolor)** nie powodują zmiany ustawień.

## Ustawienie nowych wartości domyślnych dla opcji Skanowanie do pamięci wymiennej

Możesz ustawić własne wartości domyślne.

### W przypadku modeli z wyświetlaczem LCD z 1 lub 2 wierszami

#### Zmiana jakości domyślnej

- 1 Naciśnij **Menu**.
- 2 Naciśnij **▲** lub **▼**, aby wybrać **PHOTOCAPTURE**.  
Naciśnij **OK**.
- 3 Naciśnij **▲** lub **▼**, aby wybrać **SKAN DO MED**.  
Naciśnij **OK**.
- 4 Naciśnij **▲** lub **▼**, aby wybrać **JAKOŚĆ**.  
Naciśnij **OK**.
- 5 Wybierz żądaną jakość.  
Naciśnij **OK**.
- 6 Naciśnij **Stop/Exit (Stop/Zakończ)**.

### Zmiana domyślnego formatu pliku czarno-białego

- 1 Naciśnij **Menu**.
- 2 Naciśnij ▲ lub ▼, aby wybrać PHOTOCAPTURE.  
Naciśnij **OK**.
- 3 Naciśnij ▲ lub ▼, aby wybrać SKAN DO MED.  
Naciśnij **OK**.
- 4 Naciśnij ▲ lub ▼, aby wybrać TYP PLIKU CZ&B.  
Naciśnij **OK**.
- 5 Naciśnij ▲ lub ▼, aby wybrać TIFF lub PDF.  
Naciśnij **OK**.
- 6 Naciśnij **Stop/Exit (Stop/Zakończ)**.

### Zmiana domyślnego formatu pliku kolorowego

- 1 Naciśnij **Menu**.
- 2 Naciśnij ▲ lub ▼, aby wybrać PHOTOCAPTURE.  
Naciśnij **OK**.
- 3 Naciśnij ▲ lub ▼, aby wybrać SKAN DO MED.  
Naciśnij **OK**.
- 4 Naciśnij ▲ lub ▼, aby wybrać TYP PLIKUKOLOR.  
Naciśnij **OK**.
- 5 Naciśnij ▲ lub ▼, aby wybrać PDF lub JPEG.  
Naciśnij **OK**.
- 6 Naciśnij **Stop/Exit (Stop/Zakończ)**.

### W przypadku modeli z kolorowym wyświetlaczem LCD

#### Ustawianie nowej wartości domyślnej

- 1 Naciśnij klawisz  (**Scan (Skanuj)**).
- 2 Naciśnij ▲ lub ▼, aby wybrać SKAN DO MED.  
Naciśnij **OK**.
- 3 Naciśnij i wybierz nowe ustawienie. Powtórz ten krok dla każdego ustawienia, które chcesz zmienić.
- 4 Po zmianie ostatniego ustawienia naciśnij ▲ lub ▼, aby wybrać NOWE USTAWIENIA.
- 5 Naciśnij **1**, aby wybrać TAK.
- 6 Naciśnij **Stop/Exit (Stop/Zakończ)**.

### Resetowanie do ustawień fabrycznych

- 1 Naciśnij klawisz  (**Scan (Skanuj)**).
- 2 Naciśnij ▲ lub ▼, aby wybrać SKAN DO MED.  
Naciśnij **OK**.
- 3 Naciśnij ▲ lub ▼, aby wybrać RESET USTAWIEŃ.  
Naciśnij **OK**.
- 4 Naciśnij **1**, aby wybrać TAK.
- 5 Naciśnij **Stop/Exit (Stop/Zakończ)**.

### Dla urządzeń z ekranem dotykowym

#### Ustawianie nowej wartości domyślnej

- 1 Naciśnij klawisz  (**Scan (Skanuj)**).
- 2 Naciśnij SKAN DO KARTY.
- 3 Naciśnij i wybierz nowe ustawienie. Powtórz ten krok dla każdego ustawienia, które chcesz zmienić.
- 4 Po zmianie ostatniego ustawienia naciśnij NOWE USTAWIENIA.
- 5 Naciśnij TAK, aby potwierdzić.
- 6 Naciśnij **Stop/Exit (Stop/Zakończ)**.

### Resetowanie do ustawień fabrycznych

- 1 Naciśnij klawisz  (**Scan (Skanuj)**).
- 2 Naciśnij SKAN DO KARTY.
- 3 Naciśnij RESET USTAWIEŃ.
- 4 Naciśnij TAK, aby potwierdzić.
- 5 Naciśnij **Stop/Exit (Stop/Zakończ)**.

## Używanie oprogramowania Presto!® PageManager®

Presto!® PageManager® to aplikacja do zarządzania dokumentami w komputerze Macintosh®. Jest ona zgodna z większością programów graficznych i edytorów tekstu, dlatego oferuje wyjątkową kontrolę nad plikami przechowywanymi w komputerze Macintosh®. Możesz w prosty sposób zarządzać dokumentami, edytować wiadomości E-mail i pliki i odczytywać dokumenty za pomocą oprogramowania OCR wbudowanego w aplikację Presto!® PageManager®.

Jeśli używasz urządzenia jako skanera, zalecane jest zainstalowanie oprogramowania Presto!® PageManager®.

W przypadku użytkowników systemu Mac OS® X w wersji 10.3.9 lub nowszej, można bezpośrednio zainstalować oprogramowanie Presto!® PageManager® z załączonej płyty CD-ROM, postępując zgodnie z opisem w Podręczniku szybkiej obsługi.

W przypadku użytkowników systemu Mac OS® X w wersji od 10.2.4 do 10.3.8, oprogramowanie Presto!® PageManager® należy pobrać ze strony Brother Solutions Center. Aby pobrać oprogramowanie, należy umieścić płytę CD-ROM w napędzie, a następnie dwukrotnie kliknąć ikonę Presto! PageManager. Wyświetlony zostanie komunikat informujący o konieczności pobrania oprogramowania ze strony Brother Solutions Center.

### Informacja

Kompletny Podręcznik użytkownika oprogramowania NewSoft Presto!® PageManager® 7 można wyświetlić za pomocą ikony systemu **Help** (Pomoc) w aplikacji NewSoft Presto!® PageManager® 7.

10

## Funkcje

- OCR: w jednym kroku możesz skanować obraz, rozpoznać tekst i edytować go w edytorze tekstu.
- Edycja obrazów: możesz poprawiać jakość, wycinać i obracać obrazy lub otwierać je w dowolnie wybranym programie do edycji grafiki.
- Dodawanie opisów: możesz dodawać ruchome notatki, etykiety i rysunki do obrazów.
- Okno ze strukturą drzewa: możesz wyświetlać i tworzyć hierarchię folderu, która znacznie ułatwia dostęp do plików.
- Okno z miniaturami: możesz wyświetlać pliki w formie miniatur, co znacznie ułatwia identyfikację.

## Wymagania systemowe dla aplikacji Presto!® PageManager®

- System operacyjny Mac OS® X w wersji 10.2.4 lub nowszej
- Napęd CD-ROM
- Twardy dysk z co najmniej 400 MB wolnego miejsca

## Pomoc techniczna

---

### Stany Zjednoczone

Nazwa firmy: Newssoft America Inc.  
Adres: 4030 Clipper Court Fremont, CA 94538, U.S.A.  
Telefon: 510-445-8616  
Faks: 510-445-8601  
Adres E-mail: [contactus@newssoftinc.com](mailto:contactus@newssoftinc.com)  
Adres URL strony internetowej: <http://www.newssoftinc.com>

### Kanada

Adres E-mail: [contactus@newssoftinc.com](mailto:contactus@newssoftinc.com)

### Niemcy

Nazwa firmy: SoftBay GmbH  
Adres: Carlstraße 50, D-52531, Übach-Palenberg, Niemcy  
Telefon: 0900 1 409640  
Adres E-mail: [de.nsc@newssoft.eu.com](mailto:de.nsc@newssoft.eu.com)  
Adres URL strony internetowej: <http://de.newssoft.eu.com>

### Wielka Brytania

Nazwa firmy: Avanquest UK  
Adres: The Software Centre East Way, Lee Mill Industrial Estate Plymouth  
Devon. PL21 9GE  
Telefon: 44-01752-201148  
Faks: 44-01752-894833  
Adres E-mail: [uk.nsc@newssoft.eu.com](mailto:uk.nsc@newssoft.eu.com)  
Adres URL strony internetowej: <http://uk.newssoft.eu.com>

### Francja

Nazwa firmy: 5CA  
Adres: Biuro zamknięte  
Telefon: 089-965-01-09  
Adres E-mail: [fr.nsc@newssoft.eu.com](mailto:fr.nsc@newssoft.eu.com)  
Adres URL strony internetowej: <http://fr.newssoft.eu.com>

**Włochy**

Nazwa firmy: 5CA  
Adres: Biuro zamknięte  
Telefon: 0899399878  
Adres E-mail: [it.nsc@newsoft.eu.com](mailto:it.nsc@newsoft.eu.com)  
Adres URL strony internetowej: <http://it.newsoft.eu.com>

**Hiszpania**

Nazwa firmy: 5CA  
Adres: Biuro zamknięte  
Telefon: 0807505598  
Adres E-mail: [sp.nsc@newsoft.eu.com](mailto:sp.nsc@newsoft.eu.com)

**Pozostałe kraje**

Adres E-mail: [tech@newsoft.eu.com](mailto:tech@newsoft.eu.com)

**Informacja**

- Ilustracje widoczne w tym rozdziale przedstawiają system operacyjny Mac OS® X 10.5. Ekran w posiadanym komputerze Macintosh® mogą się różnić w zależności od systemu operacyjnego i aplikacji.
- Funkcje dostępne w aplikacji ControlCenter2 mogą się różnić w zależności od modelu posiadanego urządzenia.

## Korzystanie z ControlCenter2

Aplikacja ControlCenter2 to narzędzie zapewniające prosty i szybki dostęp do często używanych aplikacji. Korzystanie z ControlCenter2 eliminuje potrzebę ręcznego uruchamiania określonych aplikacji. Ikona będzie widoczna na pasku menu. Aby otworzyć okno narzędzia ControlCenter2, kliknij ikonę  i wybierz opcję **Open** (Otwórz). ControlCenter2 umożliwia wykonanie następujących czynności:

- 1 Skanowanie do pliku, wiadomości E-mail, edytora tekstu lub dowolnej aplikacji graficznej. (1)
- 2 Przyciski Skanowania na życzenie użytkownika umożliwiają skonfigurowanie przycisku spełniającego potrzeby określonych aplikacji. (2)
- 3 Uzyskanie dostępu do funkcji kopiowania dostępnych za pośrednictwem komputera Macintosh® oraz dostęp do aplikacji PC-FAKS dostępnych dla urządzenia. (3)
- 4 Uzyskanie dostępu do ustawień konfiguracji urządzenia. (4)
- 5 Wybór urządzenia z menu podręcznego **Model**, z którym współpracowała będzie aplikacja ControlCenter2. (5)  
Możesz również otworzyć okno **Device Selector** (Wybór urządzenia), wybierając opcję **Other...** (Inne...) z menu podręcznego **Model**.
- 6 Możesz również otworzyć okno konfiguracji dla każdej funkcji, klikając przycisk **Configuration** (Konfiguracja). (6)





## Wyłączanie opcji automatycznego uruchamiania

---

Jeśli nie chcesz, aby aplikacja ControlCenter2 uruchamiana była automatycznie po każdym uruchomieniu komputera Macintosh®:

- 1 Kliknij ikonę ControlCenter2 na pasku menu i wybierz opcję **Preferences** (Preferencje). Wyświetlone zostanie okno preferencji ControlCenter2.
- 2 Usuń zaznaczenie opcji **Start ControlCenter on computer startup** (Włącz ControlCenter podczas rozpoczęcia pracy komputera).
- 3 Kliknij przycisk **OK**, aby zamknąć okno.



### Informacja

---

Ikona aplikacji ControlCenter2 znajduje się w katalogu **Macintosh HD/Library/Printers/Brother/Utilities/ControlCenter**.

---

## SKANOWANIE

Dostępne są cztery opcje skanowania: **Scan to Image** (Skanowanie do obrazu), **Scan to OCR** (Skanowanie do OCR), **Scan to E-mail** (Skanowanie do E-mail) i **Scan to File** (Skanowanie do pliku).

### ■ Image (Obraz) (Aplikacja domyślna: Apple® Preview)

Umożliwia skanowanie strony bezpośrednio do dowolnego programu graficznego. Możesz wybrać aplikację docelową, na przykład Adobe® Photoshop® lub inną dowolną aplikację do edycji obrazów zainstalowaną na komputerze Macintosh®.

### ■ OCR (Aplikacja domyślna: Apple® TextEdit)

Umożliwia skanowanie strony lub dokumentu, automatycznie uruchamia program OCR oraz wstawia tekst (nie obraz graficzny) do edytora tekstu. Możesz wybrać docelowy program do edycji tekstu, np. Microsoft® Word lub jakiegokolwiek inny edytor tekstu zainstalowany na komputerze Macintosh®. Na komputerze Macintosh® musi być zainstalowane oprogramowanie Presto!® PageManager®.

### ■ E-mail (Aplikacja domyślna: domyślny program pocztowy)

Umożliwia skanowanie strony lub dokumentu bezpośrednio do programu pocztowego jako standardowy załącznik. Możesz wybrać rodzaj pliku oraz rozdzielczość załącznika.

### ■ File (Plik)

Umożliwia skanowanie bezpośrednio do pliku dyskowego. Możesz zmienić rodzaj pliku i folder docelowy.

ControlCenter2 umożliwia konfigurację klawisza sprzętowego **Scan (Skanuj)** na urządzeniu oraz przycisku oprogramowania ControlCenter2 dla każdej funkcji skanowania. Aby skonfigurować klawisz sprzętowy **Scan (Skanuj)** na urządzeniu, wybierz zakładkę **Device Button** (Przycisk urządzenia) w menu konfiguracji dla każdego z przycisków **SCAN** (SKANOWANIE). Aby skonfigurować przycisk oprogramowania w ControlCenter2, wybierz zakładkę **Software Button** (Przycisk oprogramowania) w menu konfiguracji dla każdego z przycisków **SCAN** (SKANOWANIE).

### Informacja

Możesz skonfigurować przycisk **Scan (Skanuj)** urządzenia dla każdego przycisku aplikacji ControlCenter2 w zakładce **Device Button** (Przycisk urządzenia). Aby zmienić ustawienia domyślne, kliknij przycisk przy jednocześnie naciśniętym klawiszu **Ctrl** i wybierz zakładkę **Device Button** (Przycisk urządzenia).



## Typy plików

Możesz wybrać jeden z następujących rodzajów plików dla załącznika lub do zapisania w folderze. Z menu podręcznego wybierz typ pliku, w którym chcesz zapisywać zeskanowane obrazy.

- Bitmapa Windows (\*.bmp)
- JPEG (\*.jpg)
- TIFF (\*.tif)
- TIFF Wielostronicowy (\*.tif)
- Przenośna grafika sieciowa (\*.png)
- PDF (\*.pdf)

## Obraz (przykład: Apple® Preview)

Opcja **Scan To Image** (Skanowanie do obrazu) umożliwi zeskanowanie obrazu bezpośrednio do aplikacji graficznej w celu edycji. Aby zmienić ustawienia domyślne, kliknij przycisk przy jednocześnie naciśniętym klawiszu **Ctrl** i wybierz zakładkę **Software Button** (Przycisk oprogramowania).

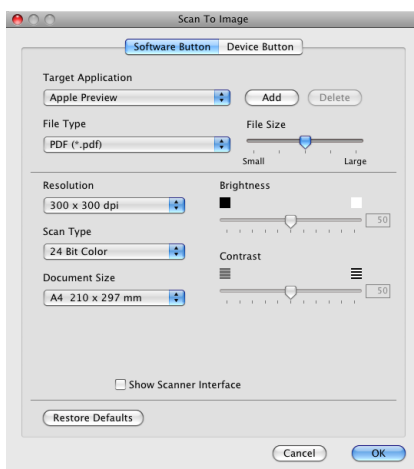

Jeśli chcesz zeskanować, a następnie wyciąć część strony po wstępnym zeskanowaniu dokumentu, zaznacz pole wyboru **Show Scanner Interface** (Pokaż właściwości skanera).

W razie potrzeby zmień inne ustawienia.

Aby zmienić aplikację docelową, wybierz ją z menu podręcznego **Target Application** (Program docelowy). Możesz dodać aplikację do listy klikając przycisk **Add** (Dodaj).

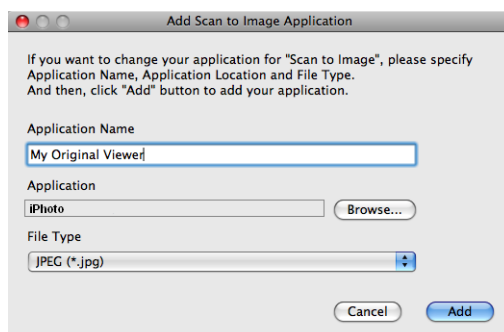

Wprowadź **Application Name** (Nazwę aplikacji) (maksymalnie 30 znaków) i wybierz preferowaną aplikację za pomocą przycisku **Browse** (Przeglądaj). Z menu podręcznego wybierz **File Type** (Typ pliku).

Możesz usunąć dodaną aplikację. Po prostu wybierz **Application Name** (Nazwę aplikacji), a następnie kliknij przycisk **Delete** (Usuń).

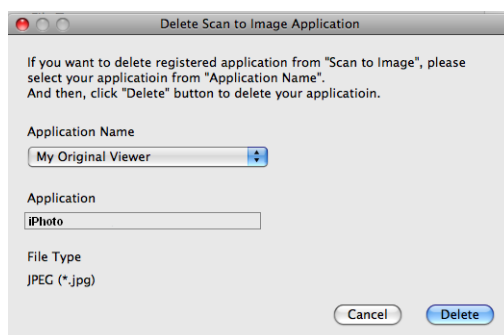

## Informacja

Ta funkcja jest również dostępna dla opcji **Scan to E-mail** (Skanowanie do E-mail) i **Scan to OCR** (Skanowanie do OCR). Wygląd okna może się różnić w zależności od funkcji.

## OCR (edytor tekstu)

**Scan To OCR** (Skanowanie do OCR) umożliwia konwersję danych obrazu strony na tekst, który można edytować w dowolnym edytorze tekstu. Możesz zmienić domyślny edytor tekstu.

Aby skonfigurować opcję **Scan To OCR** (Skanuj do OCR), kliknij przycisk przy jednocześnie naciśniętym klawiszu **Ctrl** i wybierz zakładkę **Software Button** (Przycisk oprogramowania).

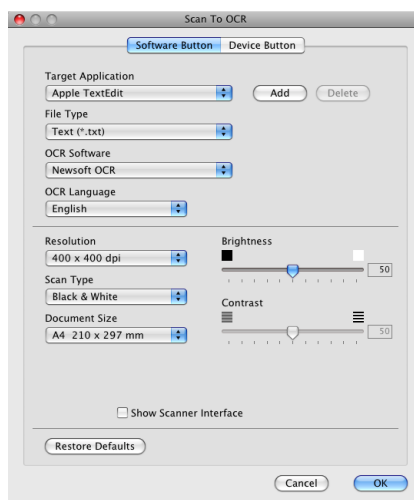

Aby zmienić edytor tekstu, wybierz docelowy edytor tekstu z menu podręcznego **Target Application** (Program docelowy). Możesz dodać aplikację do listy klikając przycisk **Add** (Dodaj). Aby usunąć aplikację, kliknij przycisk **Delete** (Usuń).

Jeśli chcesz zeskanować, a następnie wyciąć część strony po wstępnym zeskanowaniu dokumentu, zaznacz pole wyboru **Show Scanner Interface** (Pokaż właściwości skanera).

## E-mail

Opcja **Scan To E-mail** (Skanowanie do E-mail) umożliwia zeskanowanie dokumentu do domyślnej aplikacji obsługującej pocztę elektroniczną i dołączenie go w formie załącznika. Aby zmienić domyślną aplikację E-mail lub typ pliku załącznika, kliknij przycisk przy jednocześnie wciśniętym klawiszu **Ctrl**, a następnie wybierz zakładkę **Software Button** (Przycisk oprogramowania).

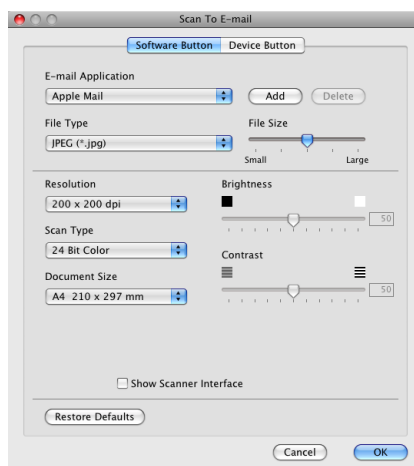

Aby zmienić aplikację E-mail, wybierz preferowaną aplikację E-mail z menu podręcznego

**E-mail Application** (Program E-mail). Możesz dodać aplikację do listy klikając przycisk **Add** (Dodaj) <sup>1</sup>. Aby usunąć aplikację, kliknij przycisk **Delete** (Usuń).

<sup>1</sup> Po pierwszym uruchomieniu aplikacji ControlCenter2 w menu podręcznym wyświetlona zostanie domyślna lista zgodnych aplikacji E-mail. Jeśli obsługa niestandardowej aplikacji w ramach oprogramowania ControlCenter2 sprawia problemy, wybierz aplikację z listy.

Jeśli chcesz zeskanować, a następnie wyciąć część strony po wstępnym zeskanowaniu dokumentu, zaznacz pole wyboru **Show Scanner Interface** (Pokaż właściwości skanera).

## Plik

Przycisk **Scan To File** (Skanowanie do pliku) umożliwia skanowanie obrazu do folderu na twardym dysku w dowolnym formacie pliku. Dzięki temu można w prosty sposób archiwizować wydrukowane dokumenty. Aby skonfigurować typ pliku i folder, kliknij przycisk przy jednocześnie naciśniętym klawiszu **Ctrl** i wybierz zakładkę **Software Button** (Przycisk oprogramowania).

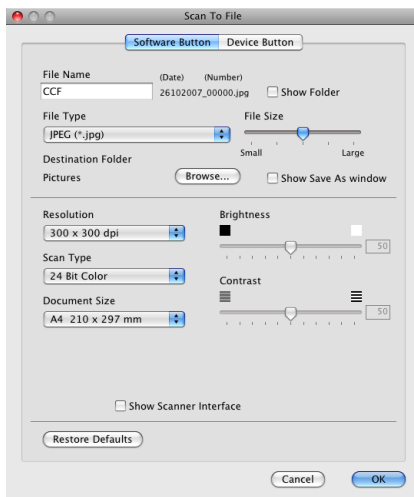

Możesz zmienić nazwę pliku. Wprowadź nazwę pliku, którą chcesz zastosować w przypadku dokumentu (maksymalnie 100 znaków) w polu **File Name** (Nazwa pliku). Nazwa pliku będzie się składała z wprowadzonej nazwy, aktualnej daty i kolejnego numeru porządkowego.

Wybierz rodzaj pliku dla zapisanego obrazu z menu podręcznego **File Type** (Rodzaj pliku). Możesz zapisać plik w folderze domyślnym lub wybrać preferowany folder klikając przycisk **Browse** (Przełączaj).

Aby wyświetlić informację o miejscu, w którym zapisany zostanie obraz po zakończeniu skanowania, zaznacz pole wyboru **Show Folder** (Pokaż Folder). Aby za każdym razem określić miejsce położenia skanowanego obrazu, zaznacz pole wyboru **Show Save As window** (Wyświetl okno Zapisz jako).

Jeśli chcesz zeskanować, a następnie wyciąć część strony po wstępnym zeskanowaniu dokumentu, zaznacz pole wyboru **Show Scanner Interface** (Pokaż właściwości skanera).

## SKANOWANIE NA ŻYCZENIE UŻYTKOWNIKA

Dostępne są cztery przyciski, które możesz skonfigurować w celu dostosowania ich do potrzeb związanych ze skanowaniem.

Aby dostosować przycisk, kliknij go przy jednocześnie wciśniętym klawiszu **Ctrl**. Wyświetlone zostanie okno konfiguracji. Dostępne są cztery opcje skanowania: **Scan to Image** (Skanowanie do obrazu), **Scan to OCR** (Skanowanie do OCR), **Scan to E-mail** (Skanowanie do E-mail) i **Scan to File** (Skanowanie do pliku).

### ■ Scan to Image (Skanowanie do obrazu)

Umożliwia skanowanie strony bezpośrednio do dowolnego programu graficznego/przeglądarki obrazów. Możesz wybrać dowolny edytor obrazów zainstalowany na komputerze Macintosh®.

### ■ Scan to OCR (Skanowanie do OCR)

Ta opcja umożliwia konwersję skanowanych dokumentów na edytowalne pliki tekstowe. Możesz wybrać aplikację docelową dla edytowalnego tekstu. Musisz zainstalować oprogramowanie Presto!® PageManager®, aby użyć tej opcji.

### ■ Scan to E-mail (Skanowanie do E-mail)

Ta opcja pozwala dołączyć skanowane obrazy do wiadomości E-mail. Możesz również wybrać rodzaj pliku załącznika i utworzyć listę adresów E-mail do szybkiego wysyłania zapisanych w książce adresowej.

### ■ Scan to File (Skanowanie do pliku)

Ta opcja umożliwia zapisanie skanowanego obrazu do dowolnego folderu na dysku lokalnym lub sieciowym. Możesz również wybrać rodzaj pliku, który zostanie użyty.

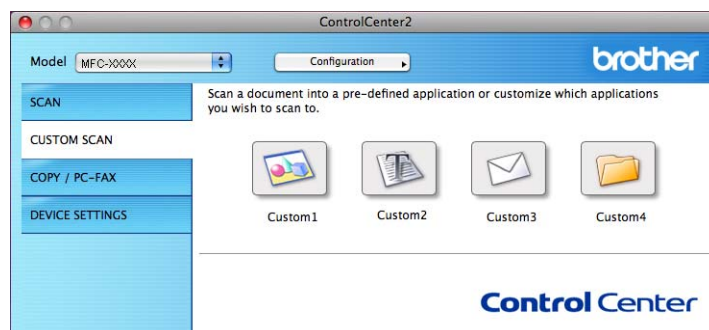

## Typy plików

Możesz wybrać jeden z następujących rodzajów plików dla załącznika lub do zapisania w folderze. Z menu podręcznego wybierz typ pliku, w którym chcesz zapisywać zeskanowane obrazy.

- Bitmapa Windows (\*.bmp)
- JPEG (\*.jpg)
- TIFF (\*.tif)
- TIFF Wielostronicowy (\*.tif)
- Przenośna grafika sieciowa (\*.png)
- PDF (\*.pdf)



## Przycisk zdefiniowany przez użytkownika

Aby dostosować przycisk, kliknij go przy jednocześnie wciśniętym klawiszu **Ctrl**. Wyświetlone zostanie okno konfiguracji. Aby skonfigurować przycisk, postępuj zgodnie z poniższymi wytycznymi.

## Skanowanie do obrazu

### ■ Zakładka **General** (Ogólne)

Wprowadź nazwę w polu **Name for Custom** (Nazwa niestandardowego przycisku) (maksymalnie 30 znaków), aby utworzyć nazwę przycisku.

Wybierz typ skanowania w polu **Scan Action** (Operacja skanowania).

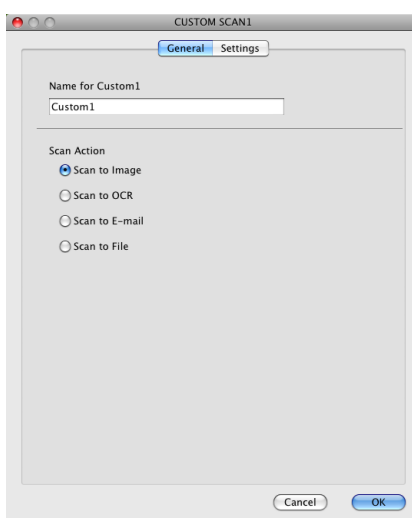

### ■ Zakładka **Settings** (Ustawienia)

Wybierz **Target Application** (Program docelowy), **File Type** (Rodzaj pliku), **Resolution** (Rozdzielczość), **Scan Type** (Rodzaj skanowania), **Document Size** (Wielkość dokumentu), **Show Scanner Interface** (Pokaż właściwości skanera), **Brightness** (Jasność) i **Contrast** (Kontrast).

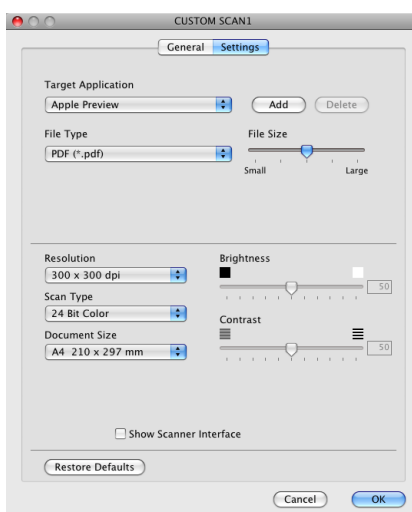

## Skanowanie do OCR

### ■ Zakładka **General** (Ogólne)

Wprowadź nazwę w polu **Name for Custom** (Nazwa niestandardowego przycisku) (maksymalnie 30 znaków), aby utworzyć nazwę przycisku.

Wybierz typ skanowania w polu **Scan Action** (Operacja skanowania).

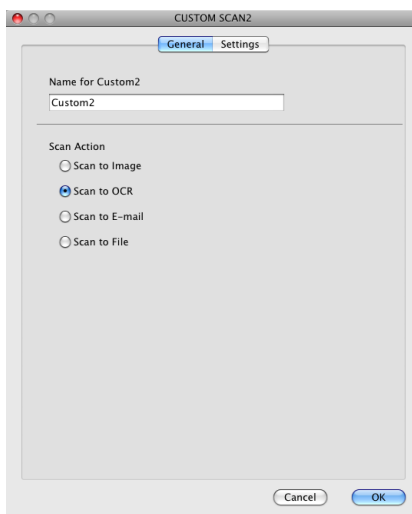

### ■ Zakładka **Settings** (Ustawienia)

Wybierz **Target Application** (Program docelowy), **File Type** (Rodzaj pliku), **OCR Software** (Oprogramowanie OCR), **OCR Language** (Język OCR), **Resolution** (Rozdzielczość), **Scan Type** (Rodzaj skanowania), **Document Size** (Wielkość dokumentu), **Show Scanner Interface** (Pokaż właściwości skanera), **Brightness** (Jasność) i **Contrast** (Kontrast).

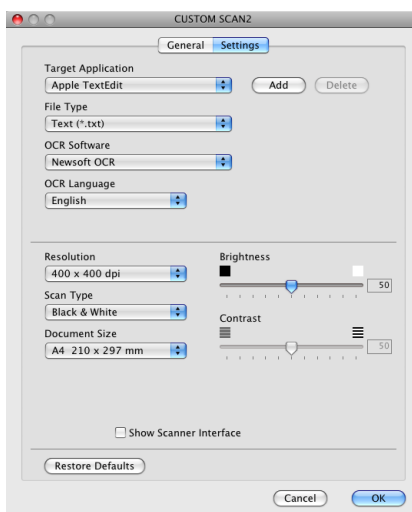

## Skowanie do E-mail

### ■ Zakładka **General** (Ogólne)

Wprowadź nazwę w polu **Name for Custom** (Nazwa niestandardowego przycisku) (maksymalnie 30 znaków), aby utworzyć nazwę przycisku.

Wybierz typ skanowania w polu **Scan Action** (Operacja skanowania).

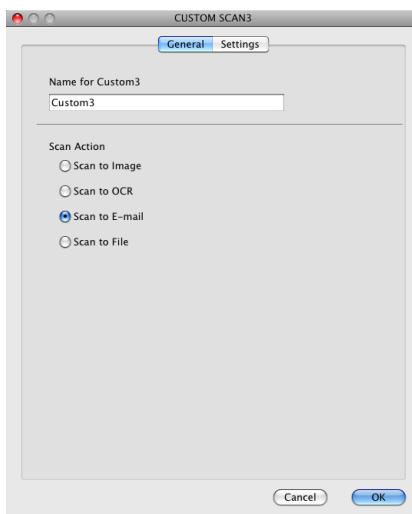

### ■ Zakładka **Settings** (Ustawienia)

Wybierz **E-mail Application** (Program E-mail), **File Type** (Rodzaj pliku), **Resolution** (Rozdzielczość), **Scan Type** (Rodzaj skanowania), **Document Size** (Wielkość dokumentu), **Show Scanner Interface** (Pokaż właściwości skanera), **Brightness** (Jasność) i **Contrast** (Kontrast).

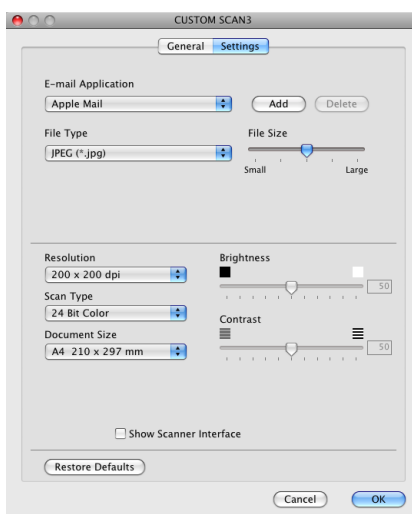

## Skanowanie do pliku

### ■ Zakładka **General** (Ogólne)

Wprowadź nazwę w polu **Name for Custom** (Nazwa niestandardowego przycisku) (maksymalnie 30 znaków), aby utworzyć nazwę przycisku.

Wybierz typ skanowania w polu **Scan Action** (Operacja skanowania).

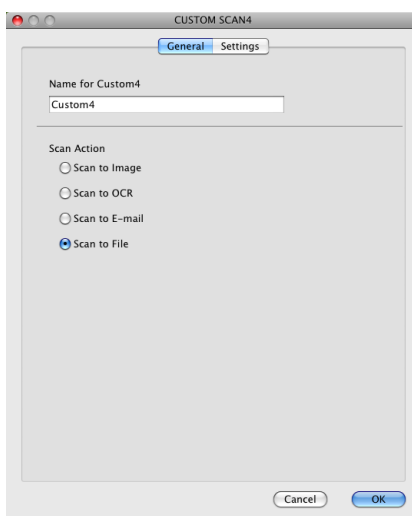

### ■ Zakładka **Settings** (Ustawienia)

Z menu podręcznego **File Type** (Typ pliku) wybierz format pliku. Zapisz plik w folderze domyślnym lub wybierz preferowany folder klikając przycisk **Browse** (Przeglądaj).

Wybierz **Resolution** (Rozdzielczość), **Scan Type** (Rodzaj skanowania), **Document Size** (Wielkość dokumentu), **Show Scanner Interface** (Pokaż właściwości skanera), **Brightness** (Jasność) i **Contrast** (Kontrast).

Jeśli chcesz określić miejsce docelowe dla skanowanego obrazu, zaznacz pole wyboru **Show Save As Window** (Wyświetl okno Zapisz jako).

Jeśli chcesz zeskanować, a następnie wyciąć część strony po wstępnym zeskanowaniu dokumentu, zaznacz pole wyboru **Show Scanner Interface** (Pokaż właściwości skanera).

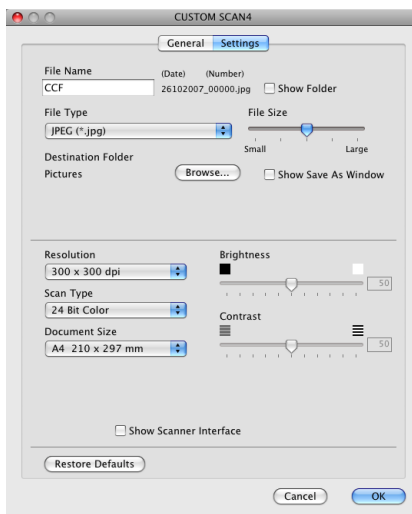

## KOPIOWANIE/PC-FAKS (PC-FAKS jest dostępny jedynie w modelach MFC)

**KOPIOWANIE** - Umożliwia używanie komputera Macintosh® oraz dowolnego sterownika drukarki do operacji ulepszanego kopiowania. Możesz zeskanować stronę w urządzeniu i drukować kopie przy użyciu funkcji sterowników drukarki, lub możesz przekierować kopiowanie do jakiegokolwiek standardowego sterownika drukarki zainstalowanego na komputerze Macintosh®, w tym również sterowników drukarek sieciowych.

**PC-FAKS** - Umożliwia skanowanie strony lub dokumentu oraz automatycznie wysyła obraz jako faks z komputera Macintosh®.

Można skonfigurować żądane ustawienia za pomocą maksymalnie czterech przycisków.

Przyciski **Copy1** (Kopiowanie 1) do **Copy4** (Kopiowanie 4) można dostosować w celu wykorzystania zaawansowanych funkcji, na przykład drukowania N w 1.

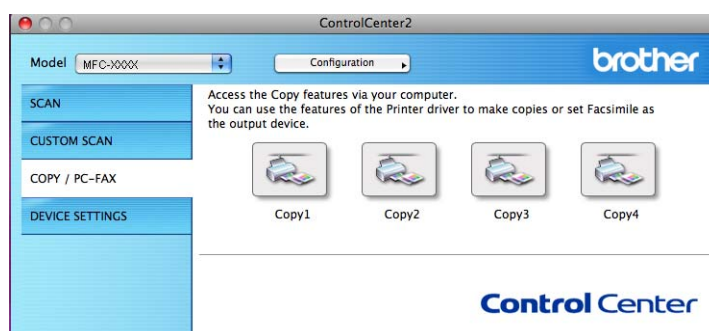

Aby użyć przycisków **Copy** (Kopiowanie), skonfiguruj sterownik drukarki, klikając prawym przyciskiem myszy przy jednocześnie naciśniętym klawiszu **Ctrl**.

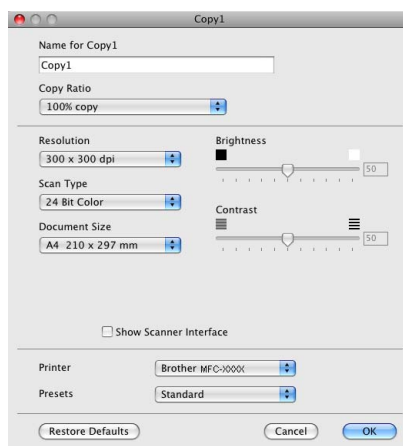

Wprowadź nazwę w polu **Name for Copy** (Nazwa kopii) (maksymalnie 30 znaków) i wybierz **Copy Ratio** (Współczynnik kopiowania).

Wybierz **Resolution** (Rozdzielczość), **Scan Type** (Rodzaj skanowania), **Document Size** (Wielkość dokumentu), **Show Scanner Interface** (Pokaż właściwości skanera), **Brightness** (Jasność) i **Contrast** (Kontrast).

Przed zakończeniem konfiguracji przycisku **Copy** (Kopiowanie) wybierz **Printer** (Drukarkę). Następnie wybierz ustawienia drukowania z menu podręcznego **Presets** (Ustawienia) i kliknij przycisk **OK**, aby zamknąć okno dialogowe. Po kliknięciu skonfigurowanego przycisku kopiowania wyświetlone zostanie okno dialogowe drukowania.

### W przypadku systemu Mac OS® X w wersji od 10.2.x do 10.4.x

Aby skopiować dokument, wybierz opcję **Copies & Pages** (Kopie i strony) z menu podręcznego.

Aby wysłać faks, wybierz opcję **Send Fax** (Wyślij faks) z menu podręcznego. (Zobacz *Wysyłanie faksu (tylko w modelach MFC)* na stronie 151).

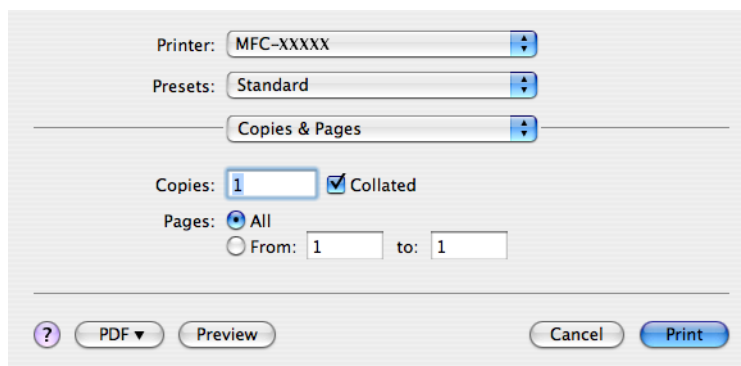

### W przypadku systemu Mac OS® X 10.5

Aby wyświetlić więcej opcji, kliknij strzałkę rozwinięcia znajdującą się obok menu Drukarka.

Aby skopiować dokument, kliknij przycisk **Print** (Druk).

Aby wysłać faks, kliknij przycisk rozwinięcia obok menu podręcznego Drukarka i wybierz opcję **Send Fax** (Wyślij faks) z menu podręcznego. (Zobacz *Wysyłanie faksu (tylko w modelach MFC)* na stronie 151).

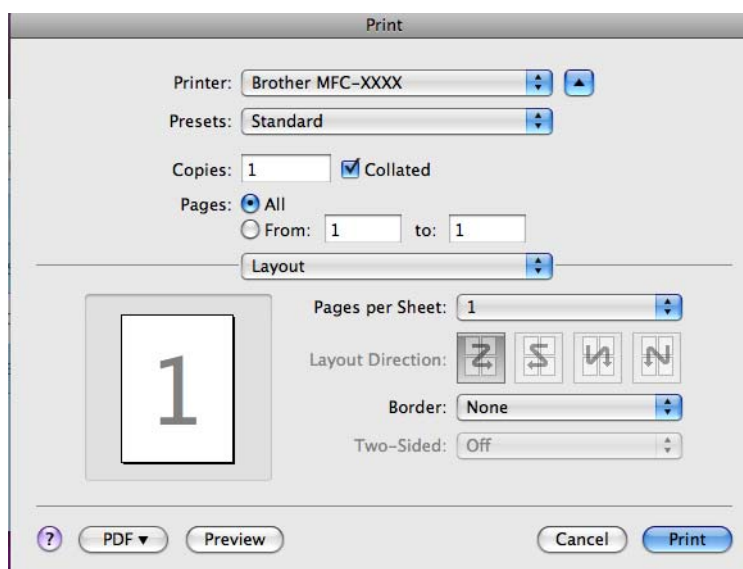
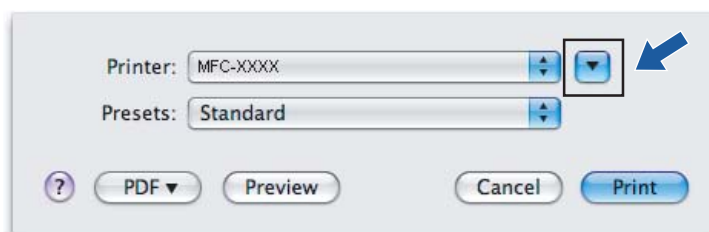

## USTAWIENIA URZĄDZENIA

Można skonfigurować ustawienia urządzenia lub sprawdzić poziom tuszu, klikając przycisk.

### ■ Remote Setup (Zdalna konfiguracja)

Umożliwia otwarcie programu Remote Setup (Zdalna konfiguracja). (Zobacz *Zdalna konfiguracja (opcja niedostępna w modelach DCP, MFC-250C, MFC-290C i MFC-297C)* na stronie 212).

### ■ Quick-Dial (Szybkie wybieranie)

Umożliwia otwarcie okna Set Quick-Dial (Ustawienia szybkiego wybierania) dla programu Zdalna konfiguracja. (Zobacz *Zdalna konfiguracja (opcja niedostępna w modelach DCP, MFC-250C, MFC-290C i MFC-297C)* na stronie 212).

### ■ Ink Level (Poziom tuszu)

Pozwala otworzyć program Brother Status Monitor (Monitor statusu), który wyświetla poziom tuszu w każdej kasecie.



## Zdalna konfiguracja (opcja niedostępna w modelach DCP, MFC-250C, MFC-290C i MFC-297C)

Przycisk **Remote Setup** (Zdalna konfiguracja) umożliwia otwarcie okna Remote Setup Program (Zdalna konfiguracja programu) w celu skonfigurowania menu ustawień urządzenia.

### Informacja

Więcej szczegółów, zobacz *Zdalna konfiguracja (opcja niedostępna w modelach DCP, MFC-250C, MFC-290C i MFC-297C)* na stronie 212.

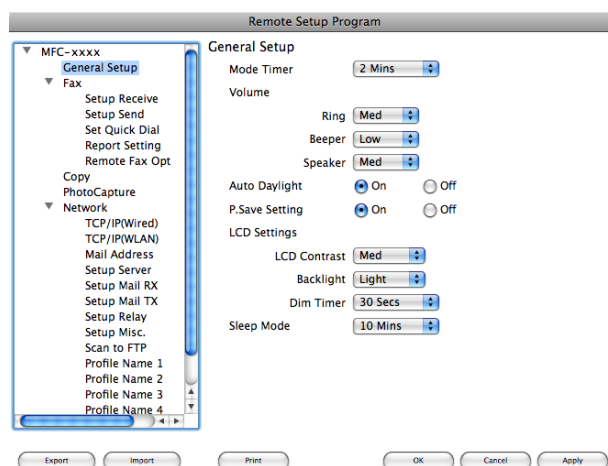

## Szybkie wybieranie (opcja niedostępna dla modeli DCP, MFC-250C, MFC-290C i MFC-297C)

Przycisk **Quick-Dial** (Szybkie wybieranie) pozwala otworzyć okno **Set Quick-Dial** (Ustawienia szybkiego wybierania) w programie Zdalna konfiguracja, aby można było w prosty sposób zarejestrować lub zmienić numery wybierania z komputera Macintosh®.

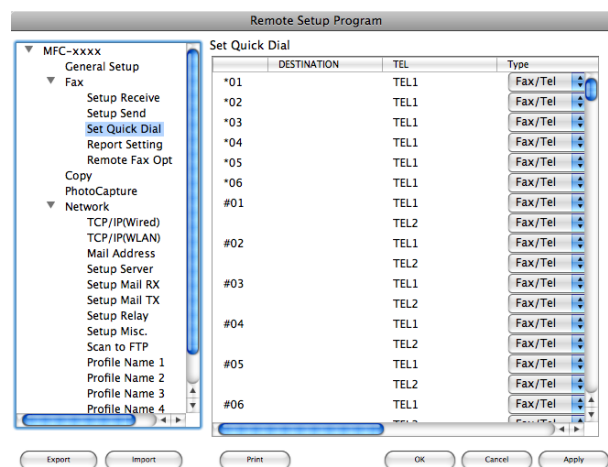



## Poziom tuszu

Przycisk **Ink Level** (Poziom tuszu) otwiera okno **Brother Status Monitor** (Monitor statusu), w którym wyświetlony jest poziom tuszu w każdej kasecie.



### Informacja

Aplikacja Brother Status Monitor znajduje się w katalogu **Macintosh HD/Library/Printers/Brother/Utilities**.

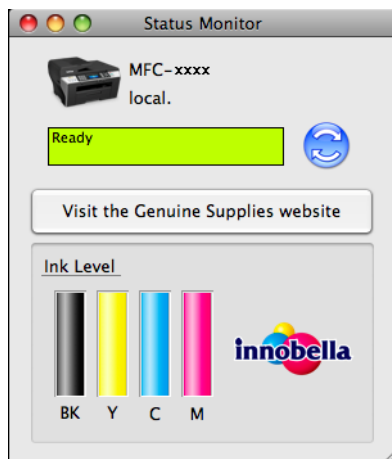

## Skanowanie sieciowe (Dla modeli z wbudowaną opcją obsługi skanowania sieciowego)

Jeśli chcesz skanować z urządzenia lub sieci, musisz wybrać urządzenie podłączone do sieci w aplikacji Device Selector (Wybór urządzenia) znajdującej się w katalogu **Macintosh HD/Library/Printers/Brother/Utilities/DeviceSelector** lub w menu podręcznym **Model** na głównym ekranie narzędzia ControlCenter2. Jeśli pakiet MFL-Pro Suite został już zainstalowany zgodnie z opisem w Podręczniku szybkiej obsługi, odpowiednie opcje powinny być już wybrane.

Aby możliwe było używanie urządzenia jako skanera sieciowego, należy skonfigurować jego adres TCP/IP. Ustawienia adresu możesz ustawić lub zmienić w panelu sterowania. (Sprawdź *Konfigurowanie urządzenia za pomocą panelu sterowania* w Instrukcji obsługi dla sieci).



### Informacja

W przypadku skanowania sieciowego do jednego urządzenia może być podłączonych maksymalnie 25 klientów. Jeśli jednocześnie połączenie stara się nawiązać na przykład 30 klientów, 5 z nich nie będzie widocznych na ekranie LCD.

## Przed rozpoczęciem skanowania sieciowego

### Konfigurowanie skanowania sieciowego

- 1 Z katalogu **Library** wybierz folder **Printers, Brother, Utilities** i **DeviceSelector**, a następnie dwukrotnie kliknij element **Device Selector**. Wyświetlone zostanie okno **Device Selector** (Wybór urządzenia). Okno to można również otworzyć za pomocą narzędzia ControlCenter2. W celu uzyskania dodatkowych informacji, zobacz *Korzystanie z ControlCenter2* na stronie 176.
- 2 Określ adres IP urządzenia lub nazwę usługi mDNS. Aby zmienić adres IP, wprowadź nowy adres IP. Możesz również wybrać urządzenie z listy dostępnych urządzeń. Kliknij przycisk **Browse** (Przeoglądaj), aby wyświetlić listę.

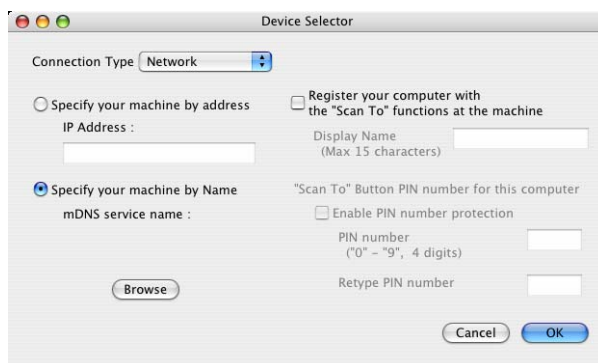

- 3 Kliknij przycisk **OK**.

## Informacja

- Aby użyć przycisków funkcji **Scan (Skanuj)** urządzenia, zaznacz pole wyboru **Register your computer with the “Scan To” functions at the machine** (Zarejestruj komputer z funkcjami „Skanuj do” w urządzeniu). Następnie wprowadź nazwę komputera Macintosh®, którą chcesz wyświetlić na wyświetlaczu LCD urządzenia. Nazwa może zawierać maksymalnie 15 znaków.
- Możesz uniknąć odbierania niechcianych dokumentów, ustawiając 4-cyfrowy numer PIN. Wprowadź numer PIN w polu **PIN number** (Numer PIN) i **Retype PIN number** (Ponownie wprowadź numer PIN). W celu przesłania danych do komputera chronionego numerem PIN, wyświetlacz LCD poprosi o wpisanie numeru PIN, zanim dokument będzie mógł być zeskanowany i wysłany do komputera. (Zobacz *Używanie klawisza skanowania* na stronie 196).



## Używanie klawisza skanowania

### Informacja

Jeśli do połączenia używasz kabla USB, zobacz *Użycie klawisza skanowania (dla użytkowników kabla USB)* na stronie 163.

## Skanowanie do E-mail (PC)

Jeśli wybierzesz opcję Skanowanie do E-mail, dokument zostanie zeskanowany i wysłany bezpośrednio do komputera Macintosh® wskazanego w sieci. Narzędzie ControlCenter2 uruchomi domyślną aplikację E-mail na określonym komputerze Macintosh® w celu zaadresowania wiadomości do odbiorcy. Możesz skanować dokumenty czarno-białe i kolorowe, które zostaną wysłane w wiadomości E-mail z komputera Macintosh® w formie załącznika.

- 1 Włóż dokument.
- 2 Naciśnij klawisz  (**Scan (Skanuj)**).
- 3 Naciśnij ▲ lub ▼, aby wybrać SKAN DO E-MAIL.  
Naciśnij **OK**.
- 4 (W przypadku modelu MFC-6490CW)  
Naciśnij ▲ lub ▼, aby wybrać PC.  
Naciśnij **OK**.
- 5 Naciśnij ▲ lub ▼ w celu wybrania docelowego komputera Macintosh®, którego chcesz używać do wysyłania e-mailem dokumentu.  
Naciśnij **OK**.  
Jeżeli wyświetlacz LCD pokazuje prośbę o wpisanie numeru PIN, wpisz 4-cyfrowy numer PIN dla docelowego komputera Macintosh® na panelu sterowania.  
Naciśnij **OK**.

### Informacja

W przypadku modeli DCP kilkakrotnie naciśnij ▲ lub ▼, aby wprowadzić pierwszą cyfrę numeru PIN. Naciśnij ►, aby przesunąć kursor, a następnie użyj ▲ lub ▼, aby wprowadzić drugą cyfrę. Powtarzaj tę procedurę, aż do wprowadzenia wszystkich czterech cyfr numeru PIN. Naciśnij przycisk **OK**.

- 6 Naciśnij **Mono Start (Start Mono)** lub **Colour Start (Start Kolor)**.  
Urządzenie rozpoczyna skanowanie dokumentu.

### Dla urządzeń z ekranem dotykowym

- 1 Włóż dokument.
- 2 Naciśnij klawisz  (**Scan (Skanuj)**).

- 3 Naciśnij **SKAN DO E-MAIL**.
- 4 Naciśnij **▲** lub **▼** w celu wyświetlenia docelowego komputera Macintosh®, którego chcesz używać do wysyłania e-mailem dokumentu.
- 5 Naciśnij docelowy komputer Macintosh®, a następnie naciśnij **OK**.  
Jeżeli wyświetlacz LCD pokazuje prośbę o wpisanie numeru PIN, wpisz 4-cyfrowy numer PIN dla docelowego komputera Macintosh® na panelu sterowania.  
Naciśnij **OK**.
- 6 Naciśnij **Mono Start (Start Mono)** lub **Colour Start (Start Kolor)**.  
Urządzenie rozpoczyna skanowanie dokumentu.



### Informacja

- Jeśli chcesz przełączać pomiędzy skanowaniem czarno-białym a kolorowym, wybierz odpowiednio opcję skanowania czarno-białego lub kolorowego w zakładce **Device Button** (Przycisk urządzenia) na ekranie konfiguracji ControlCenter2. (Zobacz *SKANOWANIE* na stronie 178).
- Typ skanowania zależy od ustawień zakładki **Device Button** (Przycisk urządzenia), **Mono Start (Start Mono)** lub **Colour Start (Start Kolor)** nie zmieniaj wybranych ustawień.

## Skanowanie do E-mail (serwer poczty, wyłącznie w modelu MFC-6490CW)

Po wybraniu opcji Scan to E-mail (Skanowanie do E-mail) (serwer poczty) możesz skanować czarno-białe lub kolorowe dokumenty i przysyłać je bezpośrednio na określony adres E-mail z komputera. Dla dokumentów skanowanych w czerni i bieli możesz wybrać format plików PDF lub TIFF, a dla skanowanych w kolorze PDF lub JPEG.



### Informacja

- Skanowanie do E-mail (serwer poczty) wymaga obsługi serwera poczty SMTP/POP3. (Patrz Instrukcja obsługi dla sieci na płycie CD-ROM).
- Do modelu MFC-5890CN przypisano również adres E-mail umożliwiający wysyłanie, odbieranie lub przesyłanie dalej dokumentów poprzez sieć LAN lub przez Internet do komputerów lub innych faksów podłączonych do Internetu. Aby użyć tej funkcji, pobierz niezbędne oprogramowanie ze strony Brother Solutions Center (<http://solutions.brother.com>).

- 1 Włóż dokument.
- 2 Naciśnij klawisz  (**Scan (Skanuj)**).
- 3 Naciśnij **▲** lub **▼**, aby wybrać **SKAN DO E-MAIL**.  
Naciśnij **OK**.
- 4 Naciśnij **▲** lub **▼**, aby wybrać **SERWER POCZTY**.  
Naciśnij **OK**.
- 5 Naciśnij **▲** lub **▼**, aby wybrać **JAKOŚĆ**.  
Jeśli nie chcesz zmienić jakości lub rodzaju pliku, naciśnij **▲**, a następnie podaj adres docelowy. Przejdź do kroku 8.

- 6 Naciśnij ◀ lub ▶, aby wybrać KOLOR 150DPI, KOLOR 300DPI, KOLOR 600DPI, CZ/B 200DPI lub CZ/B 200X100DPI.  
Naciśnij **OK**.
- 7 Naciśnij ▼, aby wybrać TYP PLIKU.  
Naciśnij ◀ lub ▶, aby wybrać PDF lub JPEG dla dokumentów kolorowych lub w odcieniach szarości oraz PDF lub TIFF dla dokumentów czarno-białych.  
Naciśnij **OK**.



### Informacja

---

Jeśli wykorzystujesz szybę skanera, wybierz rozmiar dokumentu.

- Naciśnij ▼, aby wybrać ROZM. Z SZYBY SKANU.
- Naciśnij ◀ lub ▶, aby wybrać A4, A3, LETTER, LEGAL lub LEDGER.  
Naciśnij **OK**.

- 8 Naciśnij ▲ lub ▼, aby wybrać . Wprowadź docelowy adres E-mail za pomocą klawiatury.



### Informacja

---

Możesz również wykorzystywać adresy E-mail zapisane w urządzeniu.

- Naciśnij ▲ lub ▼, aby wybrać KSIĄŻKA TEL.  
Naciśnij ▶.
- Naciśnij ▲ lub ▼, aby wybrać PORZĄDEK ALFABETYCZNY lub PORZĄDEK NUMERYCZNY.  
Naciśnij **OK**.
- Naciśnij ▲ lub ▼, aby wybrać żądany adres E-mail.  
Naciśnij **OK**.  
Ponownie naciśnij **OK**.

Naciśnij **Mono Start (Start Mono)** lub **Colour Start (Start Kolor)**.

Urządzenie rozpoczyna skanowanie dokumentu.

Jeśli używasz szyby skanera, na ekranie LCD wyświetlony zostanie komunikat NASTĘPNA STRONA?.

Naciśnij **1**, aby wybrać TAK lub **2**, aby wybrać NIE (WYSYLA).

## Skanowanie do obrazu

---

Jeśli wybierzesz opcję Skanowanie do obrazu, dokument zostanie zeskanowany i wysłany bezpośrednio do komputera Macintosh<sup>®</sup> wskazanego w sieci. Narzędzie ControlCenter2 uruchomi domyślną aplikację graficzną na określonym komputerze Macintosh<sup>®</sup>. Możesz zmienić konfigurację **Scan (Skanuj)**. (Zobacz *Obraz (przykład: Apple<sup>®</sup> Preview)* na stronie 179).

- 1 Włóż dokument.
- 2 Naciśnij klawisz (**Scan (Skanuj)**).

- 3 Naciśnij ▲ lub ▼, aby wybrać SKAN DO OBRAZU.  
Naciśnij **OK**.
- 4 Naciśnij ▲ lub ▼ w celu wybrania docelowego komputera Macintosh®, do którego chcesz wysłać dokument.  
Naciśnij **OK**.  
Jeżeli wyświetlacz LCD pokazuje prośbę o wpisanie numeru PIN, wpisz 4-cyfrowy numer PIN dla docelowego komputera Macintosh® na panelu sterowania.  
Naciśnij **OK**.



### Informacja

W przypadku modeli DCP kilkakrotnie naciśnij ▲ lub ▼, aby wprowadzić pierwszą cyfrę numeru PIN. Naciśnij ►, aby przesunąć kursor, a następnie użyj ▲ lub ▼, aby wprowadzić drugą cyfrę. Powtarzaj tę procedurę, aż do wprowadzenia wszystkich czterech cyfr numeru PIN. Naciśnij przycisk **OK**.

- 5 Naciśnij **Mono Start (Start Mono)** lub **Colour Start (Start Kolor)**.  
Urządzenie rozpoczyna skanowanie dokumentu.

### Dla urządzeń z ekranem dotykowym

- 1 Włóż dokument.
- 2 Naciśnij klawisz  (**Scan (Skanuj)**).
- 3 Naciśnij SKAN DO OBRAZU.
- 4 Naciśnij ▲ lub ▼ w celu wyświetlenia docelowego komputera Macintosh®, do którego chcesz wysłać dokument.
- 5 Naciśnij docelowy komputer Macintosh®, a następnie naciśnij **OK**.  
Jeżeli wyświetlacz LCD pokazuje prośbę o wpisanie numeru PIN, wpisz 4-cyfrowy numer PIN dla docelowego komputera Macintosh® na panelu sterowania.  
Naciśnij **OK**.
- 6 Naciśnij **Mono Start (Start Mono)** lub **Colour Start (Start Kolor)**.  
Urządzenie rozpoczyna skanowanie dokumentu.



### Informacja

- Jeśli chcesz przełączać pomiędzy skanowaniem czarno-białym a kolorowym, wybierz odpowiednio opcję skanowania czarno-białego lub kolorowego w zakładce **Device Button** (Przycisk urządzenia) na ekranie konfiguracji ControlCenter2. (Zobacz *SKANOWANIE* na stronie 178).
- Typ skanowania zależy od ustawień zakładki **Device Button** (Przycisk urządzenia), **Mono Start (Start Mono)** lub **Colour Start (Start Kolor)** nie zmieniaj wybranych ustawień.

## Skanowanie do OCR

Jeśli wybierzesz opcję Skanowanie do OCR, dokument zostanie zeskanowany i wysłany bezpośrednio do komputera Macintosh® wskazanego w sieci. Oprogramowanie ControlCenter2 uruchomi aplikację Presto!® PageManager® i skonwertuje dokument na tekst, który może być oglądany i edytowany za pomocą programu do edycji tekstu na wskazanym komputerze Macintosh®.

- 1 Włóż dokument.
- 2 Naciśnij klawisz  (**Scan (Skanuj)**).
- 3 Naciśnij ▲ lub ▼, aby wybrać SKAN DO OCR.  
Naciśnij **OK**.
- 4 Naciśnij ▲ lub ▼ w celu wybrania docelowego komputera Macintosh®, do którego chcesz wysłać dokument.  
Naciśnij **OK**.  
Jeżeli wyświetlacz LCD pokazuje prośbę o wpisanie numeru PIN, wpisz 4-cyfrowy numer PIN dla docelowego komputera Macintosh® na panelu sterowania.  
Naciśnij **OK**.



### Informacja

W przypadku modeli DCP kilkakrotnie naciśnij ▲ lub ▼, aby wprowadzić pierwszą cyfrę numeru PIN. Naciśnij ►, aby przesunąć kursor, a następnie użyj ▲ lub ▼, aby wprowadzić drugą cyfrę. Powtarzaj tę procedurę, aż do wprowadzenia wszystkich czterech cyfr numeru PIN. Naciśnij przycisk **OK**.

- 5 Naciśnij **Mono Start (Start Mono)** lub **Colour Start (Start Kolor)**.  
Urządzenie rozpoczyna skanowanie dokumentu.

### Dla urządzeń z ekranem dotykowym

- 1 Włóż dokument.
- 2 Naciśnij klawisz  (**Scan (Skanuj)**).
- 3 Naciśnij SKAN DO OCR.
- 4 Naciśnij ▲ lub ▼ w celu wyświetlenia docelowego komputera Macintosh®, do którego chcesz wysłać dokument.
- 5 Naciśnij docelowy komputer Macintosh®, a następnie naciśnij **OK**.  
Jeżeli wyświetlacz LCD pokazuje prośbę o wpisanie numeru PIN, wpisz 4-cyfrowy numer PIN dla docelowego komputera Macintosh® na panelu sterowania.  
Naciśnij **OK**.



- 6 Naciśnij **Mono Start (Start Mono)** lub **Colour Start (Start Kolor)**.  
Urządzenie rozpoczyna skanowanie dokumentu.



### Informacja

- Na komputerze Macintosh® musi być zainstalowane oprogramowanie Presto!® PageManager®.
- Nie możesz wybrać kolorowego typu skanowania dla tej funkcji. **Mono Start (Start Mono)** lub **Colour Start (Start Kolor)** nie powodują zmiany tych ustawień.

## Skanowanie do pliku

Jeśli wybierzesz funkcję Skanowanie do pliku, możesz skanować dokumenty czarno-białe i kolorowe i wysyłać je bezpośrednio do komputera Macintosh® wskazanego w sieci. Plik zostanie zapisany w folderze w formacie pliku, jaki został skonfigurowany w ControlCenter2 na określonym komputerze Macintosh®. Możesz zmienić konfigurację **Scan (Skanuj)**. (Zobacz *Plik* na stronie 183).

- 1 Włóż dokument.
- 2 Naciśnij klawisz  (**Scan (Skanuj)**).
- 3 Naciśnij ▲ lub ▼, aby wybrać SKAN DO PLIKU.  
Naciśnij **OK**.
- 4 Naciśnij ▲ lub ▼ w celu wybrania docelowego komputera Macintosh®, do którego chcesz wysłać dokument.  
Naciśnij **OK**.  
Jeżeli wyświetlacz LCD pokazuje prośbę o wpisanie numeru PIN, wpisz 4-cyfrowy numer PIN dla docelowego komputera Macintosh® na panelu sterowania.  
Naciśnij **OK**.



### Informacja

W przypadku modeli DCP kilkakrotnie naciśnij ▲ lub ▼, aby wprowadzić pierwszą cyfrę numeru PIN. Naciśnij ►, aby przesunąć kursor, a następnie użyj ▲ lub ▼, aby wprowadzić drugą cyfrę. Powtarzaj tę procedurę, aż do wprowadzenia wszystkich czterech cyfr numeru PIN. Naciśnij przycisk **OK**.

- 5 Naciśnij **Mono Start (Start Mono)** lub **Colour Start (Start Kolor)**.  
Urządzenie rozpoczyna skanowanie dokumentu.

### Dla urządzeń z ekranem dotykowym

- 1 Włóż dokument.
- 2 Naciśnij klawisz  (**Scan (Skanuj)**).
- 3 Naciśnij SKAN DO PLIKU.

- 4 Naciśnij ▲ lub ▼ w celu wybrania docelowego komputera Macintosh®, do którego chcesz wysłać dokument.  
Naciśnij OK.  
Jeżeli wyświetlacz LCD pokazuje prośbę o wpisanie numeru PIN, wpisz 4-cyfrowy numer PIN dla docelowego komputera Macintosh® na panelu sterowania.  
Naciśnij OK.
- 5 Naciśnij **Mono Start (Start Mono)** lub **Colour Start (Start Kolor)**.  
Urządzenie rozpoczyna skanowanie dokumentu.



### Informacja

- Jeśli chcesz przełączać pomiędzy skanowaniem czarno-białym a kolorowym, wybierz odpowiednio opcję skanowania czarno-białego lub kolorowego w zakładce **Device Button** (Przycisk urządzenia) na ekranie konfiguracji ControlCenter2. (Zobacz *SKANOWANIE* na stronie 178).
- Jeśli chcesz zmienić nazwę pliku skanowanego dokumentu, wprowadź nazwę pliku w polu **File Name** (Nazwa pliku) w zakładce **Device Button** (Przycisk urządzenia) w konfiguracji ControlCenter2.
- Typ skanowania zależy od ustawień zakładki **Device Button** (Przycisk urządzenia), **Mono Start (Start Mono)** lub **Colour Start (Start Kolor)** nie zmieniają wybranych ustawień.

## Ustawianie nowych wartości domyślnych dla opcji Skanowanie do E-mail (serwer poczty, tylko w modelu MFC-6490CW)

Możesz ustawić własne wartości domyślne.

### Ustawianie nowej wartości domyślnej

- 1 Naciśnij klawisz  (**Scan (Skanuj)**).
- 2 Naciśnij ▲ lub ▼, aby wybrać SKAN DO E-MAIL.  
Naciśnij OK.
- 3 Naciśnij ▲ lub ▼, aby wybrać SERWER PO CZTY.  
Naciśnij OK.
- 4 Naciśnij i wybierz nowe ustawienie. Powtórz ten krok dla każdego ustawienia, które chcesz zmienić.
- 5 Po zmianie ostatniego ustawienia naciśnij ▲ lub ▼, aby wybrać NOWE USTAWIENIA.  
Naciśnij OK.
- 6 Naciśnij 1, aby wybrać TAK.
- 7 Naciśnij **Stop/Exit (Stop/Zakończ)**.

## Resetowanie do ustawień fabrycznych

Możesz przywrócić ustawienia fabryczne.

- 1 Naciśnij klawisz  (**Scan (Skanuj)**).
- 2 Naciśnij ▲ lub ▼, aby wybrać SKAN DO E-MAIL.  
Naciśnij **OK**.
- 3 Naciśnij ▲ lub ▼, aby wybrać SERWER POCZTY.  
Naciśnij **OK**.
- 4 Naciśnij ▲ lub ▼, aby wybrać RESET USTAWIEŃ.  
Naciśnij **OK**.
- 5 Naciśnij **1**, aby wybrać TAK.
- 6 Naciśnij **Stop/Exit (Stop/Zakończ)**.

## Skanowanie do FTP (w przypadku modelu MFC-5890CN i MFC-6490CW)

Po wybraniu opcji Skanowanie do FTP możesz skanować czarno-białe i kolorowe dokumenty bezpośrednio do serwera FTP w sieci lokalnej lub w Internecie.

Szczegółowe informacje niezbędne do skanowania do FTP można wprowadzić ręcznie za pomocą panelu sterowania lub wcześniej je skonfigurować i zapisać w profilu serwera FTP. Można skonfigurować maksymalnie pięć profili serwera FTP.

### Wcześniejsze konfigurowanie profili serwera FTP

- 1 Naciśnij **Menu**.
- 2 Naciśnij **▲** lub **▼**, aby wybrać **SIEĆ**.  
Naciśnij **OK**.
- 3 Naciśnij **▲** lub **▼**, aby wybrać **SKAN DO FTP**.  
Naciśnij **OK**.
- 4 Naciśnij **▲** lub **▼**, aby wybrać **KONFIG. PROFIL**.  
Naciśnij **OK**.
- 5 Naciśnij **▲** lub **▼**, aby wybrać **NIE ZAREJESTR.**  
Naciśnij **OK**.
- 6 Naciśnij **▲** lub **▼**, aby wybrać **NAZWA PROFILU**.  
Naciśnij **OK**.
- 7 Wprowadź nazwę dla profilu serwera FTP. Ta nazwa będzie wyświetlona na ekranie LCD urządzenia i może zawierać maksymalnie 30 znaków.  
Naciśnij **OK**.
- 8 Naciśnij **▲** lub **▼**, aby wybrać **ADRES HOSTA**.  
Naciśnij **OK**.
- 9 Wprowadź adres hosta (na przykład ftp.example.com) (maksymalnie 60 znaków) lub adres IP (na przykład 192.23.56.189).  
Naciśnij **OK**.
- 10 Naciśnij **▲** lub **▼**, aby wybrać **KATAL. PRZECHOW.**  
Naciśnij **OK**.
- 11 Podaj folder docelowy, w którym dokument zostanie zapisany na serwerze FTP (na przykład /brother/abc/) (maksymalnie 60).  
Naciśnij **OK**.
- 12 Naciśnij **▲** lub **▼**, aby wybrać **NAZWA UŻYTKOW.**  
Naciśnij **OK**.

- 13 Podaj nazwę użytkownika, która zostanie zarejestrowana na serwerze FTP dla urządzenia (maksymalnie 32 znaki).  
Naciśnij **OK**.
- 14 Naciśnij ▲ lub ▼, aby wybrać **HASŁO**.  
Naciśnij **OK**.
- 15 Podaj hasło dostępu do serwera FTP (maksymalnie 32 znaki).  
Naciśnij **OK**.
- 16 Naciśnij ▲ lub ▼, aby wybrać **JAKOŚĆ**.  
Naciśnij **OK**.
- 17 Naciśnij ▲ lub ▼, aby wybrać **KOLOR 150DPI, KOLOR 300DPI, KOLOR 600DPI, CZ/B 200DPI lub CZ/B 200X100DPI**.  
Naciśnij **OK**.
- 18 Wybierz typ pliku dla dokumentu. Naciśnij ▲ lub ▼, aby wybrać **TYP PLIKU**.  
Naciśnij **OK**.
- 19 Naciśnij ▲ lub ▼, aby wybrać **PDF lub JPEG** dla dokumentów kolorowych lub w odcieniach szarości oraz **PDF lub TIFF** dla dokumentów czarno-białych.  
Naciśnij **OK**.



### Informacja

---

W przypadku modelu MFC-6490CW

Jeśli używasz szyby skanera, wybierz rozmiar dokumentu.

- Naciśnij ▲ lub ▼, aby wybrać **ROZM. Z SZYBY SKANU**.
- Naciśnij ◀ lub ▶, aby wybrać **A4, A3, LETTER, LEGAL lub LEDGER**.

Naciśnij **OK**.

- 20 Naciśnij ▲ lub ▼, aby wybrać **TRYB PASYWNY**.
- 21 Naciśnij ◀ lub ▶, aby wybrać **WŁ. lub WYŁ.**  
Naciśnij **OK**.
- 22 Naciśnij ▲ lub ▼, aby wybrać **NUMER PORTU**.
- 23 Wprowadź numer portu.  
Naciśnij **OK**.
- 24 Wybierz nazwę pliku, którą chcesz nadać skanowanemu dokumentowi. Możesz wybrać spośród siedmiu wcześniej zdefiniowanych nazw plików i dwóch nazw zdefiniowanych przez użytkownika. Nazwa pliku, która zostanie przypisana do dokumentu, będzie się składała z określonej nazwy, sześciu ostatnich znaków licznika skanera płaskiego/podajnika dokumentów i rozszerzenia pliku (na przykład BRNxxxxxxxxxxx098765.pdf). Możesz również ręcznie wprowadzić nazwę pliku zawierającą maksymalnie 15 znaków.  
Naciśnij ▲ lub ▼, aby wybrać **NAZWA PLIKU**.  
Naciśnij **OK**.

- 25 Naciśnij ▲ lub ▼, aby wybrać nazwę pliku, która ma być użyta.  
Naciśnij **OK**.
- 26 Po wybraniu wszystkich ustawień naciśnij ▲ lub ▼, aby wybrać **ZAKOŃCZONE**.  
Naciśnij **OK**.  
Naciśnij **Stop/Exit (Stop/Zakończ)**.

## Tworzenie nazwy pliku zdefiniowanej przez użytkownika

Poza siedmioma zdefiniowanymi wcześniej nazwami plików można zapisać również dwie nazwy plików zdefiniowane przez użytkownika, które można wykorzystać do utworzenia profilu serwera FTP.

- 1 Naciśnij **Menu**.
- 2 Naciśnij ▲ lub ▼, aby wybrać **SIEĆ**.  
Naciśnij **OK**.
- 3 Naciśnij ▲ lub ▼, aby wybrać **SKAN DO FTP**.  
Naciśnij **OK**.
- 4 Naciśnij ▲ lub ▼, aby wybrać **NAZWA PLIKU 1** lub **NAZWA PLIKU 2**.  
Naciśnij **OK**.
- 5 Wprowadź żadaną nazwę pliku. Możesz wprowadzić maksymalnie 15 znaków dla każdej nazwy zdefiniowanej przez użytkownika.  
Naciśnij **OK**.
- 6 Naciśnij **Stop/Exit (Stop/Zakończ)**.

## Skanowanie do FTP za pomocą profili serwera FTP

- 1 Włóż dokument.
- 2 Naciśnij klawisz  (**Scan (Skanuj)**).
- 3 Naciśnij ▲ lub ▼, aby wybrać **SKAN DO FTP**.  
Naciśnij **OK**.
- 4 Naciśnij ▲ lub ▼, aby wybrać jeden z profili FTP znajdujących się na liście.  
Naciśnij **OK**.
  - Po zakończeniu tworzenia profilu skanowania do FTP automatycznie przejdziesz do kroku 11.
  - Jeśli tworzenie profilu skanowania do FTP nie jest zakończone, na przykład brakuje nazwy i hasła konta logowania lub nie wybrano rodzaju pliku lub jakości, wyświetlony zostanie komunikat informujący o konieczności podania brakujących informacji w kolejnych krokach.

- 5 Wybierz jedną z następujących opcji:
  - Naciśnij **▲** lub **▼**, aby wybrać KOLOR 150DPI, KOLOR 300DPI lub KOLOR 600DPI. Naciśnij **OK** i przejdź do kroku 6.
  - Naciśnij **▲** lub **▼**, aby wybrać CZ/B 200DPI lub CZ/B 200X100DPI. Naciśnij **OK** i przejdź do kroku 7.
- 6 Naciśnij **▲** lub **▼**, aby wybrać PDF lub JPEG dla dokumentów kolorowych lub w odcieniach szarości. Naciśnij **OK** i przejdź do kroku 8.
- 7 Naciśnij **▲** lub **▼**, aby wybrać PDF lub TIFF dla dokumentów czarno-białych. Naciśnij **OK** i przejdź do kroku 8.



### Informacja

W przypadku modelu MFC-6490CW

Jeśli używasz szyby skanera, wybierz rozmiar dokumentu.

- Naciśnij **▲** lub **▼**, aby wybrać A4, A3, LETTER, LEGAL lub LEDGER.
- Naciśnij **OK**.

- 8 Wprowadź NAZWA UŻYTKOW. Naciśnij **OK**.
- 9 Wprowadź HASŁO. Naciśnij **OK**.
- 10 Naciśnij **Mono Start (Start Mono)** lub **Colour Start (Start Kolor)**.
- 11 Na wyświetlaczu LCD widoczny będzie komunikat ŁĄCZENIE. Po udanym nawiązaniu połączenia z serwerem FTP urządzenie rozpocznie proces skanowania.  
Jeśli używasz szyby skanera, na ekranie LCD wyświetlony zostanie komunikat NASTĘPNA STRONA?.  
Naciśnij **1**, aby wybrać TAK lub **2**, aby wybrać NIE.

## Ręczne skanowanie do FTP

- 1 Włóż dokument.
- 2 Naciśnij klawisz  (**Scan (Skanuj)**).
- 3 Naciśnij **▲** lub **▼**, aby wybrać SKAN DO FTP. Naciśnij **OK**.
- 4 Naciśnij **▲** lub **▼**, aby wybrać RĘCZNY. Naciśnij **OK**.



### Informacja

Jeśli profil serwera FTP nie został skonfigurowany, pominięto krok 4 i przejdź do kroku 5.

- 5 Wprowadź adres hosta FTP (na przykład ftp.example.com zawierający maksymalnie 60 znaków) lub adres IP (na przykład 192.23.56.189). Naciśnij **OK**.

- 6 Podaj folder docelowy (na przykład /brother/abc/, maksymalnie 60 znaków).  
Naciśnij **OK**.
- 7 Wprowadź NAZWA UŻYTKOW. Naciśnij **OK**.
- 8 Wprowadź HASŁO. Naciśnij **OK**.
- 9 Naciśnij ▲ lub ▼, aby wybrać JAKOŚĆ.  
Naciśnij ◀ lub ▶, aby wybrać KOLOR 150DPI, KOLOR 300DPI, KOLOR 600DPI, CZ/B 200DPI lub CZ/B 200X100DPI.  
Naciśnij **OK**.
- 10 Naciśnij ▲ lub ▼, aby wybrać TYP PLIKU.  
Naciśnij ◀ lub ▶, aby wybrać PDF lub JPEG dla dokumentów kolorowych lub w odcieniach szarości oraz PDF lub TIFF dla dokumentów czarno-białych.  
Naciśnij **OK**.



### Informacja

---

W przypadku modelu MFC-6490CW

Jeśli używasz szyby skanera, wybierz rozmiar dokumentu.

- Naciśnij ▲ lub ▼, aby wybrać ROZM. Z SZYBY SKANU.
- Naciśnij ◀ lub ▶, aby wybrać A4, A3, LETTER, LEGAL lub LEDGER.

Naciśnij **OK**.

- 11 Wykonaj jedną z następujących czynności:
  - Jeśli chcesz rozpocząć skanowanie, naciśnij **Mono Start (Start Mono)** lub **Colour Start (Start Kolor)** i przejdź do kroku 14.
  - Jeśli chcesz zmienić nazwę pliku, przejdź do kroku 12.
- 12 Naciśnij ▲ lub ▼, aby wybrać NAZWA PLIKU.  
Naciśnij **OK**.  
Naciśnij ▲ lub ▼, aby wybrać nazwę pliku, która ma być użyta i naciśnij **OK**. Naciśnij **Mono Start (Start Mono)** lub **Colour Start (Start Kolor)** i przejdź do kroku 14.



### Informacja

---

Jeśli chcesz zmienić nazwę pliku ręcznie, przejdź do kroku 13.

- 13 Naciśnij ▲ lub ▼, aby wybrać RĘCZNY. Naciśnij **OK**.  
Wprowadź nazwę pliku, której chcesz użyć (maksymalnie 15 znaków) i naciśnij **OK**. Naciśnij **Mono Start (Start Mono)** lub **Colour Start (Start Kolor)** i przejdź do kroku 14.



- 14 Na wyświetlaczu LCD widoczny będzie komunikat ŁĄCZENIE. Po udanym nawiązaniu połączenia z serwerem FTP urządzenie rozpocznie proces skanowania.  
Jeśli używasz szyby skanera, na ekranie LCD wyświetlony zostanie komunikat NASTĘPNA STRONA?.  
Naciśnij **1**, aby wybrać TAK lub **2**, aby wybrać NIE.



### Informacja

Jeśli przekroczony zostanie limit czasu lub wystąpi inny błąd, rozpocznij skanowanie do FTP jeszcze raz od samego początku ❶. Jeśli podasz nieprawidłową nazwę użytkownika, na wyświetlaczu widoczny będzie komunikat BŁ. POTWIE. Rozpocznij procedurę jeszcze raz od początku ❶.

## Ustawienie nowych wartości domyślnych dla opcji Skanowanie do FTP

Możesz ustawić własne wartości domyślne dla opcji JAKOŚĆ, TYP PLIKU, ROZM. Z SZYBY SKANU i NAZWA PLIKU.

### Ustawianie nowej wartości domyślnej

- 1 Naciśnij klawisz  (**Scan (Skanuj)**).
- 2 Naciśnij ▲ lub ▼, aby wybrać SKAN DO FTP.  
Naciśnij **OK**.
- 3 Naciśnij ▲ lub ▼, aby wybrać RĘCZNY.  
Naciśnij **OK**.



### Informacja

Jeśli profil serwera FTP nie został skonfigurowany, pomiń krok ❸ i przejdź do kroku ❹.

- 4 Wprowadź adres hosta FTP (na przykład ftp.example.com zawierający maksymalnie 60 znaków) lub adres IP (na przykład 192.23.56.189).  
Naciśnij **OK**.
- 5 Podaj folder docelowy (na przykład /brother/abc/, maksymalnie 60 znaków).  
Naciśnij **OK**.
- 6 Wprowadź NAZWA UŻYTKOW. Naciśnij **OK**.
- 7 Wprowadź HASŁO. Naciśnij **OK**.
- 8 Naciśnij i wybierz nowe ustawienie. Powtórz ten krok dla każdego ustawienia, które chcesz zmienić.
- 9 Po zmianie ostatniego ustawienia naciśnij ▲ lub ▼, aby wybrać NOWE USTAWIENIA.  
Naciśnij **OK**.
- 10 Naciśnij **1**, aby wybrać TAK.
- 11 Naciśnij **Stop/Exit (Stop/Zakończ)**.

## Resetowanie do ustawień fabrycznych

Możesz zresetować opcje JAKOŚĆ, TYP PLIKU, ROZM. Z SZYBY SKANU i NAZWA PLIKU do wartości fabrycznych.

- 1 Naciśnij klawisz  (**Scan (Skanuj)**).
- 2 Naciśnij ▲ lub ▼, aby wybrać SKAN DO FTP.  
Naciśnij **OK**.
- 3 Naciśnij ▲ lub ▼, aby wybrać RĘCZNY.  
Naciśnij **OK**.



### Informacja

---

Jeśli profil serwera FTP nie został skonfigurowany, pomini krok 3 i przejdź do kroku 4.

---

- 4 Wprowadź adres hosta FTP (na przykład ftp.przykład.com zawierający maksymalnie 60 znaków) lub adres IP (na przykład 192.23.56.189).  
Naciśnij **OK**.
- 5 Podaj folder docelowy (na przykład /brother/abc/, maksymalnie 60 znaków).  
Naciśnij **OK**.
- 6 Wprowadź NAZWA UŻYTKOW. Naciśnij **OK**.
- 7 Wprowadź HASŁO. Naciśnij **OK**.
- 8 Naciśnij ▲ lub ▼, aby wybrać RESET USTAWIEŃ.  
Naciśnij **OK**.
- 9 Naciśnij **1**, aby wybrać TAK.
- 10 Naciśnij **Stop/Exit (Stop/Zakończ)**.

## Wprowadzanie tekstu

### W przypadku modeli MFC-5890CN i MFC-6490CW

Podczas wybierania określonych opcji menu może zająć konieczność wprowadzenia tekstu do urządzenia. Do większości przycisków numerycznych przypisane są trzy lub cztery litery. Przyciski oznaczone jako **0**, **#** i **\*** nie mają przypisanych liter, ponieważ wykorzystywane są do wprowadzania znaków specjalnych.

Dostęp do wybranego znaku można uzyskać poprzez kilkakrotne naciśnięcie odpowiedniego przycisku.

### Wprowadzanie adresów E-mail, opcji menu skanowania do FTP i menu E-mail/IFAX

Naciśnij przycisk	raz	dwa razy	trzy razy	cztery razy
2	A	B	C	2
3	D	E	F	3
4	G	H	I	4
5	J	K	L	5
6	M	N	O	6
7	P	Q	R	S
8	T	U	V	8
9	W	X	Y	Z

Naciśnij **Shift + 3**, aby przełączyć wielką i małą literę.

### Wstawianie spacji

Aby wstawić spację do numeru faksu, naciśnij jeden raz ► pomiędzy numerami. Aby wstawić spację do nazwy, naciśnij dwukrotnie ► pomiędzy znakami.

### Wprowadzanie poprawek

Jeśli wprowadzona litera jest nieprawidłowa i chcesz ją poprawić, naciśnij ◀, aby przesunąć kursor do nieprawidłowego znaku, a następnie naciśnij **Clear/Back (Wyczyść/Cofnij)**. Ponownie wprowadź prawidłowy znak. Możesz również cofać i wstawiać litery.

### Powtarzające się litery

Jeśli chcesz wprowadzić literę znajdującą się na tym samym przycisku, co poprzednia litera, naciśnij ►, aby przesunąć kursor w prawą stronę, a następnie ponownie naciśnij przycisk z odpowiednią literą.

### Znaki i symbole specjalne

Naciśnij **\***, **#** lub **0**, a następnie naciśnij ◀ lub ►, aby przesunąć kursor pod znak lub symbol specjalny, który chcesz wstawić. Następnie naciśnij **OK**, aby go wybrać. Symbole i znaki widoczne poniżej będą widoczne w zależności od wybranego menu.

Naciśnij **\***, aby wybrać (spację) ! " # \$ % & ' ( ) \* + , - . /

Naciśnij **#**, aby wybrać ; : < = > ? @ [ ] ^ \_

Naciśnij **0**, aby wybrać 0 \ { | } ~

## Zdalna konfiguracja (opcja niedostępna w modelach DCP, MFC-250C, MFC-290C i MFC-297C)

Program **Remote Setup** (Zdalna konfiguracja) umożliwia konfigurowanie wielu ustawień urządzenia z aplikacji Macintosh®. Po uruchomieniu aplikacji ustawienia urządzenia zostaną pobrane automatycznie do komputera Macintosh® i wyświetlone na ekranie monitora Macintosh®. Jeśli zmienisz te ustawienia, możesz je przelać bezpośrednio do urządzenia.



### Informacja

Ikona aplikacji **Remote Setup** (Zdalna konfiguracja) znajduje się w katalogu **Macintosh HD/Library/Printers/Brother/Utilities**.

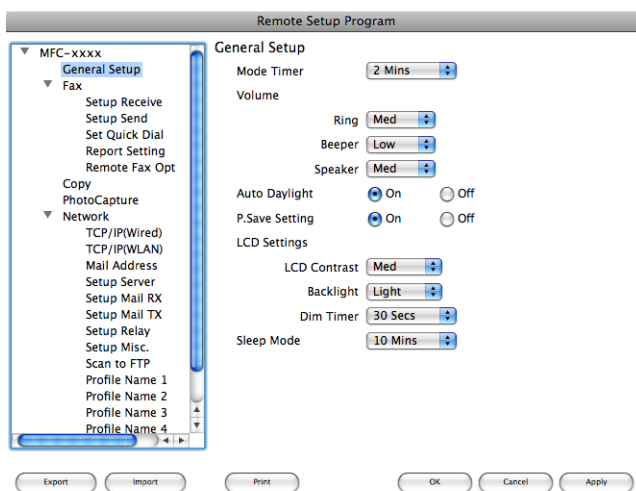

#### ■ OK

Umożliwia załadowanie danych do urządzenia bez wychodzenia z programu Zdalna konfiguracja. Jeśli wyświetla się komunikat błędu, wprowadź ponownie poprawne dane, a następnie kliknij **OK**.

#### ■ Cancel (Anuluj)

Umożliwia wyjście z programu Zdalna konfiguracja bez ładowania danych do urządzenia.

#### ■ Apply (Zastosuj)

Umożliwia załadowanie danych do urządzenia bez wychodzenia z aplikacji Zdalnej konfiguracji.

#### ■ Print (Drukuj)

Umożliwia drukowanie wybranych danych przez urządzenie. Nie możesz drukować danych, dopóki nie zostaną one załadowane do urządzenia. Kliknij **Apply** (Zastosuj), aby załadować nowe dane do urządzenia, a następnie kliknij **Print** (Drukuj).

**■ Export** (Eksportuj)

Umożliwia zachowanie bieżących ustawień konfiguracji w pliku.

**■ Import** (Importuj)

Umożliwia odczytanie ustawień z pliku.

**Informacja**

- Możesz użyć przycisków **Export** (Eksportuj) i **Import** (Importuj) w celu zapisania **Quick-Dial** (Szybkiego wybierania) lub wszystkich ustawień urządzenia.
- Jeśli musisz zmienić urządzenie, które zostało zarejestrowane w komputerze Macintosh® podczas instalacji pakietu MFL-Pro Suite (zobacz *Podręcznik szybkiej obsługi*) lub jeśli środowisko sieciowe się zmieniło, musisz określić nowe urządzenie. Otwórz katalog **Device Selector** (Wybór urządzenia) i wybierz nowe urządzenie. (Wyłącznie w przypadku użytkowników sieciowych)

## PhotoCapture Center™

Możesz uzyskać dostęp do pamięci Flash USB lub karty pamięci zainstalowanej w urządzeniu z komputera Macintosh®.

### UWAGA

NIE uruchamiaj komputera Macintosh® z pamięcią Flash USB lub kartą pamięci zainstalowaną w urządzeniu. Możesz utracić dane lub zniszczyć nośnik.

### Informacja

- Oprogramowanie PhotoCapture Center™ odczyta wyłącznie nośnik, który został zainstalowany jako pierwszy.
- Modele DCP-163C, DCP-165C, DCP-167C, DCP-185C, MFC-290C i MFC-297C nie obsługują kart CompactFlash®.
- Modele DCP-145C i MFC-250C nie obsługują kart CompactFlash®, Memory Stick®, Memory Stick Pro™, SecureDigital i xD-Picture Card™.
- Podczas drukowania obrazów z oprogramowania PhotoCapture Center™ komputer Macintosh® nie ma dostępu do PhotoCapture Center™ i nie może wykonać żadnej innej operacji.

## W przypadku użytkowników kabla USB

- 1 Podłącz pamięć Flash USB, CompactFlash®<sup>1</sup>, Memory Stick®, Memory Stick Pro™, SecureDigital<sup>2</sup> lub xD-Picture Card™<sup>3</sup> do urządzenia.  
Na pulpicie wyświetlona zostanie ikona **Removable Disk** (Dysk wymienny).
  - 1 Ten produkt obsługuje karty CompactFlash® typu 1.
  - 2 Ten produkt obsługuje karty SecureDigital High Capacity.
  - 3 Ten produkt obsługuje karty xD-Picture Card™ Typ M / Typ M+ / Typ H (Duża pojemność).

### Informacja

Jeśli utworzysz etykietę nazwy pamięci Flash USB lub karty pamięci, ta nazwa pojawi się w miejscu nazwy „**Removable Disk** (Dysk wymienny)”.

- 2 Dwukrotnie kliknij ikonę **Removable Disk** (Dysk wymienny). Pliki i foldery zapisane w pamięci Flash lub na karcie pamięci pojawiają się na ekranie komputera.

- 3 Możesz edytować plik i zapisać go na innym dysku komputera Macintosh®.

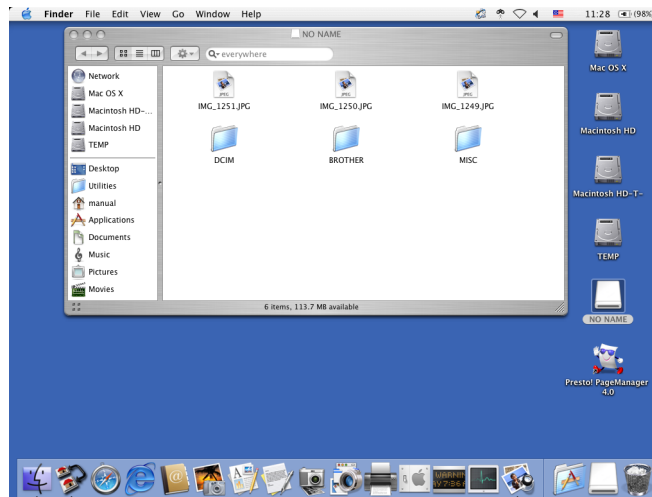

- 4 Zamknij wszystkie aplikacje korzystające z danych zapisanych w pamięci Flash USB lub na karcie pamięci i przeciągnij ikonę **Removable Disk** (Dysk wymienny) nad ikonę **Trash** (Kosza na śmieci) przed odłączeniem karty pamięci od urządzenia.

#### ! UWAGA

NIE odłączaj kabla zasilającego ani nie wyciągaj pamięci Flash USB, karty CompactFlash®, Memory Stick®, Memory Stick Pro™, SecureDigital lub karty xD-Picture Card™ z urządzenia podczas odczytywania danych (klawisz  (**Photo Capture**) mruga). Możesz utracić dane lub zniszczyć nośnik.

Jeśli wyciągniesz kartę pamięci podczas gdy klawisz **Photo Capture** mruga, musisz natychmiast ponownie uruchomić komputer Macintosh® przez podłączeniem nośnika do urządzenia. Jeśli nie uruchomisz ponownie komputera Macintosh®, dane zapisane na nośniku mogą zostać zniszczone.

## Dla użytkowników sieci (dla modeli z wbudowaną obsługą sieci)

- 1 Podłącz pamięć Flash USB, CompactFlash®<sup>1</sup>, Memory Stick®, Memory Stick Pro™, SecureDigital<sup>2</sup> lub xD-Picture Card™<sup>3</sup> do urządzenia.
  - 1 Ten produkt obsługuje karty CompactFlash® typu 1.
  - 2 Ten produkt obsługuje karty SecureDigital High Capacity.
  - 3 Ten produkt obsługuje karty xD-Picture Card™ Typ M / Typ M+ / Typ H (Duża pojemność).
- 2 Uruchom dowolne oprogramowanie FTP lub dowolną przeglądarkę internetową obsługującą serwer FTP. (np. Safari, Internet Explorer)  
Oprogramowanie przeglądarki umożliwia dostęp do nośnika przy użyciu protokołu FTP oraz sieciowej nazwy hosta urządzenia. W polu adresowym wprowadź adres ftp://XXX.XXX.XXX.XXX (gdzie XXX.XXX.XXX.XXX jest adresem IP urządzenia Brother).  
Wyświetlona zostanie przeglądarka i lista nazw plików znajdujących się na podłączonej karcie pamięci.
- 3 Kliknij nazwę pliku, który chcesz zobaczyć.



### Informacja

Użycie w nazwie pliku na nośniku pamięci Flash USB lub na karcie pamięci pewnych znaków lub symboli może spowodować problem z dostępem do pliku. Zalecamy korzystanie w nazwach plików wyłącznie z kombinacji następujących znaków.

**1234567890**

ABCDEFGHIJKLMNOPQRSTUVWXYZ

abcdefghijklmnopqrstuvwxyz

! # \$ % & ' ( ) - , @ ^ \_ ' { } ~

**Kiedy wyjmiesz pamięć Flash lub kartę pamięci, wykonaj następujące czynności, by zapobiec uszkodzeniu karty pamięci:**

- 1 Zamknij przeglądarkę.
- 2 Zanim wyjmiesz kartę pamięci, poczekaj aż klawisz  (**Photo Capture**) przestanie mrugać.



### UWAGA

NIE odłączaj kabla zasilającego ani nie wyciągaj pamięci Flash USB, karty CompactFlash®, Memory Stick®, Memory Stick Pro™, SecureDigital lub karty xD-Picture Card™ z urządzenia podczas odczytywania danych (klawisz  (**Photo Capture**) mruga). Możesz utracić dane lub zniszczyć nośnik.

Jeśli wyciągniesz kartę pamięci podczas gdy klawisz **Photo Capture** mruga, musisz natychmiast ponownie uruchomić komputer Macintosh® przez podłączeniem nośnika do urządzenia. Jeśli nie uruchomisz ponownie komputera Macintosh®, dane zapisane na nośniku mogą zostać zniszczone.



# A

## Indeks

### C

ControlCenter2 Macintosh® .....	176
ControlCenter3 Windows® .....	65

### D

Device Selector (Wybór urządzenia) .....	157, 194, 213
Druk Macintosh® sterownik tuszu Brother .....	142
Windows® sterownik drukarki Brother .....	6

### F

FaceFilter Studio .....	28, 82
FAKS (PC-FAKS) Macintosh® wysyłanie .....	151, 154
Windows® grupa .....	113
książka adresowa .....	122
odbieranie .....	127
strona tytułowa .....	115
styl faksu .....	116
styl prosty .....	117
wysyłanie .....	114

### M

Monitor statusu Macintosh® .....	141
Windows® .....	4

### P

PaperPort™ (Windows®) .....	61, 63, 64
eksport .....	64
import .....	64
PhotoCapture Center™ Macintosh® .....	214
Windows® .....	132
Presto!® PageManager® (Macintosh®) .....	165, 173

### S

Skanowanie Macintosh® klawisz skanowania .....	163, 196
OCR .....	173
Presto!® PageManager® .....	165, 173
rozdzielczość .....	159
sieć .....	194
zgodność ze standardem TWAIN .....	157
Windows® Klawisz skanowania .....	51, 96
rozdzielczość .....	38
sieć .....	92
zgodność ze standardem TWAIN .....	35
zgodność ze standardem WIA .....	42
Sterowniki Macintosh® sterownik tuszu Brother .....	142
TWAIN .....	157
Windows® sterownik drukarki Brother .....	2, 6
TWAIN .....	35
WIA .....	42

### T

Tekst wprowadzanie .....	110, 211
znaki specjalne .....	110, 211

### Z

Zdalna konfiguracja Macintosh® .....	212
Windows® .....	111

**brother**<sup>®</sup>

**Odwiedź naszą stronę internetową  
<http://www.brother.com>**

Ten produkt jest dopuszczony do użycia tylko w kraju, w którym został zakupiony. Lokalne oddziały firmy Brother lub ich przedstawiciele handlowi będą oferować pomoc i serwis tylko w przypadku urządzeń zakupionych w ich krajach.