



KONICA MINOLTA

bizhub 306/266 **POMOC SKRÓCONA**



Spis treści

1 Wprowadzenie

1.1	Informacje dotyczące ochrony środowiska naturalnego	1-4
	Inicjatywy prośrodowiskowe.....	1-4
	ENERGY STAR®.....	1-4
	Co to jest produkt ENERGY STAR®?.....	1-4
	Korzyści dla środowiska naturalnego wynikające z zarządzania energią.....	1-4
	Papier makulaturowy	1-4
	Drukowanie dwustronne	1-4
1.2	Informacje dotyczące bezpieczeństwa	1-5
	Symbole ostrzegawcze.....	1-5
	Poniżej zamieszczono kilka przykładów najważniejszych symboli graficznych	1-5
	Podłączenie do źródła zasilania.....	1-6
	Instalacja	1-7
	Eksploatacja produktu	1-8
	Materiały eksploatacyjne	1-9
1.3	Uwagi dotyczące przepisów	1-11
	Oznaczenie CE (Deklaracja zgodności) dla użytkowników z Unii Europejskiej (UE).....	1-11
	Certyfikat GS.....	1-11
	Bezpieczne działanie lasera	1-11
	Wewnętrzne promieniowanie lasera	1-11
	CDRH regulations	1-12
	Dotyczy użytkowników w Europie	1-12
	Etykieta dotycząca bezpiecznego działania lasera.....	1-12
	Emisja ozonu.....	1-13
	Hałas (dla użytkowników w Europie).....	1-13
	Jedynie członkowie krajów UE	1-13
	Symbole graficzne zastosowane na urządzeniu	1-13
1.4	Uwagi i oznaczenia ostrzegawcze	1-14
1.5	Specjalne uwagi dla użytkownika	1-15
	Dla użytkowników w Europie	1-15
1.6	Wymagania dotyczące miejsca dla urządzenia	1-16
1.7	Bezpieczeństwo eksploatacji	1-17
	Źródło zasilania	1-17
	Środowisko pracy	1-17
	Przechowywanie kopii	1-17
1.8	Ograniczenia prawne dotyczące powielania	1-18
1.9	Znaki towarowe i prawa autorskie	1-19
	Oświadczenie OpenSSL	1-19
	Kerberos.....	1-21
	OpenLDAP	1-24
	Cyrus SASL.....	1-24
	Smbfs.....	1-25
	DES, część SSLeay	1-25
	Wide DHCPv6	1-26
	OpenSLP.....	1-27
	WPA Supplicant	1-27
	Copyright	1-28
	Uwaga	1-28
1.10	UMOWA LICENCYJNA OPROGRAMOWANIA	1-29

2 Informacje o urządzeniu

2.1	Informacje na temat Instrukcji obsługi	2-3
	Instrukcja obsługi znajdujące się na płycie CD/DVD	2-3
2.2	Funkcje urządzenia	2-4
	Funkcja kopiowania	2-5
	Funkcja drukowania	2-5
	Funkcja faksu	2-5
	Funkcja sieciowa	2-5
	Funkcja skanowania	2-5
2.3	Panel sterowania	2-6
	Nazwa i funkcja każdej z części panelu sterowania	2-6
	Rozszerzony panel sterowania MK-750 (opcja)	2-9
2.4	Obsługa panelu sterowania	2-10
	Określanie współczynnika zoom	2-10
2.5	Włączanie/wyłączanie zasilania	2-11
	Włączanie zasilania	2-11
	Wyłączanie zasilania	2-11
2.6	Oryginał	2-12
	Umieszczanie oryginału na szybie oryginału	2-12
	Ładowanie oryginału do ADF	2-13
2.7	Ładowanie papieru	2-14
	Ładowanie papieru do Tacy 1	2-14
	Ładowanie papieru do Tacy 2, Tacy 3, Tacy 4 lub Tacy 5 (opcja)	2-15
	Ładowanie papieru do Tacy ręcznej	2-16
2.8	Usuwanie zacięcia	2-17
	Usuwanie zacięcia papieru powstałego w urządzeniu, tacy ręcznej lub w tacy 1	2-18
	Usuwanie zacięcia papieru powstałego w Tacy 2, Tacy 3, Tacy 4 lub Tacy 5	2-19
	Usuwanie zacięcia papieru powstałego w ADF	2-19
	Usuwanie zacięcia papieru powstałego w automatycznym zespole dupleksu	2-20
2.9	Wymiana materiałów eksploatacyjnych	2-21
	Wymiana zasobnika na toner	2-21
2.10	Konfiguracja opcji	2-23

3 Eksploatacja urządzenia w trybie kopiarki

3.1	Kopiowanie oryginału	3-3
3.2	Powiększanie lub zmniejszanie formatu oryginału	3-4
	Ręczne określanie współczynnika zoom	3-4
3.3	Oszczędzanie papieru zużywanego do kopiowania	3-5
	Kopiowanie 2-stronne	3-5
	Kopiowanie łączone	3-6
3.4	Kopiowanie na papierze w formacie niestandardowym	3-7
	Taca ręczna	3-7
	Taca 1	3-8
3.5	Kopiowanie na kopertach	3-9
3.6	Anulowanie wykonywanej operacji kopiowania	3-10

4 Eksploatacja urządzenia w trybie faksu

4.1	Przesyłanie faksu	4-3
4.2	Przesyłanie faksu do kilku adresatów jednocześnie	4-5
	Rozsyłanie sekwencyjne	4-5
4.3	Sprawdzanie rezultatów połączenia faksu	4-6
4.4	Rejestrowanie często używanych adresatów faksów	4-7
	Rejestrowanie adresatów w wybieraniu 1-przyciskowym	4-7
	Rejestrowanie adresatów w wybieraniu skróconym	4-8
4.5	Wprowadzanie znaków	4-10
	Wprowadzanie znaków z użyciem klawiatury	4-10
	Lista znaków, które można wprowadzić używając klawiatury	4-10
	Wprowadzanie kilku znaków	4-10



4.6	Anulowanie wykonywanego połączenia	4-11
4.7	Sprawdzanie zarejestrowanych adresatów	4-12
4.8	Przesyłanie danych z komputera bezpośrednio jako faksu bez odchodzenia od biurka	4-13
	FAKS PC	4-13
4.9	Jeśli podejrzewane jest niepowodzenie, należy wykonać poniższe operacje	4-14
	Nie można poprawnie przesłać faksu	4-14
	Nie można poprawnie odebrać faksu	4-15
	Nie można poprawnie nawiązać połączenia	4-15

5 Eksploatacja w trybie drukarki

5.1	Przed rozpoczęciem drukowania	5-3
5.2	Drukowanie.....	5-3
	Drukowanie danych	5-3
5.3	Powiększanie lub zmniejszanie oryginału tak, by pasował do formatu oryginału.....	5-4
5.4	Oszczędzanie papieru zużywanego do drukowania.....	5-5
	Drukowanie 2-stronne	5-5
	Drukowanie łączone.....	5-6
5.5	Drukowanie na papierze w formacie niestandardowym.....	5-7
	Eksploatacja tacy ręcznej	5-7
	Eksploatacja tacy 1	5-10
5.6	Drukowanie na kopertach	5-13
	Eksploatacja tacy ręcznej	5-13
	Eksploatacja tacy 1	5-16

6 Eksploatacja w trybie skanera

6.1	Przesyłanie zeskanowanych danych.....	6-3
	Przesyłanie wiadomości e-mail.....	6-3
	Przesyłanie zeskanowanych danych do serwera FTP/SMB	6-5
6.2	Rejestrowanie często używanych adresatów	6-7
	Rejestrowanie adresatów w wybieraniu 1-przyciskowym	6-7
	Rejestrowanie adresatów w wybieraniu skrótowym	6-8
6.3	Anulowanie wykonywanego połączenia	6-10
6.4	Sposób korzystania ze Skanowania do USB.....	6-11
6.5	Skanowanie z wykorzystaniem sterownika TWAIN.....	6-13
6.6	Skanowanie z wykorzystaniem sterownika WIA.....	6-14

7 Rozwiązywanie problemów

	Nie można włączyć zasilania	7-3
	Wyświetlony został komunikat przypominający o wymianie materiałów eksploatacyjnych	7-3
	Nieustannie wyświetlany jest komunikat o zacięciu papieru	7-4
	Pokazany został komunikat o błędzie.....	7-4

8 Narzędzia

9 Index





Wprowadzenie

1 Wprowadzenie

Niniejsza [Pomoc skrócona] wykorzystuje ilustracje, aby opisać procedury obsługi najczęściej używanych funkcji w sposób przejrzysty i przystępny.

Należy rozpocząć od przeczytania niniejszego podręcznika, aby dokładnie poznać przydatne funkcje oferowane przez urządzenie.

Aby poznać szczegółowe informacje na temat poszczególnych funkcji, należy przeczytać instrukcje obsługi znajdujące się na płycie CD/DVD dołączonej do urządzenia.

Aby bezpiecznie i właściwie obsługiwać urządzenie, przed przystąpieniem do eksploatacji należy przeczytać informacje dotyczące bezpieczeństwa na str. 1-5 w niniejszym podręczniku.

Dodatkowo, podręcznik zawiera niżej wymienione informacje. Należy koniecznie zapoznać się z powyższym podręcznikiem przed rozpoczęciem użytkowania urządzenia.

- Na co należy zwrócić uwagę, aby zapewnić bezpieczną obsługę urządzenia
- Informacje na temat bezpieczeństwa produktu
- Środki ostrożności podczas obsługi urządzenia
- Opisy dotyczące znaków towarowych i praw autorskich

Ilustracje i zrzuty ekranów zastosowane w niniejszym podręczniku mogą wyglądać nieznacznie inaczej, niż posiadany sprzęt lub wyświetlane przez niego ekrany.



Wskazówki

Podręcznik razem z dołączoną do niego płytą CD/DVD należy przechowywać w bezpiecznym miejscu, gdzie będzie łatwo dostępny.

1.1 Informacje dotyczące ochrony środowiska naturalnego

Inicjatywy prośrodowiskowe

Firma nieustannie stara się redukować negatywny wpływ swojej działalności na środowisko naturalne na każdym etapie produkcji.

W ramach oszczędzania zasobów naturalnych firma zdecydowała się na zmniejszenie liczby stron zawartych w Instrukcji obsługi.

Aby poznać informacje niezbędne do obsługi urządzenia, należy zapoznać się z dołączoną do niego płytą CD/DVD z Instrukcją obsługi. Instrukcja ta oferuje doskonałą funkcję wyszukiwania.

ENERGY STAR®



Jako partner ENERGY STAR® producent dba o to, aby urządzenie spełniało wymagania ENERGY STAR® w zakresie oszczędności energii.

Co to jest produkt ENERGY STAR®?

Produkt ENERGY STAR® posiada specjalną funkcję, która umożliwia automatyczne przełączanie urządzenia w "tryb oszczędzania energii" po określonym czasie od momentu wykonania ostatniego zadania. Produkt ENERGY STAR® używa mniej energii i bardziej efektywnie, oszczędza Twoje pieniądze i przyczynia się do ochrony środowiska naturalnego.

Korzyści dla środowiska naturalnego wynikające z zarządzania energią

Zużycie energii przez urządzenie zależy od jego właściwości oraz sposobu, w jaki jest eksploatowane.

Odpowiednie ustawienia zarządzania energią zapewniają jej oszczędzanie. Ustawienie krótszego (lub optymalnego) czasu, po jakim urządzenie przechodzi w jeden z trybów oszczędzania energii (np. tryb czuwania), pozwala zmniejszyć zużycie energii.

Papier makulaturowy

Niniejszy produkt można drukować na papierze pochodzącym z odzysku oraz na papierze posiadającym certyfikat inicjatyw odpowiedzialnego gospodarowania środowiskiem naturalnym, zgodnym z europejską normą EN 12281, a także na papierze pierwotnym. Ponadto, możliwe jest drukowanie na lżejszym papierze, np. 64 g/m². Używanie podobnego lekkiego papieru przyczynia się do oszczędzania zasobów naturalnych.

Drukowanie dwustronne

W przypadku produktu wyposażonego w zespół drukowania dwustronnego, możliwe jest automatyczne drukowanie na obu stronach arkusza papieru.

Korzystanie z tej funkcji przyczynia się do oszczędzania zasobów naturalnych oraz do obniżenia kosztów drukowania.

Załączony sterownik drukarki oferuje w komputerze funkcję drukowania dwustronnego jako ustawienie początkowe (po zainstalowaniu, ustawienie to można zmienić ręcznie).

1.2 Informacje dotyczące bezpieczeństwa

W tej sekcji znajdują się szczegółowe informacje na temat obsługi i konserwacji kopiarki. Aby uzyskać optymalną jakość eksploatacji urządzenia, wszyscy operatorzy powinni dokładnie zapoznać się i zastosować do zawartych tu wskazówek.

Przeczytaj poniższy tekst przed podłączeniem urządzenia do zasilania. Zawiera on ważne informacje odnoszące się do bezpiecznego korzystania z urządzenia i zapobiega problemom związanym z eksploatacją urządzenia.

Należy upewnić się, że przestrzegane są wszystkie środki bezpieczeństwa zawarte w różnych częściach niniejszej instrukcji.

Odniesienie



- Niektóre fragmenty niniejszego rozdziału mogą nie dotyczyć zakupionego przez Państwa produktu.

Symbole ostrzegawcze

Należy pamiętać o tym, by przestrzegać środków bezpieczeństwa.

Niniejszy podręcznik zawiera instrukcje, których należy zawsze bezwzględnie przestrzegać, by zapobiec obrażeniom ciała użytkownika i innych osób, a także uszkodzeniom sprzętu.

Obrażenia ciała i szkody, jakie mogą powstać w wyniku korzystania z urządzenia w nieodpowiedni sposób zostały sklasyfikowane zgodnie z poniższymi symbolami.









Piktogram	Opis
 OSTRZEŻENIE	Nieodpowiednie postępowanie może prowadzić do poważnych obrażeń ciała lub śmierci.
 UWAGA	Nieodpowiednie postępowanie może prowadzić do niewielkich obrażeń ciała lub uszkodzeń obudowy i mienia.

Poniżej zamieszczono kilka przykładów najważniejszych symboli graficznych

Symbole graficzne	Opisy	Symbole graficzne	Opisy	Symbole graficzne	Opisy
	Ogólny zakaz		Nie demontować		Nie dotykać
	Ogólne instrukcje		Uziemienie		Odłączyć od gniazdka
	Ogólne środki ostrożności		Wysoka temperatura		Niebezpieczeństwo porażenia prądem

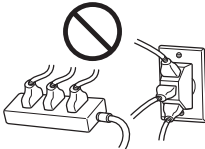
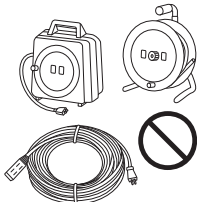
Podłączenie do źródła zasilania

OSTRZEŻENIE

<p>Należy stosować wyłącznie przewód zasilający dostarczony w opakowaniu z urządzeniem lub przymocowany do urządzenia. Jeśli przewód zasilający nie został dostarczony, należy stosować wyłącznie taki przewód z wtyczką, jaki został opisany w dokumentacji przeznaczonej dla użytkownika. Korzystanie z innego przewodu może być przyczyną pożaru lub porażenia prądem elektrycznym. Jeśli dołączony do urządzenia przewód zasilający nie może być używany w kraju, gdzie produkt został sprzedany, należy zastosować przewód spełniający poniższe warunki lub skontaktować się z Przedstawicielem działu technicznego.</p> <p>Napięcie i prąd znamionowy przewodu zasilającego jest zgodne z tabliczką znamionową urządzenia.</p> <p>Przewód zasilający spełnia wymagania prawne będące w mocy na danym obszarze.</p> <p>Przewód zasilający jest wyposażony we wtyk/zacisk uziemiający.</p>	
<p>Przewód zasilający nie powinien być używany do innych urządzeń. Nie przestrzeganie tego może być przyczyną pożaru lub porażenia prądem elektrycznym.</p>	
<p>Nie dopuszczać do mechanicznego uszkodzenia przewodu, jego przegrzania, umieszczania na nim ciężkich przedmiotów, ani do jego skręcenia lub zapętlenia. Korzystanie z uszkodzonego przewodu zasilającego (odsłonięty lub pęknięty drut, itp.) może prowadzić do pożaru lub awarii.</p> <p>Jeżeli wykryte zostanie jakiegokolwiek uszkodzenie przewodu, należy natychmiast wyłączyć wyłącznik zasilania, wyjąć przewód zasilający z gniazdka zasilania, a następnie wezwać przedstawiciela autoryzowanego serwisu.</p>	
<p>Korzystać jedynie ze źródła zasilania o napięciu podanym na urządzeniu. Nie przestrzeganie tego może być przyczyną pożaru lub porażenia prądem elektrycznym.</p>	
<p>Nie należy stosować rozdzielacza, by podłączyć jakiegokolwiek inne urządzenia czy maszyny.</p> <p>Wykorzystanie gniazdka zasilania o wartości prądu większej niż oznaczona może prowadzić do pożaru lub porażenia prądem.</p>	
<p>Nie używać przedłużaczy. Ich stosowanie może prowadzić do pożaru lub porażenia prądem elektrycznym. Jeśli przewód zasilający, dołączony do urządzenia, nie jest dostatecznie długi, by mógł być podłączony do gniazdka elektrycznego, należy skontaktować się z Przedstawicielem działu technicznego.</p>	
<p>Nie należy wkładać ani wyjmować wtyczki mokrymi rękami, gdyż może to być przyczyną porażenia prądem elektrycznym.</p>	
<p>Należy zawsze starannie i do końca wkładać wtyczkę do gniazdka. Niedokładne włożenie wtyczki może być przyczyną pożaru lub porażenia prądem elektrycznym.</p>	
<p>Należy pamiętać, by niniejszy produkt uziemić. (Przewód zasilający należy podłączać tylko do gniazdka z biegunem uziemieniowym.) Postąpienie w inny sposób, w połączeniu z mało prawdopodobnym przypadkiem upływu prądu, mogłoby spowodować pożar lub porażenie prądem.</p>	

⚠ UWAGA

Gniazdko musi znajdować się w pobliżu urządzenia i musi być łatwo dostępne. W przeciwnym wypadku, jeśli zajdzie nagła potrzeba, nie będziesz w stanie odłączyć zasilania.



Nie należy umieszczać żadnych przedmiotów w pobliżu wtyczki kabla zasilającego, ponieważ w nagłym przypadku wyjęcie wtyczki z gniazdka może być utrudnione.



Odłączając urządzenie od zasilania nie ciągnij za przewód zasilający. Wyciąganie wtyczek z gniazdka za przewód może spowodować uszkodzenie elementów połączeniowych i przewodu oraz być przyczyną pożaru lub porażenia prądem elektrycznym.



Przynajmniej raz w roku, odłączaj przewody, od źródła zasilania i oczyść elementy gniazdka i wtyczki. Kurz, który gromadzi się pomiędzy wtykami wtyczki może być przyczyną pożaru.

**Instalacja****⚠ OSTRZEŻENIE**

Niniejszą torbę należy przechowywać w miejscu niedostępnym dla niemowląt i dzieci. Nie stosować w kołyskach, łózkach, nosidełkach lub kojcach. Cienka folia może przyczepić się do nosa i ust uniemożliwiając oddychanie. Torba nie jest zabawką.



Nie należy umieszczać naczyń z wodą, metalowych spinaczy lub innych małych, metalowych przedmiotów na kopiarce. Wylana woda lub upuszczone do wnętrza urządzenia metalowe przedmioty mogą spowodować pożar, porażenie prądem lub awarię.

Jeżeli kawałek metalu, woda lub jakiegokolwiek inne ciało obce dostaną się do wnętrza urządzenia, należy natychmiast wyłączyć przełącznik zasilania, odłączyć przewód zasilający od gniazdka zasilania, a następnie wezwać Przedstawiciela działu technicznego lub przedstawiciela autoryzowanego serwisu.

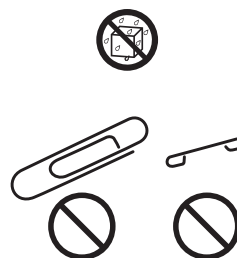

Upewnić się, że przewód zasilający umieszczony jest w miejscu, gdzie nie zostanie przez nikogo nadepnięty, ani nikt się przez niego nie przewróci. Nadepnięcie lub przewrócenie się przez przewód zasilający może spowodować nagrzanie się przewodu prowadzące do pożaru lub porażenia prądem.

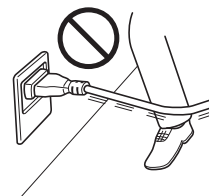
**⚠ UWAGA**

<Zastosowanie nóżek mocujących>

Po zainstalowaniu produktu, należy ustalić jego położenie wykorzystując nóżki mocujące. Nie zastosowanie nóżek mocujących może powodować przesuwanie się urządzenia lub jego przewrócenie.





Nie należy stawiać koparki w miejscach zapyłonych lub tam, gdzie występuje sadza lub para wodna, tzn. w pobliżu kuchni, łazienki lub nawilżaczy. Może to być przyczyną porażenia prądem elektrycznym lub awarii.



Nie należy umieszczać urządzenia na niestabilnych lub pochytych podstawach, ani w miejscach narażonych na drgania lub uderzenia. Urządzenie może spaść i spowodować obrażenia personelu lub ulec mechanicznemu uszkodzeniu.









⚠ UWAGA

Nie należy dopuszczać do tego, aby otwory wentylacyjne koparki zostały przesłonięte. Wzrost temperatury wewnątrz urządzenia może być przyczyną pożaru lub jego nieprawidłowego działania.	
Zmieniając miejsce pracy urządzenia, należy pamiętać o odłączeniu przewodów zasilających i innych kabli. Nieprawidłowości w tym względzie mogą spowodować uszkodzenie przewodów i w rezultacie być przyczyną pożaru, porażenia prądem elektrycznym lub zniszczenia urządzenia.	
Podczas przemieszczania urządzenia, należy przytrzymywać je w miejscach określonych w instrukcji obsługi lub w innych dokumentach. Jeśli urządzenie będzie przenoszone przez użytkowników trzymających je w miejscach innych niż wskazane, może upaść powodując poważne obrażenia.	

Eksplatacja produktu**⚠ OSTRZEŻENIE**

Nie należy modyfikować urządzenia, gdyż może to spowodować pożar, porażenie prądem lub uszkodzenie sprzętu. Jeżeli w urządzeniu wykorzystywany jest laser, jego promieniowanie może spowodować utratę wzroku.	
Nie należy zdejmować pokryw i paneli, przymocowanych na stałe do urządzenia. Niektóre części urządzenia są zasilane prądem o wysokim napięciu, bądź zawierają źródło promieniowania laserowego. Zdjęcie pokryw może być przyczyną porażenia prądem lub utraty wzroku.	
Nie należy korzystać z koparki jeżeli jest nadmiernie rozgrzana, wydostaje się z niej dym, nietypowy zapach lub hałas. Należy natychmiast wyłączyć urządzenie, odłączyć przewody od źródła zasilania i skontaktować się z Przedstawicielem działu technicznego lub przedstawicielem autoryzowanego serwisu. Jeżeli koparka będzie nadal używana, może to być przyczyną pożaru, porażenia prądem elektrycznym lub zniszczenia urządzenia.	
Nie należy używać koparki, jeżeli upadnie lub gdy zostanie uszkodzona jej pokrywa. Należy natychmiast wyłączyć urządzenie, odłączyć przewody od źródła zasilania i skontaktować się z Przedstawicielem działu technicznego lub przedstawicielem autoryzowanego serwisu. Jeżeli koparka będzie nadal używana, może to być przyczyną pożaru, porażenia prądem elektrycznym lub zniszczenia urządzenia.	
Nie należy używać łatwopalnych rozpylaczy, cieczy ani gazów wewnątrz lub w pobliżu urządzenia. Wnętrza urządzenia nie należy czyścić z wykorzystaniem łatwopalnego sprężonego powietrza. Mogłoby to doprowadzić do pożaru lub wybuchu.	
<Jeśli stosowany jest moduł RFID (z ograniczeniem do 13,56 MHz) do komunikacji wewnątrz urządzenia lub w ramach technologii elektromagnetycznego nagrzewania indukcyjnego (IH) (ograniczonej do zakresu od 20,05 kHz do 100 kHz)> Niniejsze urządzenie generuje słabe pole magnetyczne. Jeśli użytkownik doświadczy jakichkolwiek nietypowych symptomów związanych z wszczepionym aparatem medycznym (rozrusznikiem serca, itp.) w chwili, kiedy znajduje się w pobliżu urządzenia, powinien natychmiast odsunąć się od urządzenia i skontaktować z lekarzem. Jeśli użytkownik nie jest pewien, czy nabyty produkt jest zgodny, powinien skontaktować się ze swoim Przedstawicielem serwisu lub z przedstawicielem autoryzowanego serwisu.	
<Jeśli stosowany jest bezdotykowy czytnik kart chipowych> Jeśli użytkownik korzysta z wszczepionego aparatu medycznego (rozrusznika serca, itp.), w żadnym przypadku nie powinien zbliżać czytnika kart chipowych do implantu na odległość mniejszą niż 12 cm. Fale radiowe mogłyby zakłócić działanie wszczepionego aparatu medycznego (rozrusznika serca, itp.).	







⚠ UWAGA

<p>Korzystanie z produktu w pomieszczeniu z nieodpowiednią wentylacją przez dłuższy czas oraz tworzenie dużej liczby kopii lub wydruków może generować specyficzny zapach powietrza wywiewanego z urządzenia. Należy dobrze wietrzyć pomieszczenie.</p>	
<p>Niektóre z obszarów wewnątrz urządzenia nagrzewają się do wysokich temperatur. Może to być powodem poparzeń. Podczas sprawdzania wnętrza urządzenia, np. przy zacięciu papieru, nie należy dotykać elementów (znajdujących się w pobliżu zespołu utrwalającego, itp.), które zostały oznaczone etykietą z napisem "Caution HOT". Mogłoby to spowodować poparzenie.</p>	 
<p>Odłącz urządzenie od zasilania, jeżeli nie będziesz z niego korzystać przez dłuższy czas.</p>	
<p>Podczas eksploatacji urządzenia nie należy przez dłuższy czas patrzeć w światło lampy. Może to mieć negatywny wpływ na oczy.</p>	
<p>Nie należy używać papieru ze zszywkami, papieru przewodzącego (takiego, jak folia aluminiowa lub kalka maszynowa) ani papieru impregnowanego termoczułego/do drukarek atramentowych, gdyż mogłoby to doprowadzić do pożaru.</p>	





Materiały eksploatacyjne**⚠ OSTRZEŻENIE**

<p>Nie wrzucać w otwarty płomień tonera, ani pojemnika zawierającego toner (np. zasobnika na toner lub zespołu wywołującego). Gorący toner może rozpaść się i spowodować poparzenia lub inne uszkodzenia.</p>	
---	---

⚠ UWAGA

<p>Nie pozostawiać elementów powiązanych z tonerem (np. zasobnika na toner lub zespołu wywołującego) w miejscu łatwo dostępnym dla dzieci. Polizanie dowolnego z tych elementów lub połknięcie tonera może spowodować problemy ze zdrowiem.</p>	
<p>Elementów związanych z tonerem (np. zasobników na toner lub zespołów wywołujących) nie należy przechowywać w pobliżu urządzeń czułych na działanie pola magnetycznego, takich jak urządzenia precyzyjne i pamięci przechowujące dane, ponieważ mogłoby to spowodować ich niepoprawne działanie. Może to spowodować ich nieprawidłowe działanie.</p>	
<p>Nie otwierać na siłę elementów związanych z tonerem (np. zasobnika na toner lub zespołu wywołującego). Jeśli toner wydostanie się z zasobnika, należy zachować ostrożność, by uniknąć zainhalowania oraz kontaktu tonera ze skórą.</p>	
<p>Jeśli toner dostanie się na skórę lub na ubranie, należy go dokładnie zmyć używając mydła i wody.</p>	
<p>Jeśli toner dostanie się do dróg oddechowych, należy wyjść na świeże powietrze, a następnie kilkakrotnie przepłukać gardło używając dużej ilości wody. Jeśli wystąpią objawy, takie jak kaszel, należy skontaktować się z lekarzem.</p>	
<p>Jeśli toner dostanie się do oczu, należy je natychmiast przepłukać bieżącą wodą przez ponad 15 minut. Jeśli podrażnienie nie ustąpi, należy skontaktować się z lekarzem.</p>	

 **UWAGA**

<p>Jeśli toner zostanie połknięty, należy przepłukać usta i wypić kilka szklanek wody. W razie potrzeby skontaktować się z lekarzem.</p>	
<p>Nie dotykać styków elektrycznych zespołów (np. zasobnika na toner lub zespołu wywołującego), ponieważ wyładowanie elektrostatyczne może spowodować uszkodzenie produktu.</p>	
<p>Przed przystąpieniem do eksploatacji należy zapoznać się z dokumentacją użytkownika, by poznać informacje dotyczące bezpieczeństwa.</p>	
<p><W przypadku koniecznej wymiany zespołu utrwalającego> Część utrwalająca jest niezwykle gorąca. Przed dokonaniem wymiany zespołu utrwalającego należy pamiętać, by otworzyć drzwi i pokrywy urządzenia. Następnie, urządzenie należy pozostawić bezczynne przez określony czas, a później upewnić się, czy część utrwalająca ostygła do temperatury pokojowej. Postąpienie w inny sposób może prowadzić do poparzeń.</p>	 

1.3 Uwagi dotyczące przepisów

Oznaczenie CE (Deklaracja zgodności) dla użytkowników z Unii Europejskiej (UE)

Deklaracja zgodności jest dostępna na stronie "<http://www.konicaminolta.eu/>".

Certyfikat GS

Niniejsze urządzenie nie jest przeznaczone do eksploatacji w bezpośrednim polu widzenia miejsc pracy wykorzystujących monitory. Aby uniknąć przeszkadzających odbić w miejscach pracy wizualnej, tego urządzenia nie należy umieszczać w bezpośrednim polu widzenia.

Das Gerät ist nicht für die Benutzung im unmittelbaren Gesichtsfeld am Bildschirmarbeitsplatz vorgesehen. Um störende Reflexionen am Bildschirmarbeitsplatz zu vermeiden, darf dieses Produkt nicht im unmittelbaren Gesichtsfeld platziert werden.

Bezpieczne działanie lasera

Niniejsze urządzenie jest maszyną cyfrową, która działa wykorzystując laser. Jeśli urządzenie jest obsługiwane zgodnie ze wskazówkami zawartymi w instrukcjach, nie istnieje możliwość powstania zagrożenia ze strony lasera.

Wiązka lasera nie ma możliwości wydostania się na zewnątrz urządzenia w dowolnej fazie jego obsługi przez Użytkownika, ponieważ promieniowanie emitowane przez laser jest całkowicie ukryte w obudowie ochronnej.

Niniejsze urządzenie zostało sklasyfikowane jako produkt laserowy Klasy 1 zgodnie z IEC 60825-1: 2014: Oznacza to, że nie wytwarza ono niebezpiecznego promieniowania laserowego.

Wewnętrzne promieniowanie lasera

Maksymalna średnia moc promieniowania: 10 μ W przy otworze lasera zespołu głowicy drukującej.

Długość fali: 775-800 nm

Ten produkt wykorzystuje diodę laserową klasy 3B, emitującą niewidzialny promień laserowy.

Dioda laserowa i lustro wielokątne skanujące są wbudowane w zespół głowicy drukującej.

Głowica drukująca NIE JEST CZĘŚCIĄ PODLEGAJĄCĄ SERWISOWANIU NA MIEJSCU:

Dlatego nie wolno pod żadnym pozorem otwierać zespołu głowicy drukującej.

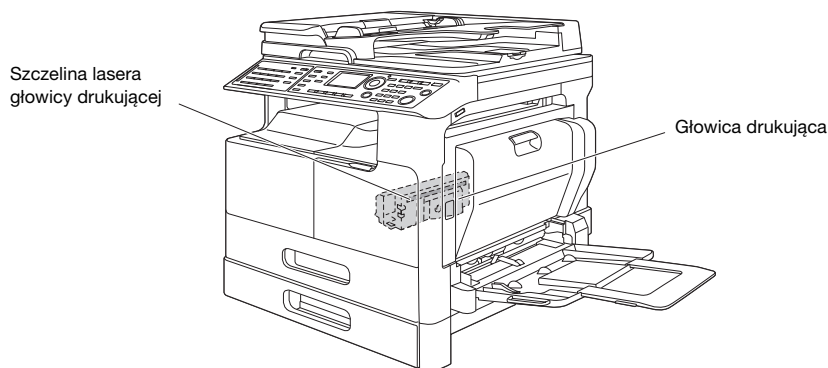

Dostęp do otworu lasera można uzyskać w urządzeniu, z którego zdemontowano zespół bębna.

CDRH regulations

This machine is certified as a Class 1 Laser product under Radiation Performance Standard according to the Food, Drug and Cosmetic Act of 1990. Compliance is mandatory for Laser products marketed in the United States and is reported to the Center for Devices and Radiological Health (CDRH) of the U.S. Food and Drug Administration of the U.S. Department of Health and Human Services (DHHS). This means that the device does not produce hazardous laser radiation.

The label shown on page 1-12 indicates compliance with the CDRH regulations and must be attached to laser products marketed in the United States.

⚠ WARNING

Use of controls, adjustments or performance of procedures other than those specified in this manual may result in hazardous radiation exposure.

- This is a semiconductor laser. The maximum power of the laser diode is 15 mW and the wavelength is 775-800 nm.

Dotyczy użytkowników w Europie

⚠ OSTROŻNIE

Użycie elementów sterowania, ustawień lub wykonywanie procedur innych, niż określone w niniejszym podręczniku, może spowodować narażenie na niebezpieczne promieniowanie.

- W urządzeniu został zastosowany laser półprzewodnikowy. Maksymalna moc diody lasera wynosi 15 mW, a długość fali 775-800 nm.

Etykieta dotycząca bezpiecznego działania lasera

Etykieta bezpieczeństwa lasera jest umieszczona na zewnętrznej stronie urządzenia, jak pokazano poniżej.



lub/i urządzenie jest zgodne z 21 CFR 1040.10 oraz 1040.11 poza odchyleniami zgodnymi z ostrzeżeniem dot. lasera nr 50, z dnia 24 czerwca 2007 r.

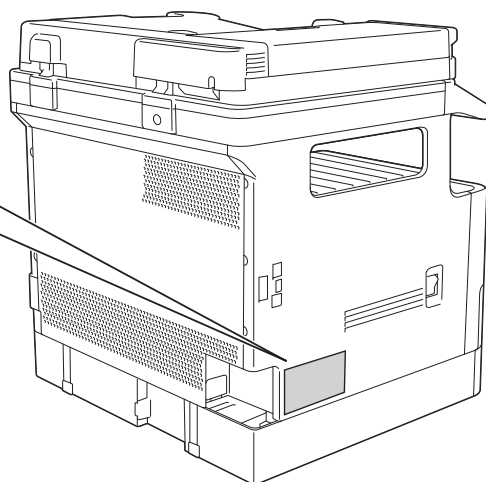

Emisja ozonu

Urządzenie należy umieścić w dobrze wentylowanym pomieszczeniu

Podczas normalnej eksploatacji urządzenia generowana jest nieznaczna ilość ozonu. Jednak, w czasie intensywnej eksploatacji, nieprzyjemny zapach może być wyczuwalny w pomieszczeniach o niedostatecznej wentylacji. Dla wygody, zdrowia i bezpieczeństwa miejsca pracy, zaleca się, aby pomieszczenie było odpowiednio wentylowane.

Placer l'appareil dans une pièce largement ventilée

Une quantité d'ozone négligable est dégagée pendant le fonctionnement de l'appareil quand celui-ci est utilisé normalement. Cependant, une odeur désagréable peut être ressentie dans les pièces dont l'aération est insuffisante et lorsque une utilisation prolongée de l'appareil est effectuée. Pour avoir la certitude de travailler dans un environnement réunissant des conditions de confort, santé et de sécurité, il est préférable de bien aérer la pièce où se trouve l'appareil.

Hałas (dla użytkowników w Europie)

Der höchste Schalldruckpegel beträgt 70 dB(A) oder weniger gemäß EN ISO 7779.

Jedynie członkowie krajów UE

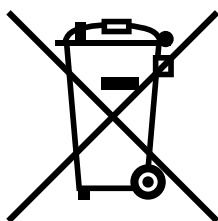

Symbol ten oznacza: Produktu nie wolno pozbywać się razem z innymi odpadami pochodzącymi z gospodarstwa domowego!

Należy zapoznać się z lokalnymi przepisami lub skontaktować się z dealerem urządzenia by dowiedzieć się jak właściwie postępować ze zużytymi sprzętami elektrycznymi i elektronicznymi. Utylizacja niniejszego produktu pomoże zachować naturalne zasoby surowców oraz zapobiecnie potencjalnemu szkodliwemu wpływowi niewłaściwego pozbycia się urządzenia na środowisko naturalne i zdrowie człowieka.



Niniejszy produkt jest zgodny z Dyrektywą RoHS (2011/65/EU) (Ograniczenie Użycia Niebezpiecznych Substancji).

Symbole graficzne zastosowane na urządzeniu

Poniżej zamieszczono kilka przykładów najważniejszych symboli graficznych.

Symbole graficzne	Opisy	Symbole graficzne	Opisy	Symbole graficzne	Opisy
	Położenie "WŁ."		Położenie "WYŁ."		CZUWANIE
	Wyłącznik typu "push-push"		Masa/Uziemienie (zacisk ochronny)		Masa/Uziemienie (uziemienie ochronne)
	SPRZĘT KLASY II		Sprzęt klasy II z uziemieniem funkcjonalnym		Uziemienie funkcjonalne
	Ogólne środki ostrożności		Wysoka temperatura		Niebezpieczeństwo porażenia prądem
	UWAGA poruszająca się łopatką wentylatora		UWAGA DWA BIEGUNY / UZIEMIENIE PUNKTU ZEROWEGO		

1.4 Uwagi i oznaczenia ostrzegawcze

Oznaczenia i etykiety ostrzegawcze znajdują się na urządzeniu w następujących miejscach. Zachować ostrożność, aby nie wydarzył się żaden wypadek podczas wykonywania takich czynności jak usuwanie zaciętego papieru i zablokowanych zszywek.

⚠ 210°C / 410°F

UWAGA
Niektóre z obszarów wewnątrz urządzenia nagrzewają się do wysokich temperatur. Może to być powodem poparzeń. Podczas sprawdzania wnętrza urządzenia, np. przy zacięciu papieru, nie należy dotykać elementów (znajdujących się w pobliżu zespołu utrwalającego, itp.), które zostały oznaczone etykietą z napisem "Caution HOT". Może to skutkować poparzeniem.

UWAGA
Powielanie pewnego rodzaju dokumentów jest nielegalne. Takich dokumentów nie należy powielać.

Ostrożnie
Nie wrzucać zbiornika zawierającego toner do otwartego płomienia. Gorący toner może rozsytać się i spowodować poparzenia lub inne uszkodzenia.

Ostrożnie
Nie należy modyfikować, ani zdejmować żadnych pokryw, ani paneli zamocowanych na urządzeniu. Niektóre części urządzenia są zasilane prądem o wysokim napięciu, bądź zawierają źródło promieniowania laserowego. Zdjęcie pokryw może być przyczyną porażenia prądem lub utraty wzroku.

⚠ WARNINGS - CLASS 2 LASER PRODUCT - LASER RADIATION WHEN OPEN - AVOID EXPOSURE TO THE BEAM - DO NOT CLIMB ON - EN CAS D'OUVERTURE EXPOSITION AU FASCEAU LASERIQUE - NE PAS MONTER SUR L'APPAREIL - RAYONNEMENT LASER EN CAS D'OUVERTURE

⚠ WARNINGS - CLASS 2 LASER PRODUCT - LASER RADIATION WHEN OPEN - AVOID EXPOSURE TO THE BEAM - DO NOT CLIMB ON - EN CAS D'OUVERTURE EXPOSITION AU FASCEAU LASERIQUE - NE PAS MONTER SUR L'APPAREIL - RAYONNEMENT LASER EN CAS D'OUVERTURE

PAMIĘTAJ

Nie usuwać uwag i oznaczeń ostrzegawczych. Jeśli dowolne z oznaczeń lub uwag ostrzegawczych zostanie zabrudzone, należy je oczyścić, aby było czytelne. Jeśli nie można przywrócić ich czytelności lub jeśli uwaga lub oznaczenie ostrzegawcze są uszkodzone, należy skontaktować się z przedstawicielem serwisu.

1.5 Specjalne uwagi dla użytkownika

Dla użytkowników w Europie

Faks został zatwierdzony zgodnie z Decyzją Komisji 1999/5/ EC dotyczącą pan-europejskich połączeń pojedynczych terminali z publiczną komutowaną siecią telefoniczną (PSTN). Jednak ze względu na różnice pomiędzy indywidualnymi sieciami PSTN udostępnianymi w różnych krajach, zatwierdzenie samo w sobie nie daje bezwarunkowego zapewnienia niezakłóconego działania każdego terminala w sieci PSTN.

Jeśli wystąpią problemy, w pierwszym rzędzie należy skontaktować się z dostawcą sprzętu.



1.6 Wymagania dotyczące miejsca dla urządzenia

Należy spełnić zalecane wymagania dotyczące miejsca dla urządzenia by takie operacje jak działanie urządzenia, wymiana zużytych tonerów, papieru, itp., wymiana części i konserwacja urządzenia mogły być łatwo wykonywane.

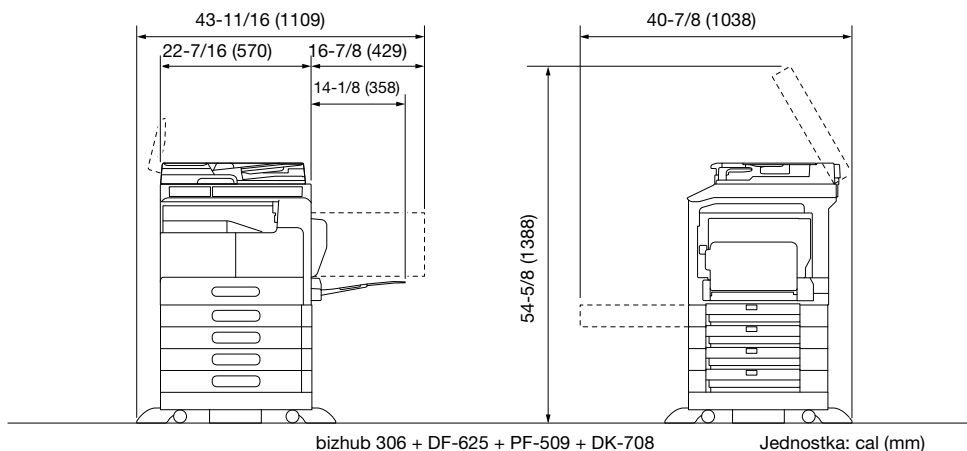

PAMIĘTAJ

Należy pamiętać, aby zostawić przynajmniej 3-15/16 cala (100 mm) wolnego miejsca z tyłu urządzenia dla zapewnienia odpowiedniej wentylacji.

1.7 Bezpieczeństwo eksploatacji

Aby zapewnić optymalne działanie urządzenia, należy przestrzegać następujących zaleceń.

Źródło zasilania

Wymagania dotyczące źródła zasilania są następujące.

- Wahania napięcia: maksymalnie $\pm 10\%$ (przy 220 do 240 V prądu zmiennego)
- Wahania częstotliwości: maksymalnie ± 3 Hz (przy 50 Hz/60 Hz)
- Należy używać źródła zasilania o jak najmniejszych wahaniami wartości napięcia i częstotliwości.

Środowisko pracy

Wymagania w odniesieniu do środowiska pracy, zapewniające właściwe działanie maszyny są następujące.

- Temperatura: od 10°C do 30°C przy wahaniami nie większych, niż 10°C na godzinę
- Wilgotność: 15% do 85%, wahaniami nie większe niż 10% na godzinę

Przechowywanie kopii

Aby przechowywać kopie, postępuj zgodnie z zaleceniami wymienionymi poniżej.

- Kopie, które mają być przechowywane przez dłuższy czas, należy przechowywać w miejscu zacienionym, aby nie wyblakły.
- W przypadku papieru, na którym znajduje się substancja klejąca na bazie rozpuszczalnika (np., klej w sprayu), toner może ulec rozpuszczeniu.
- Kopie kolorowe mają grubszą warstwę tonera niż kopie czarno-białe. Dlatego gdy kolorowa kopia zostanie zagięta, toner na zgięciu może ulec odklejeniu.

1.8 Ograniczenia prawne dotyczące powielania

Niektórych rodzajów oryginałów nigdy nie wolno powielać w celu lub z zamierzeniem użycia ich jako oryginałów.

Poniższa, niekompletna lista prezentuje jedynie przykłady pomocne w odpowiedzialnej pracy.

<Instrumenty finansowe>

- Czeki osobiste
- Czeki podróżne
- Przekazy pieniężne
- Zaświadczenia depozytowe
- Papiery wartościowe lub inne świadectwa dłużne
- Świadectwa maklerskie

<Oryginalne dokumenty prawne>

- Bony żywnościowe
- Znaczkę pocztowe (ostemplowane lub nie)
- Czeki lub weksle wystawione przez agencje rządowe
- Krajowe znaczkę skarbowe (stemplowane lub nie)
- Paspporty
- Dokumenty imigracyjne
- Dokumenty rejestracyjne pojazdów i prawa jazdy
- Dokumenty prawne, stanowiące o tytule własności nieruchomości lub innych dóbr

<Ogólne>

- Karty identyfikacyjne, plakietki i inne insygnia
- Materiały chronione prawem autorskim, bez zezwolenia właściciela tych praw

Ponadto, pod żadnym pozorem niedopuszczalne jest powielanie krajowych i zagranicznych środków płatniczych lub dzieł sztuki bez zezwolenia właściciela.

W razie wątpliwości, odnośnie charakteru oryginału, należy zasięgnąć opinii prawnej.

PAMIĘTAJ

Niniejsze urządzenie oferuje funkcję zapobiegającą fałszowaniu, która uniemożliwia nielegalne powielanie instrumentów finansowych.

Producent prosi o wyrozumiałość ze względu na to, że na obrazach wydruków sporadycznie mogą pojawiać się zniekształcenia, a w określonych warunkach zapisanie danych może być niemożliwe z powodu funkcji zapobiegającej fałszerstwom.

1.9 Znaki towarowe i prawa autorskie

KONICA MINOLTA, logo KONICA MINOLTA, Giving Shape to Ideas, PageScope oraz bizhub są zastrzeżonymi znakami towarowymi lub znakami towarowymi KONICA MINOLTA, INC.

Mozilla i Firefox stanowią znaki towarowe Mozilla Foundation.

Novell i Novell NetWare to zarejestrowane znaki handlowe Novell, Inc. w Stanach Zjednoczonych i innych krajach.

Microsoft, Windows, Windows Vista, Windows 7, Windows 8.1 i Windows 10 to zastrzeżone znaki handlowe lub znaki handlowe firmy Microsoft Corporation w Stanach Zjednoczonych oraz/lub innych krajach.

Odnosnie członkostwa w Citrix Technology Member

KONICA MINOLTA, INC. jest członkiem Citrix Technology Member

Citrix Technology Member to program, który, w połączeniu z rozwiązaniem Citrix, promuje i rozwija rozwiązania umożliwiające osiągnięcie wiodącej pozycji na rynku i zapewnianie klientom lepszych rozwiązań. XenApp™, Citrix XenServer™ i Citrix Presentation Server™ stanowią znaki towarowe Citrix®

Apple, Macintosh, Mac OS i Safari to zastrzeżone znaki handlowe firmy Apple Inc.

IOS to znak handlowy lub zastrzeżony znak handlowy Cisco w Stanach Zjednoczonych oraz w innych krajach, wykorzystywany na podstawie licencji.

CUPS i logo CUPS stanowią znaki towarowe firmy Apple Inc.

Android to zastrzeżony znak handlowy lub znak handlowy Google Inc.

Adobe, logo Adobe, Acrobat i PostScript to zastrzeżone znaki towarowe lub znaki towarowe firmy Adobe Systems Incorporated w Stanach Zjednoczonych oraz/lub innych krajach.

Ethernet jest zastrzeżonym znakiem firmowym Xerox Corporation.

PCL jest zastrzeżonym znakiem firmowym firmy Hewlett-Packard Company Limited.

Niniejsze urządzenie oraz PageScope Box Operator zostały w części oparte na produkcie firmy Independent JPEG Group.

Niniejszy produkt zawiera Adobe® Flash® Player zgodnie z licencją udzieloną przez firmę Adobe Systems Incorporated.

Copyright © 1995-2007 Adobe Macromedia Software LLC. Wszelkie prawa zastrzeżone.

Adobe i Flash są zastrzeżonymi znakami towarowymi lub znakami towarowymi firmy Adobe Systems Incorporated w Stanach Zjednoczonych i/lub w innych krajach.

Oświadczenie OpenSSL

Licencja OpenSSL

Copyright © 1998-2006 The OpenSSL Project. Wszelkie prawa zastrzeżone.

Rozpowszechnianie i korzystanie w pierwotnej formie i w formach binarnych, z dodanymi modyfikacjami lub bez nich, jest dozwolone pod warunkiem, że spełnione zostaną następujące warunki:

1. Przy rozpowszechnianiu kodu źródłowego zachowane muszą zostać powyższe uwagi dotyczące praw autorskich, niniejsza lista warunków i poniższe oświadczenie dotyczące ograniczenia odpowiedzialności.
2. Rozpowszechniane formy binarne muszą zawierać powyższe uwagi dotyczące praw autorskich, niniejszą listę warunków i poniższe oświadczenie dotyczące ograniczenia odpowiedzialności w dokumentacji i/lub innych materiałach dołączonych do rozpowszechnianych towarów.
3. Wszelkie materiały reklamowe wspominające funkcje lub użycie niniejszego oprogramowania muszą zawierać następujące oświadczenie:
"Ten produkt zawiera oprogramowanie opracowane przez OpenSSL Project służące do wykorzystania w OpenSSL Toolkit. (<http://www.openssl.org/>)"
4. Nazwy "OpenSSL Toolkit" i "OpenSSL Project" nie mogą być używane w celu wspierania lub promowania produktów wyprowadzonych z niniejszego oprogramowania bez wcześniejszej pisemnej zgody. Aby uzyskać pisemną zgodę, należy skontaktować się z openssl-core@openssl.org.
5. Produkty wyprowadzone z niniejszego oprogramowania nie mogą nazywać się "OpenSSL", ani "OpenSSL" nie może pojawiać się w ich nazwach bez wcześniejszej pisemnej zgody OpenSSL Project.
6. Przy rozpowszechnianiu wszelkich form zachowane musi zostać następujące oświadczenie:
"Ten produkt zawiera oprogramowanie opracowane przez OpenSSL Project służące do wykorzystania w OpenSSL Toolkit (<http://www.openssl.org/>)"

NINIEJSZE OPROGRAMOWANIE JEST DOSTARCZANE PRZEZ OpenSSL PROJECT "TAK JAK JEST" BEZ JAKIEJKOLWIEK GWARANCJI, WYRAŻNEJ LUB DOROZUMIANEJ, W TYM, LECZ NIE WYŁĄCZNIE, BEZ DOROZUMIANEJ GWARANCJI PRZYDATNOŚCI HANDLOWEJ I PRZYDATNOŚCI DO OKREŚLONEGO CELU. W ŻADNYM WYPADKU OpenSSL PROJECT LUB JEGO WSPÓLNICY NIE MOGĄ BYĆ ODPOWIEDZIALNI ZA JAKIEJKOLWIEK BEZPOŚREDNIE, POŚREDNIE, INCYDENTALNE, SPECJALNE, UBOCZNE I WΤÓRNE SZKODY (NIE WYŁĄCZAJĄC OBOWIĄZKU DOSTARCZENIA PRODUKTU ZASTĘPCZEGO LUB SERWISU, ODPOWIEDZIALNOŚCI Z TYTUŁU UTRATY WALORÓW UŻYTKOWYCH, UTRATY DANYCH LUB KORZYŚCI, A TAKŻE PRZERW W PRACY PRZEDSIĘBIORSTWA) SPOWODOWANE W JAKIKOLWIEK SPOŚÓB I NA PODSTAWIE ISTNIEJĄCEJ W TEORII ODPOWIEDZIALNOŚCI KONTRAKTOWEJ, CAŁKOWITEJ LUB DELIKTOWEJ (WYNIKŁEJ ZARÓWNO Z NIEDBALSTWA JAK INNYCH POSTACI WINY), POWSTAŁE W JAKIKOLWIEK SPOŚÓB W WYNIKU UŻYWANIA LUB MAJĄCE ZWIĄZEK Z UŻYWIANIEM OPROGRAMOWANIA, NAWET JEŚLI O MOŻLIWOŚCI POWSTANIA TAKICH SZKÓD OSTRZEŻONO.

Niniejszy produkt zawiera oprogramowanie kryptograficzne napisane przez Erica Younga (eay@cryptsoft.com). Niniejszy produkt zawiera oprogramowanie napisane przez Tima Hudsona (tjh@cryptsoft.com).

Oryginalna licencja SSLeay

Copyright © 1995-1998 Eric Young (eay@cryptsoft.com) Wszelkie prawa zastrzeżone.

Niniejszy pakiet stanowi implementację SSL napisaną przez Erica Younga (eay@cryptsoft.com).

Implementacja została napisana w taki sposób, aby była dostosowana do Netscapes SSL.

Ta biblioteka jest darmowa dla celów handlowych oraz do własnego użytku, pod warunkiem spełnienia poniższych warunków. Poniższe warunki dotyczą całego kodu znajdującego się w pakiecie, niezależnie od tego czy jest to kod RC4, RSA, lhash, DES, itp., a nie jedynie kodu SSL.

Dokumentacja SSL zawarta w tym pakiecie jest chroniona tymi samymi prawami autorskimi, z tym że właścicielem jest Tim Hudson (tjh@cryptsoft.com).

Prawa autorskie pozostają własnością Erica Younga, w związku z tym żadne adnotacje dotyczące praw autorskich zawarte w kodzie nie mogą być usunięte. Jeżeli niniejszy pakiet zostanie wykorzystany w produkcie, Eric Young powinien uzyskać uznanie jako autor części wykorzystanej biblioteki. Może to być w formie komunikatu tekstowego przy uruchamianiu programu lub w dokumentacji (elektronicznej lub w formie tekstowej) dostarczonej wraz z pakietem.

Rozpowszechnianie i korzystanie w pierwotnej formie i w formach binarnych, z dodanymi modyfikacjami lub bez nich, jest dozwolone pod warunkiem, że spełnione zostaną następujące warunki:

1. Przy rozpowszechnianiu kodu źródłowego zachowane muszą zostać powyższe uwagi dotyczące praw autorskich, niniejsza lista warunków i oświadczenie dotyczące ograniczenia odpowiedzialności.
2. Rozpowszechniane formy binarne muszą zawierać powyższe uwagi dotyczące praw autorskich, niniejszą listę warunków i poniższe oświadczenie dotyczące ograniczenia odpowiedzialności w dokumentacji i/lub innych materiałach dołączonych do rozpowszechnianych towarów.
3. Wszelkie materiały reklamowe wspominające funkcje lub korzystanie z niniejszego oprogramowania muszą zawierać następujący komunikat uznania:
"Niniejszy produkt zawiera oprogramowanie szyfrujące napisane przez Erica Younga (eay@cryptsoft.com)"
Słowo 'szyfrujące' może nie zostać użyte, jeśli procedury pochodzące z biblioteki i użyte nie są związane z szyfrowaniem.
4. Jeżeli włączony zostanie jakikolwiek kod specyficzny dla Windows (lub pochodny) pochodzący z katalogu apps (kod aplikacji) załączony musi zostać komunikat uznania:
"Ten produkt zawiera oprogramowanie napisane przez Tima Hudsona (tjh@cryptsoft.com)"

NINIEJSZE OPROGRAMOWANIE JEST DOSTARCZANE PRZEZ ERICA YOUNGA "TAK JAK JEST" BEZ JAKIEJKOLWIEK GWARANCJI, WYRAŻNEJ LUB DOROZUMIANEJ, W TYM, LECZ NIE WYŁĄCZNIE, BEZ DOROZUMIANEJ GWARANCJI PRZYDATNOŚCI HANDLOWEJ I PRZYDATNOŚCI DO OKREŚLONEGO CELU. W ŻADNYM WYPADKU WŁAŚCICIELE PRAW AUTORSKICH NIE MOGĄ BYĆ ODPOWIEDZIALNI ZA JAKIEJKOLWIEK BEZPOŚREDNIE, POŚREDNIE, INCYDENTALNE, SPECJALNE, UBOCZNE I WΤÓRNE SZKODY (NIE WYŁĄCZAJĄC OBOWIĄZKU DOSTARCZENIA PRODUKTU ZASTĘPCZEGO LUB SERWISU, ODPOWIEDZIALNOŚCI Z TYTUŁU UTRATY WALORÓW UŻYTKOWYCH, UTRATY DANYCH LUB KORZYŚCI, A TAKŻE PRZERW W PRACY PRZEDSIĘBIORSTWA) SPOWODOWANE W JAKIKOLWIEK SPOŚÓB I NA PODSTAWIE ISTNIEJĄCEJ W TEORII ODPOWIEDZIALNOŚCI KONTRAKTOWEJ, CAŁKOWITEJ LUB DELIKTOWEJ (WYNIKŁEJ ZARÓWNO Z NIEDBALSTWA JAK INNYCH POSTACI WINY), POWSTAŁE W JAKIKOLWIEK SPOŚÓB W WYNIKU UŻYWANIA LUB MAJĄCE ZWIĄZEK Z UŻYWIANIEM OPROGRAMOWANIA, NAWET JEŚLI O MOŻLIWOŚCI POWSTANIA TAKICH SZKÓD OSTRZEŻONO.

Warunki licencji i rozpowszechniania jakiegokolwiek publicznie dostępnej wersji lub oprogramowania stanowiącego pochodną niniejszego kodu nie mogą być modyfikowane, np. niniejszy kod nie może zostać po prostu skopiowany i udostępniony pod inną licencją dystrybucyjną, [również Licencją publiczną GNU.]

Kerberos

Copyright © 1985-2007 by the Massachusetts Institute of Technology.

Wszelkie prawa zastrzeżone.

Eksport oprogramowania ze Stanów Zjednoczonych może wymagać specjalnego zezwolenia władz USA. Uzyskanie takiego zezwolenia na wywóz jest obowiązkiem każdej osoby lub organizacji podejmującej się eksportu oprogramowania.

W RAMACH NINIEJSZEGO OGRANICZENIA, udziela się zezwolenia na nieodpłatne użytkowanie, kopiowanie, modyfikowanie i rozpowszechnianie niniejszego oprogramowania oraz związanej z nim dokumentacji w dowolnym celu, pod warunkiem, że powyższa informacja o prawach autorskich będzie umieszczona na wszystkich egzemplarzach oprogramowania i że niniejsze zezwolenie wraz z informacją o prawach autorskich będzie widoczne w załączonej do oprogramowania dokumentacji. Stawia się także warunek, że nazwa M.I.T nie będzie - bez wcześniej udzielonego, wyraźnego zezwolenia na piśmie - wykorzystywana w reklamach i działaniach prowadzących do rozpowszechniania tego oprogramowania. Ponadto, w przypadku wprowadzenia przez użytkownika modyfikacji do niniejszego oprogramowania, jest on zobowiązany do oznaczenia tego oprogramowania jako zmodyfikowanego i nie rozpowszechniania oprogramowania w sposób, który mógłby prowadzić do pomylenia takiej wersji z oryginalnym oprogramowaniem MIT. M.I.T. nie składa zapewnień co do odpowiedniości niniejszego oprogramowania do jakiegokolwiek celu. Oprogramowanie jest udostępniane "tak, jak jest", bez bezpośrednio wyrażonych lub dorozumianych gwarancji.

NINIEJSZE OPROGRAMOWANIE JEST DOSTARCZANE "TAK JAK JEST" BEZ JAKIEJKOLWIEK GWARANCJI, WYRAŻNEJ LUB DOROZUMIANEJ, W TYM, LECZ NIE WYŁĄCZNIE, BEZ DOROZUMIANEJ GWARANCJI PRZYDATNOŚCI HANDLOWEJ I PRZYDATNOŚCI DO OKREŚLONEGO CELU.

Pliki poszczególnych kodów źródłowych stanowią własność MIT, Cygnus Support, Novell, OpenVision Technologies, Oracle, Red Hat, Sun Microsystems, FundsXpress oraz pozostałych.

Projekty Athena, Athena, Athena MUSE, Discuss, Hesiod, Kerberos, Moira, i Zephyr są znakami towarowymi instytutu Massachusetts Institute of Technology (MIT). Wymienione znaki towarowe nie mogą być używane w celach komercyjnych bez wcześniejszej pisemnej zgody MIT.

"Użycie w celach komercyjnych" oznacza wykorzystanie nazwy w produkcie lub w inny sposób mający na celu uzyskanie korzyści. NIE ogranicza to firmie handlowej prawa odwoływania się do znaków towarowych MIT w celu przekazania informacji (w takim wypadku, należy jednak dołączyć oświadczenie o statusie znaku handlowego).

Części źródłowe/biblioteki/kryptograficzne posiadają następujące prawa autorskie:

Copyright © 1998 by the FundsXpress, INC.

Wszelkie prawa zastrzeżone.

Eksport oprogramowania ze Stanów Zjednoczonych może wymagać specjalnego zezwolenia władz USA. Uzyskanie takiego zezwolenia na wywóz jest obowiązkiem każdej osoby lub organizacji podejmującej się eksportu oprogramowania.

W RAMACH NINIEJSZEGO OGRANICZENIA, udziela się zezwolenia na nieodpłatne użytkowanie, kopiowanie, modyfikowanie i rozpowszechnianie niniejszego oprogramowania oraz związanej z nim dokumentacji w dowolnym celu, pod warunkiem, że powyższa informacja o prawach autorskich będzie umieszczona na wszystkich egzemplarzach oprogramowania i że niniejsze zezwolenie wraz z informacją o prawach autorskich będzie widoczne w załączonej do oprogramowania dokumentacji. Stawia się także warunek, że nazwa M.I.T nie będzie - bez wcześniej udzielonego, wyraźnego zezwolenia na piśmie - wykorzystywana w reklamach i działaniach prowadzących do rozpowszechniania tego oprogramowania. FundsXpress nie składa zapewnień co do odpowiedniości niniejszego oprogramowania do jakiegokolwiek celu. Oprogramowanie jest udostępniane "tak, jak jest", bez bezpośrednio wyrażonych lub dorozumianych gwarancji.

NINIEJSZE OPROGRAMOWANIE JEST DOSTARCZANE "TAK JAK JEST" BEZ JAKIEJKOLWIEK GWARANCJI, WYRAŻNEJ LUB DOROZUMIANEJ, W TYM, LECZ NIE WYŁĄCZNIE, BEZ DOROZUMIANEJ GWARANCJI PRZYDATNOŚCI HANDLOWEJ I PRZYDATNOŚCI DO OKREŚLONEGO CELU.

Implementacja generatora liczb pseudolosowych Yarrow w src/lib/crypto/yarrow jest objęta następującymi prawami autorskimi:

Copyright 2000 by Zero-Knowledge Systems, Inc.

Zezwala się niniejszym na nieodpłatne użytkowanie, kopiowanie, modyfikowanie, rozpowszechnianie i sprzedaż tego oprogramowania oraz związanej z nim dokumentacji w dowolnym celu, pod warunkiem, że powyższe uwagi dotyczące praw autorskich zostaną umieszczone we wszystkich jego kopiach oraz że pojawią się one razem z niniejszym pozwoleniem w dokumentacji uzupełniającej, a także że nazwa Zero-Knowledge Systems, Inc. nie będzie wykorzystywana w materiałach reklamowych, ani publikacjach związanych z rozpowszechnianiem oprogramowania, bez wcześniejszej wyraźnej, pisemnej zgody. Zero-Knowledge Systems, Inc. nie określa żadnych celów, do których to oprogramowanie byłoby odpowiednie. Oprogramowanie jest udostępniane "tak, jak jest", bez bezpośrednio wyrażonych lub dorozumianych gwarancji.

FIRMA ZERO-KNOWLEDGE SYSTEMS, INC. NIE UDZIELA ŻADNYCH GWARANCJI DOTYCZĄCYCH TEGO OPROGRAMOWANIA, W TYM WSZELKICH DOROZUMIANYCH GWARANCJI PRZYDATNOŚCI HANDLOWEJ I PRZYDATNOŚCI DO OKREŚLONEGO CELU. W ŻADNYM WYPADKU FIRMA ZERO-KNOWLEDGE SYSTEMS INC. NIE BĘDZIE ODPOWIEDZIALNA ZA JAKIEKOLWIEK SPECJALNE, UBOCZNE I WTÓRNE SZKODY ANI NIE BĘDZIE PONOSIĆ ODPOWIEDZIALNOŚCI Z TYTUŁU UTRATY WALORÓW UŻYTKOWYCH, UTRATY DANYCH LUB KORZYŚCI, ZAISTNIAŁYCH W RAMACH DZIAŁAŃ KONTRAKTOWYCH LUB WYNIKŁYCH Z ZANIEDBANIA ALBO INNYCH POSTACI WINY I POWSTAŁYCH W JAKIKOLWIEK SPOŚÓB W WYNIKU UŻYWANIA LUB MAJĄCYCH ZWIĄZEK Z UŻYWANIEM OPROGRAMOWANIA.

Implementacja algorytmu szyfrującego AES w `src/lib/crypto/aes` jest objęta następującymi prawami autorskimi:

Copyright © 2001, Dr Brian Gladman <brg@gladman.uk.net>, Worcester, UK.

Wszelkie prawa zastrzeżone.

WARUNKI UMOWY LICENCYJNEJ

Nieodpłatne rozpowszechnianie i użytkowanie tego oprogramowania w pierwotnej formie i w formach binarnych (z dodanymi modyfikacjami lub bez nich), są dozwolone pod warunkiem, że:

1. przy rozpowszechnianiu kodu źródłowego zachowane są powyższe uwagi dotyczące praw autorskich, niniejsza lista warunków i poniższe oświadczenie dotyczące ograniczenia odpowiedzialności;
2. rozpowszechniane formy binarne muszą zawierać powyższe uwagi dotyczące praw autorskich, niniejszą listę warunków i poniższe oświadczenie dotyczące ograniczenia odpowiedzialności w dokumentacji i/lub innych materiałach dołączonych do produktu;
3. nazwa właściciela praw autorskich nie jest używana w celu promowania produktów stworzonych przy użyciu tego oprogramowania bez wyraźnej pisemnej zgody.

WYŁĄCZENIE ODPOWIEDZIALNOŚCI

Niniejsze oprogramowanie jest udostępniane 'tak jak jest' bez wyraźnych lub dorozumianych gwarancji dotyczących jakichkolwiek cech, w tym, lecz nie wyłącznie, poprawności i przydatności do określonych celów.

Części udostępnione przez Red Hat, włącznie ze środowiskiem wtyczek wczesnego uwierzytelniania, posiadają następujące prawa autorskie:

Copyright © 2006 Red Hat, Inc.

Prawa autorskie do części © 2006 Massachusetts Institute of Technology

Wszelkie prawa zastrzeżone.

Rozpowszechnianie i korzystanie w pierwotnej formie i w formach binarnych, z dodanymi modyfikacjami lub bez nich, jest dozwolone pod warunkiem, że spełnione zostaną następujące warunki:

- * Przy rozpowszechnianiu kodu źródłowego zachowane muszą zostać powyższe uwagi dotyczące praw autorskich, niniejsza lista warunków i poniższe oświadczenie dotyczące ograniczenia odpowiedzialności.
- * Rozpowszechniane formy binarne muszą zawierać powyższe uwagi dotyczące praw autorskich, niniejszą listę warunków i poniższe oświadczenie dotyczące ograniczenia odpowiedzialności w dokumentacji i/lub innych materiałach dołączonych do rozpowszechnianych towarów.
- * Nazwy Red Hat, Inc, ani nazwy wspólników firmy nie mogą być używane do celów promowania produktów wprowadzonych z niniejszego oprogramowania bez wcześniejszej wyraźnej, pisemnej zgody.

NINIEJSZE OPROGRAMOWANIE JEST DOSTARCZANE PRZEZ WŁAŚCICIELI PRAW AUTORSKICH I WSPÓŁTWÓRCÓW "TAK JAK JEST" BEZ JAKIEJKOLWIEK GWARANCJI, WYRAŻNEJ LUB DOROZUMIANEJ, W TYM, LECZ NIE WYŁĄCZNIE, BEZ DOROZUMIANEJ GWARANCJI PRZYDATNOŚCI HANDLOWEJ I PRZYDATNOŚCI DO OKREŚLONEGO CELU. W ŻADNYM WYPADKU WŁAŚCICIELE PRAW AUTORSKICH NIE MOGĄ BYĆ ODPOWIEDZIALNI ZA JAKIEKOLWIEK BEZPOŚREDNIE, POŚREDNIE, INCYDENTALNE, SPECJALNE, UBOCZNE I WTÓRNE SZKODY (NIE WYŁĄCZAJĄC OBOWIĄZKU DOSTARCZENIA PRODUKTU ZASTĘPCZEGO LUB SERWISU, ODPOWIEDZIALNOŚCI Z TYTUŁU UTRATY WALORÓW UŻYTKOWYCH, UTRATY DANYCH LUB KORZYŚCI, A TAKŻE PRZERW W PRACY PRZEDSIĘBIORSTWA) SPOWODOWANE W JAKIKOLWIEK SPOŚÓB I NA PODSTAWIE ISTNIEJĄCEJ W TEORII ODPOWIEDZIALNOŚCI KONTRAKTOWEJ, CAŁKOWITEJ LUB DELIKTOWEJ (WYNIKŁEJ ZARÓWNO Z NIEDBALSTWA JAK INNYCH POSTACI WINY), POWSTAŁE W JAKIKOLWIEK SPOŚÓB W WYNIKU UŻYWANIA LUB MAJĄCE ZWIĄZEK Z UŻYWANIEM OPROGRAMOWANIA, NAWET JEŚLI O MOŻLIWOŚCI POWSTANIA TAKICH SZKÓD OSTRZEŻONO.

Części sfinansowane przez Sandia National Laboratory i opracowane przez Center for Information Technology Integration należące do University of Michigan, włącznie z implementacją PKINIT, podlegają następującej licencji:

COPYRIGHT © 2006-2007

THE REGENTS OF THE UNIVERSITY OF MICHIGAN

WSZELKIE PRAWA ZASTRZEŻONE

Udziela się pozwolenia na korzystanie, kopiowanie, tworzenie produktów pochodnych i rozpowszechnianie niniejszego oprogramowania oraz produktów pochodnych od niego w dowolnym celu pod warunkiem, że nazwa The University of Michigan nie będzie wykorzystywana w materiałach reklamowych, ani publikacjach dotyczących rozpowszechniania oprogramowania, bez wcześniejszej wyraźnej, pisemnej zgody. Jeśli powyższe uwagi dotyczące praw własności lub dowolna inna identyfikacja University of Michigan zostaną włączone do kopii lub do dowolnej części niniejszego oprogramowania, wtedy załączone również zostać musi poniższe oświadczenie dotyczące ograniczenia odpowiedzialności.

NINIEJSZE OPROGRAMOWANIE JEST UDOSTĘPNIANE TAK, JAK JEST, UNIVERSITY OF MICHIGAN NIE GWARANTUJE JEGO PRZYDATNOŚCI DO DOWOLNEGO ZASTOSOWANIA, A TAKŻE NIE UDZIELA ŻADNEJ GWARANCJI, DOROZUMIANEJ LUB WYRAŻNEJ, W TYM, ALE NIE WYŁĄCZNIE, DOROZUMIANEJ GWARANCJI PRZYDATNOŚCI HANDLOWEJ I PRZYDATNOŚCI DO OKREŚLONEGO CELU. REGENTS OF THE UNIVERSITY OF MICHIGAN NIE BĘDZIE ODPOWIEDZIALNE ZA ŻADNE SZKODY, WŁĄCZNIE ZE SZKODAMI SPECJALNYMI, POŚREDNIMI, UBOCZNYMI, ANI WTÓRNYMI, ZWIĄZANE Z WSZELKIMI ROSZCZENIAMI WYNIKAJĄCYMI, BĄDŹ ZWIĄZANYMI Z, KORZYSTANIEM Z NINIEJSZEGO OPROGRAMOWANIA, NAWET JEŚLI ZOSTAŁO POWIADOMIONE O MOŻLIWOŚCI POWSTANIA TAKICH SZKÓD, LUB JEŚLI OD TEGO MOMENTU BĘDZIE ŚWIADOME MOŻLIWOŚCI ICH WYSTĄPIENIA.

Plik pkcs11.h, włączony do kodu PKINIT, podlega następującej licencji:

Copyright 2006 g10 Code GmbH

Copyright 2006 Andreas Jellinghaus

Niniejszy plik stanowi oprogramowanie bezpłatne; jako wyjątek specjalny autor udziela nieograniczonego pozwolenia na kopiowanie i/lub rozpowszechnianie go, wraz lub bez modyfikacji, pod warunkiem, że dołączone do niego pozostaną niniejsze uwagi.

Niniejszy plik jest rozpowszechniany z nadzieją, że okaże się użyteczny, ale BEZ ŻADNEJ GWARANCJI, w zakresie dozwolonym przez prawo; nawet bez dorozumianej gwarancji PRZYDATNOŚCI HANDLOWEJ lub PRZYDATNOŚCI DO OKREŚLONEGO ZASTOSOWANIA.

OpenLDAP

Copyright 1998-2001 OpenLDAP Foundation

Wszelkie prawa zastrzeżone.

Rozpowszechnianie i korzystanie w pierwotnej formie i w formach binarnych, z dodanymi modyfikacjami lub bez nich, jest dozwolone wyłącznie na warunkach dopuszczonych w licencji publicznej OpenLDAP. Kopia licencji jest dostępna na stronie: <http://www.OpenLDAP.org/license.html> lub w pliku LICENCJA znajdującym się w katalogu głównym towaru.

OpenLDAP stanowi zastrzeżony znak firmowy OpenLDAP Foundation.

Poszczególne pliki i/lub udostępnione pakiety mogą należeć do innych firm/osób i podlegać dodatkowym ograniczeniom.

Niniejsze dzieło zostało wyprowadzone z produktu University of Michigan LDAP v3.3. Informacje dotyczące niniejszego oprogramowania są dostępne na stronie: <http://www.umich.edu/~dirsvcs/ldap/>

Dzieło zawiera również materiały wyprowadzone ze źródeł publicznych.

Informacje dodatkowe na temat OpenLDAP można uzyskać na stronie:

<http://www.openldap.org/>

lub przesyłając e-mail na adres:

info@OpenLDAP.org

Copyright © 1992-1996 dotyczące części - Regents of the University of Michigan.

Wszelkie prawa zastrzeżone.

Rozpowszechnianie i korzystanie w pierwotnej formie i w formach binarnych są dozwolone pod warunkiem, że dołączone zostaną uwagi i zachowane zostanie odpowiednie uznanie dla University of Michigan at Ann Arbor. Nazwa Uniwersytetu nie może być umieszczana w materiałach promujących produkty wyprowadzone z niniejszego oprogramowania bez wcześniejszej wyraźnej, pisemnej zgody. Oprogramowanie jest dostarczane "tak, jak jest", bez wyraźnych lub dorozumianych gwarancji.

Cyrus SASL

CMU libsasl

Tim Martin

Rob Earhart

Rob Siemborski

Copyright © 2001 Carnegie Mellon University.

Wszelkie prawa zastrzeżone.

Rozpowszechnianie i korzystanie w pierwotnej formie i w formach binarnych, z dodanymi modyfikacjami lub bez nich, jest dozwolone pod warunkiem, że spełnione zostaną następujące warunki:

1. Przy rozpowszechnianiu kodu źródłowego zachowane muszą zostać powyższe uwagi dotyczące praw autorskich, niniejsza lista warunków i poniższe oświadczenie dotyczące ograniczenia odpowiedzialności.
2. Rozpowszechniane formy binarne muszą zawierać powyższe uwagi dotyczące praw autorskich, niniejszą listę warunków i poniższe oświadczenie dotyczące ograniczenia odpowiedzialności w dokumentacji i/lub innych materiałach dołączonych do rozpowszechnianych towarów.
3. Nazwy "Carnegie Mellon University" nie wolno umieszczać w materiałach promujących produkty wyprowadzone z niniejszego oprogramowania bez wcześniejszej wyraźnej, pisemnej zgody. Aby uzyskać zgodę lub dowolne inne szczegóły prawne, należy kontaktować się z Biurem Transferu Technologii
Carnegie Mellon University
5000 Forbes Avenue
Pittsburgh, PA 15213-3890
(412) 268-4387, faks: (412) 268-7395
tech-transfer@andrew.cmu.edu

4. W oprogramowaniu rozpowszechnianym w dowolnej formie należy zachować następujące stwierdzenie:
"Ten produkt zawiera oprogramowanie opracowane przez Computing Services na Carnegie Mellon University (<http://www.cmu.edu/computing/>)."

CARNEGIE MELLON UNIVERSITY NIE UDZIELA ŻADNYCH GWARANCJI DOTYCZĄCYCH TEGO OPROGRAMOWANIA, W TYM DOROZUMIANYCH GWARANCJI PRZYDATNOŚCI HANDLOWEJ I PRZYDATNOŚCI DO OKREŚLONEGO CELU. W ŻADNYM WYPADKU CARNEGIE MELLON UNIVERSITY NIE BĘDZIE ODPOWIADAĆ ZA JAKIEKOLWIEK SPECJALNE, UBOCZNE I WTÓRNE SZKODY ANI NIE BĘDZIE PONOSIĆ ODPOWIEDZIALNOŚCI Z TYTUŁU UTRATY WALORÓW UŻYTKOWYCH, UTRATY DANYCH LUB KORZYŚCI, ZAISTNIAŁYCH W RAMACH DZIAŁAŃ KONTRAKTOWYCH LUB WYNIKŁYCH Z ZANIEDBANIA ALBO INNYCH POSTACI WINY I POWSTAŁYCH W JAKIKOLWIEK SPOSÓB W WYNIKU UŻYWANIA LUB MAJĄCYCH ZWIĄZEK Z UŻYWANIEM OPROGRAMOWANIA.

Smbfs

Copyright © 2000, 2001 Boris Popov

Wszelkie prawa zastrzeżone.

Rozpowszechnianie i korzystanie w pierwotnej formie i w formach binarnych, z dodanymi modyfikacjami lub bez nich, jest dozwolone pod warunkiem, że spełnione zostaną następujące warunki:

1. Przy rozpowszechnianiu kodu źródłowego zachowane muszą zostać powyższe uwagi dotyczące praw autorskich, niniejsza lista warunków i poniższe oświadczenie dotyczące ograniczenia odpowiedzialności.
2. Rozpowszechniane formy binarne muszą zawierać powyższe uwagi dotyczące praw autorskich, niniejszą listę warunków i poniższe oświadczenie dotyczące ograniczenia odpowiedzialności w dokumentacji i/lub innych materiałach dołączonych do rozpowszechnianych towarów.
3. Wszelkie materiały reklamowe wspominające funkcje lub użycie niniejszego oprogramowania muszą zawierać następujące oświadczenie:
Ten produkt zawiera oprogramowanie opracowane przez Borisa Popova.
4. Nazwisko autora, ani nazwy któregośkolwiek ze współników nie mogą być używane do celów promowania produktów wyprowadzonych z niniejszego oprogramowania bez wcześniejszej wyraźnej, pisemnej zgody.

NINIEJSZE OPROGRAMOWANIE JEST DOSTARCZANE PRZEZ WŁAŚCICIELI PRAW AUTORSKICH "TAK JAK JEST" BEZ JAKIEKOLWIEK GWARANCJI, WYRAŹNEJ LUB DOROZUMIANEJ, W TYM, LECZ NIE WYŁĄCZNIE, BEZ DOROZUMIANEJ GWARANCJI PRZYDATNOŚCI HANDLOWEJ I PRZYDATNOŚCI DO OKREŚLONEGO CELU. W ŻADNYM WYPADKU WŁAŚCICIELE PRAW AUTORSKICH NIE MOGĄ BYĆ ODPOWIEDZIALNI ZA JAKIEKOLWIEK BEZPOŚREDNIE, POŚREDNIE, INCYDENTALNE, SPECJALNE, UBOCZNE I WTÓRNE SZKODY (NIE WYŁĄCZAJĄC OBOWIĄZKU DOSTARCZENIA PRODUKTU ZASTĘPCZEGO LUB SERWISU, ODPOWIEDZIALNOŚCI Z TYTUŁU UTRATY WALORÓW UŻYTKOWYCH, UTRATY DANYCH LUB KORZYŚCI, A TAKŻE PRZERW W PRACY PRZEDSIĘBIORSTWA) SPOWODOWANE W JAKIKOLWIEK SPOSÓB I NA PODSTAWIE ISTNIEJĄCEJ W TEORII ODPOWIEDZIALNOŚCI KONTRAKTOWEJ, CAŁKOWITEJ LUB DELIKTOWEJ (WYNIKŁEJ ZARÓWNO Z NIEDBALSTWA JAK INNYCH POSTACI WINY), POWSTAŁE W JAKIKOLWIEK SPOSÓB W WYNIKU UŻYWANIA LUB MAJĄCE ZWIĄZEK Z UŻYWANIEM OPROGRAMOWANIA, NAWET JEŚLI O MOŻLIWOŚCI POWSTANIA TAKICH SZKÓD OSTRZEŻONO.

DES, część SSLeay

Copyright © 1995-1996 Eric Young (eay@mincom.oz.au)

Wszelkie prawa zastrzeżone.

Ten plik stanowi część implementacji SSL napisanej przez Erica Younga (eay@mincom.oz.au).

Implementacja została napisana w taki sposób, aby była dostosowana do specyfikacji Netscapes SSL. Ta biblioteka i aplikacje są DARMOWE DLA CELÓW HANDLOWYCH ORAZ DO WŁASNEGO UŻYTKU, o ile spełnione zostaną poniższe warunki.

Prawa autorskie pozostają własnością Erica Younga, w związku z tym żadne adnotacje dotyczące praw autorskich zawarte w kodzie nie mogą być usunięte. Jeżeli niniejszy kod zostanie wykorzystany w produkcji, Eric Young powinien uzyskać uznanie jako autor wykorzystanych części. Może to być w formie komunikatu tekstowego przy uruchamianiu programu lub w dokumentacji (elektronicznej lub w formie tekstowej) dostarczonej wraz z pakietem.

Rozpowszechnianie i korzystanie w pierwotnej formie i w formach binarnych, z dodanymi modyfikacjami lub bez nich, jest dozwolone pod warunkiem, że spełnione zostaną następujące warunki:

1. Przy rozpowszechnianiu kodu źródłowego zachowane muszą zostać powyższe uwagi dotyczące praw autorskich, niniejsza lista warunków i oświadczenie dotyczące ograniczenia odpowiedzialności.
2. Rozpowszechniane formy binarne muszą zawierać powyższe uwagi dotyczące praw autorskich, niniejszą listę warunków i poniższe oświadczenie dotyczące ograniczenia odpowiedzialności w dokumentacji i/lub innych materiałach dołączonych do rozpowszechnianych towarów.
3. Wszelkie materiały reklamowe wspominające funkcje lub użycie niniejszego oprogramowania muszą zawierać następujące oświadczenie:
Ten produkt zawiera oprogramowanie opracowane przez Eric Young (eay@mincom.oz.au)

NINIEJSZE OPROGRAMOWANIE JEST DOSTARCZANE PRZEZ ERICA YOUNGA "TAK JAK JEST" BEZ JAKIEJKOLWIEK GWARANCJI, WYRAŻNEJ LUB DOROZUMIANEJ, W TYM, LECZ NIE WYŁĄCZNIE, BEZ DOROZUMIANEJ GWARANCJI PRZYDATNOŚCI HANDLOWEJ I PRZYDATNOŚCI DO OKREŚLONEGO CELU. W ŻADNYM WYPADKU WŁAŚCICIELE PRAW AUTORSKICH NIE MOGĄ BYĆ ODPOWIEDZIALNI ZA JAKIEKOLWIEK BEZPOŚREDNIE, POŚREDNIE, INCYDENTALNE, SPECJALNE, UBOCZNE I WTORNE SZKODY (NIE WYŁĄCZAJĄC OBOWIĄZKU DOSTARCZENIA PRODUKTU ZASTĘPCZEGO LUB SERWISU, ODPOWIEDZIALNOŚCI Z TYTUŁU UTRATY WALORÓW UŻYTKOWYCH, UTRATY DANYCH LUB KORZYŚCI, A TAKŻE PRZERW W PRACY PRZEDSIĘBIORSTWA) SPOWODOWANE W JAKIKOLWIEK SPOSÓB I NA PODSTAWIE ISTNIEJĄCEJ W TEORII ODPOWIEDZIALNOŚCI KONTRAKTOWEJ, CAŁKOWITEJ LUB DELIKTOWEJ (WYNIKŁEJ ZARÓWNO Z NIEDBALSTWA JAK INNYCH POSTACI WINY), POWSTAŁE W JAKIKOLWIEK SPOSÓB W WYNIKU UŻYWANIA LUB MAJĄCE ZWIĄZEK Z UŻYWIANIEM OPROGRAMOWANIA, NAWET JEŚLI O MOŻLIWOŚCI POWSTANIA TAKICH SZKÓD OSTRZEŻONO.

Warunki licencji i rozpowszechniania jakiegokolwiek publicznie dostępnej wersji lub oprogramowania stanowiącego pochodną niniejszego kodu nie mogą być modyfikowane, np. niniejszy kod nie może zostać po prostu skopiowany i udostępniony pod inną licencją dystrybucyjną, [również Licencją publiczną GNU.]

Wide DHCPv6

Copyright © 1998 and 1999 WIDE Project.

Wszelkie prawa zastrzeżone.

Rozpowszechnianie i korzystanie w pierwotnej formie i w formach binarnych, z dodanymi modyfikacjami lub bez nich, jest dozwolone pod warunkiem, że spełnione zostaną następujące warunki:

1. Przy rozpowszechnianiu kodu źródłowego zachowane muszą zostać powyższe uwagi dotyczące praw autorskich, niniejsza lista warunków i poniższe oświadczenie dotyczące ograniczenia odpowiedzialności.
2. Rozpowszechniane formy binarne muszą zawierać powyższe uwagi dotyczące praw autorskich, niniejszą listę warunków i poniższe oświadczenie dotyczące ograniczenia odpowiedzialności w dokumentacji i/lub innych materiałach dołączonych do rozpowszechnianych towarów.
3. Nazwa projektu, ani nazwy któregośkolwiek ze współników, nie mogą być używane do celów promowania produktów wyprowadzonych z niniejszego oprogramowania bez wcześniejszej wyraźnej, pisemnej zgody.

NINIEJSZE OPROGRAMOWANIE JEST DOSTARCZANE PRZEZ PROJECT I WSPÓLNIKÓW "TAK JAK JEST" BEZ JAKIEJKOLWIEK GWARANCJI, WYRAŻNEJ LUB DOROZUMIANEJ, W TYM, LECZ NIE WYŁĄCZNIE, BEZ DOROZUMIANEJ GWARANCJI PRZYDATNOŚCI HANDLOWEJ I PRZYDATNOŚCI DO OKREŚLONEGO CELU. W ŻADNYM WYPADKU WŁAŚCICIELE PRAW AUTORSKICH NIE MOGĄ BYĆ ODPOWIEDZIALNI ZA JAKIEKOLWIEK BEZPOŚREDNIE, POŚREDNIE, INCYDENTALNE, SPECJALNE, UBOCZNE I WTORNE SZKODY (NIE WYŁĄCZAJĄC OBOWIĄZKU DOSTARCZENIA PRODUKTU ZASTĘPCZEGO LUB SERWISU, ODPOWIEDZIALNOŚCI Z TYTUŁU UTRATY WALORÓW UŻYTKOWYCH, UTRATY DANYCH LUB KORZYŚCI, A TAKŻE PRZERW W PRACY PRZEDSIĘBIORSTWA) SPOWODOWANE W JAKIKOLWIEK SPOSÓB I NA PODSTAWIE ISTNIEJĄCEJ W TEORII ODPOWIEDZIALNOŚCI KONTRAKTOWEJ, CAŁKOWITEJ LUB DELIKTOWEJ (WYNIKŁEJ ZARÓWNO Z NIEDBALSTWA JAK INNYCH POSTACI WINY), POWSTAŁE W JAKIKOLWIEK SPOSÓB W WYNIKU UŻYWANIA LUB MAJĄCE ZWIĄZEK Z UŻYWIANIEM OPROGRAMOWANIA, NAWET JEŚLI O MOŻLIWOŚCI POWSTANIA TAKICH SZKÓD OSTRZEŻONO.

OpenSLP

Copyright © 2000 Caldera Systems, Inc

Wszelkie prawa zastrzeżone.

Rozpowszechnianie i korzystanie w pierwotnej formie i w formach binarnych, z dodanymi modyfikacjami lub bez nich, jest dozwolone pod warunkiem, że spełnione zostaną następujące warunki:

Przy rozpowszechnianiu kodu źródłowego zachowane muszą zostać powyższe uwagi dotyczące praw autorskich, niniejsza lista warunków i poniższe oświadczenie dotyczące ograniczenia odpowiedzialności.

Rozpowszechniane formy binarne muszą zawierać powyższe uwagi dotyczące praw autorskich, niniejszą listę warunków i poniższe oświadczenie dotyczące ograniczenia odpowiedzialności w dokumentacji i/lub innych materiałach dołączonych do rozpowszechnianych towarów.

Nazwa Caldera Systems, ani nazwy któregośkolwiek ze współników, nie mogą być używane do celów promowania produktów wyprowadzonych z niniejszego oprogramowania bez wcześniejszej wyraźnej, pisemnej zgody.

NINIEJSZE OPROGRAMOWANIE JEST DOSTARCZANE PRZEZ WŁAŚCICIELI PRAW AUTORSKICH I WSPÓŁTWÓRCÓW "TAK JAK JEST" BEZ JAKIEJKOLWIEK GWARANCJI, WYRAŻNEJ LUB DOROZUMIANEJ, W TYM, LECZ NIE WYŁĄCZNIE, BEZ DOROZUMIANEJ GWARANCJI PRZYDATNOŚCI HANDLOWEJ I PRZYDATNOŚCI DO OKREŚLONEGO CELU. W ŻADNYM WYPADKU CALDERA SYSTEMS LUB JEJ WSPÓLNICY NIE MOGĄ BYĆ ODPOWIEDZIALNI ZA JAKIEJKOLWIEK BEZPOŚREDNIE, POŚREDNIE, INCYDENTALNE, SPECJALNE, UBOCZNE I WTÓRNE SZKODY (NIE WYŁĄCZAJĄC OBOWIĄZKU DOSTARCZENIA PRODUKTU ZASTĘPCZEGO LUB SERWISU, ODPOWIEDZIALNOŚCI Z TYTUŁU UTRATY WALORÓW UŻYTKOWYCH, UTRATY DANYCH LUB KORZYŚCI, A TAKŻE PRZERW W PRACY PRZEDSIĘBIORSTWA) SPOWODOWANE W JAKIKOLWIEK SPOŚÓB I NA PODSTAWIE ISTNIEJĄCEJ W TEORII ODPOWIEDZIALNOŚCI KONTRAKTOWEJ, CAŁKOWITEJ LUB DELIKTOWEJ (WYNIKŁEJ ZARÓWNO Z NIEDBALSTWA JAK INNYCH POSTACI WINY), POWSTAŁE W JAKIKOLWIEK SPOŚÓB W WYNIKU UŻYWANIA LUB MAJĄCE ZWIĄZEK Z UŻYCIEM OPROGRAMOWANIA, NAWET JEŚLI O MOŻLIWOŚCI POWSTANIA TAKICH SZKÓD OSTRZEŻONO.

WPA Supplicant

Copyright ©2003-2011, Jouni Malinen <j@w1.fi> i współtwórcy Wszystkie prawa zastrzeżone.

Niniejszy program podlega dwóm licencjom: GPL, w wersji 2, oraz licencji BSD. Każda z licencji może być użytkowana wedle uznania użytkownika.

Licencja

GPL v2:

Niniejszy program jest oprogramowaniem bezpłatnym; użytkownik może go redystrybuować i/lub modyfikować zgodnie z zasadami Ogólnej licencji publicznej GNU w wersji 2 w brzmieniu, w jakim została opublikowana przez Free Software Foundation.

Niniejszy program jest rozpowszechniany z nadzieją, że okaże się użyteczny, ale BEZ ŻADNEJ GWARANCJI; nawet bez dorozumianej gwarancji PRZYDATNOŚCI HANDLOWEJ lub PRZYDATNOŚCI DO OKREŚLONEGO ZASTOSOWANIA. Aby dowiedzieć się więcej, patrz Ogólna licencja publiczna GNU.

Wraz z programem użytkownik powinien otrzymać kopię Powszechnej Licencji Publicznej GNU; jeśli tak się nie stało, powinien napisać do Free Software Foundation, Inc., 51 Franklin St, Fifth Floor, Boston, MA 02110-1301 USA

(kopia licencji znajduje się w pliku COPYING)

Niniejsze oprogramowanie może również być dystrybuowane, wykorzystywane i modyfikowane zgodnie z zasadami licencji BSD:

Rozpowszechnianie i korzystanie w pierwotnej formie i w formach binarnych, z dodanymi modyfikacjami lub bez nich, jest dozwolone pod warunkiem, że spełnione zostaną następujące warunki:

1. Przy rozpowszechnianiu kodu źródłowego zachowane muszą zostać powyższe uwagi dotyczące praw autorskich, niniejsza lista warunków i poniższe oświadczenie dotyczące ograniczenia odpowiedzialności.
2. Rozpowszechniane formy binarne muszą zawierać powyższe uwagi dotyczące praw autorskich, niniejszą listę warunków i poniższe oświadczenie dotyczące ograniczenia odpowiedzialności w dokumentacji i/lub innych materiałach dołączonych do rozpowszechnianych towarów.

3. Nazwy powyżej wymienionych właścicieli praw autorskich, ani nazwy wspólników firmy nie mogą być używane do celów promowania produktów wyprowadzonych z niniejszego oprogramowania bez wcześniejszej wyraźnej, pisemnej zgody.

NINIEJSZE OPROGRAMOWANIE JEST DOSTARCZANE PRZEZ WŁAŚCICIELI PRAW AUTORSKICH I WSPÓŁTWÓRCÓW "TAK JAK JEST" BEZ JAKIEJKOLWIEK GWARANCJI, WYRAŻNEJ LUB DOROZUMIANEJ, W TYM, LECZ NIE WYŁĄCZNIE, BEZ DOROZUMIANEJ GWARANCJI PRZYDATNOŚCI HANDLOWEJ I PRZYDATNOŚCI DO OKREŚLONEGO CELU. W ŻADNYM WYPADKU WŁAŚCICIELE PRAW AUTORSKICH NIE MOGĄ BYĆ ODPOWIEDZIALNI ZA JAKIEKOLWIEK BEZPOŚREDNIE, POŚREDNIE, INCYDENTALNE, SPECJALNE, UBOCZNE I WTÓRNE SZKODY (NIE WYŁĄCZAJĄC OBOWIĄZKU DOSTARCZENIA PRODUKTU ZASTĘPCZEGO LUB SERWISU, ODPOWIEDZIALNOŚCI Z TYTUŁU UTRATY WALORÓW UŻYTKOWYCH, UTRATY DANYCH LUB KORZYŚCI, A TAKŻE PRZERW W PRACY PRZEDSIĘBIORSTWA) SPOWODOWANE W JAKIKOLWIEK SPOSÓB I NA PODSTAWIE ISTNIEJĄCEJ W TEORII ODPOWIEDZIALNOŚCI KONTRAKTOWEJ, CAŁKOWITEJ LUB DELIKTOWEJ (WYNIKŁEJ ZARÓWNO Z NIEDBALSTWA JAK INNYCH POSTACI WINY), POWSTAŁE W JAKIKOLWIEK SPOSÓB W WYNIKU UŻYWANIA LUB MAJĄCE ZWIĄZEK Z UŻYWANIEM OPROGRAMOWANIA, NAWET JEŚLI O MOŻLIWOŚCI POWSTANIA TAKICH SZKÓD OSTRZEŻONO.

Copyright

KONICA MINOLTA, INC. zachowuje prawo autorskie do sterowników drukarki.

© 2016 KONICA MINOLTA, INC. Wszelkie prawa zastrzeżone.

Uwaga

Instrukcja obsługi nie może być powielana w części lub w całości bez zezwolenia.

KONICA MINOLTA, INC. nie będzie odpowiadać za jakiegokolwiek wypadki powstałe na skutek korzystania z niniejszego systemu drukującego lub z Instrukcji obsługi.

Informacje zawarte w Instrukcji obsługi mogą zostać zmienione bez uprzedniego powiadomienia.

1.10 UMOWA LICENCYJNA OPROGRAMOWANIA

PRZED POBRANIEM, INSTALACJĄ LUB ROZPOCZĘCIEM KORZYSTANIA Z OPROGRAMOWANIA, NALEŻY UWAŻNIE PRZECZYTAĆ PONIŻSZĄ UMOWĘ LICENCYJNĄ. POBRANIE, ZAINSTALOWANIE LUB KORZYSTANIE Z OPROGRAMOWANIA BĘDZIE POSTRZEGANE JAKO ZGODNE Z PRAWEM PRZYJĘCIE ZASAD I WARUNKÓW WYSZCZEGÓLNIONYCH PONIŻEJ. JEŚLI UŻYTKOWNIK NIE CHCE NA NIE PRZYSTĄĆ, NIE POWINIEN POBIERAĆ, INSTALOWAĆ, ANI KORZYSTAĆ Z OPROGRAMOWANIA.

1. OPROGRAMOWANIE

"Oprogramowanie" oznacza niniejszy program komputerowy (oprogramowanie), niezależnie od kanału jego dystrybucji, tzn. tego, czy został pobrany za darmo (co może oznaczać, że zawiera zakodowane cyfrowo, odczytywalne komputerowo, skalowalne dane czcionki konturowej zakodowane w specjalnym formacie), czy uzyskany został na płycie DVD lub dowolnym innym fizycznym nośniku danych, wraz ze wszystkimi kodami, technikami, narzędziami oprogramowania, formatami, projektami graficznymi, koncepcjami, metodami i ideami powiązanych z programem komputerowym oraz z całą związaną z nim dokumentacją.

2. PRAWO AUTORSKIE I PRAWA WŁASNOŚCI INTELEKTUALNEJ

Niniejszy dokument stanowi umowę licencyjną, która nie jest tożsama z umową sprzedaży. Konica Minolta Business Solutions Europe GmbH ("Konica Minolta") jest właścicielem, lub posiada licencję innych właścicieli ("Licencjodawca firmy Konica Minolta"), praw autorskich i innych praw własności intelektualnej odnoszących się do Oprogramowania, a ponadto wszelkie prawa i tytuły do Oprogramowania i dowolnych jego kopii są zachowywane przez firmę Konica Minolta lub jej Licencjodawcę. W żadnym przypadku niniejsza Umowa nie będzie oznaczała przydzielenia użytkownikowi praw autorskich i/lub dowolnych praw własności intelektualnej odnośnie Oprogramowania firmy Konica Minolta lub Licencjodawcy firmy Konica Minolta. Poza przypadkami wymienionymi w niniejszej Umowie, użytkownik nie otrzymuje żadnych praw do patentów, praw autorskich, nazw handlowych, znaków handlowych (zastrzeżonych lub niezastrzeżonych), ani jakichkolwiek innych praw, koncesji lub licencji odnoszących się do Oprogramowania. Oprogramowanie jest chronione prawem autorskim i przepisami umów międzynarodowych.

3. LICENCJA

Niniejszym firma Konica Minolta przyznaje użytkownikowi, a użytkownik akceptuje niewyłączną, niezbywalną i ograniczoną licencję, zgodnie z którą może:

- (i) instalować i korzystać z Oprogramowania wyłącznie na własnym komputerze(-ach) podłączonym poprzez sieć wewnętrzną do produktu, dla którego niniejsze Oprogramowanie zostało opracowane;
- (ii) pozwalać użytkownikom komputerów opisanych powyżej korzystać z Oprogramowania, pod warunkiem, że upewni się, iż użytkownicy tacy nie łamią zasad niniejszej Umowy;
- (iii) korzystać z Oprogramowania wyłącznie w ramach zwykłej działalności swojej firmy lub do celów prywatnych;
- (iv) wykonać pojedynczą kopię Oprogramowania wyłącznie w ramach kopii zapasowej lub w celu zainstalowania, by z Oprogramowania korzystać w zgodny z przeznaczeniem, normalny sposób;
- (v) przekazać Oprogramowanie innej osobie poprzez przekazanie jej wraz z Oprogramowaniem kopii niniejszej Umowy i całej dokumentacji pod warunkiem, że (a) jednocześnie przekaże takiej osobie lub zniszczy wszelkie pozostałe posiadane przez siebie kopie Oprogramowania, (b) wraz z przekazaniem Oprogramowania oraz dokumentacji rozwiąże swoją umowę licencyjną z firmą Konica Minolta oraz (c) upewni się, że osoba przejmująca Oprogramowanie oraz dokumentację zaakceptuje warunki i postanowienia Umowy i będzie zgodnie z nimi postępować. Jeśli osoba przejmująca Oprogramowanie oraz dokumentację nie zaakceptuje warunków i postanowień Umowy, użytkownik nie przekaże jej żadnej kopii Oprogramowania.

4. OGRANICZENIA

- (1) Bez uzyskania wcześniejszej pisemnej zgody firmy Konica Minolta użytkownikowi nie wolno:
 - (i) korzystać, kopiować, modyfikować, łączyć, ani przekazywać kopii Oprogramowania, poza przypadkami tu wspomnianymi;
 - (ii) odtwarzać kodu źródłowego, deasemblizować, dekompilować, ani w żaden inny sposób analizować Oprogramowania chyba, że jest to prawnie dozwolone;
 - (iii) udzielać sublicencji, wypożyczać, dzierżawić, ani dystrybuować Oprogramowania lub jego kopii; a także
 - (iv) usuwać, używać lub zmieniać jakichkolwiek znaków handlowych, logo, praw autorskich lub innych informacji o prawach własności intelektualnej, legend, symboli lub etykiet Oprogramowania.
- (2) Użytkownik zgadza się, że nie będzie eksportował Oprogramowania w żadnej formie, jeśli miałoby to być sprzeczne z obowiązującymi przepisami i postanowieniami prawnymi odnoszącymi się do reglamentacji eksportu jakiegokolwiek kraju.

5. **GWARANCJE OGRANICZONE**
Oprogramowanie jest dostarczane użytkownikowi "w stanie takim, w jakim jest", bez jakichkolwiek gwarancji. Wyraźne warunki zdefiniowane w niniejszej Umowie zastępują wszelkie inne gwarancje, jawne lub domniemane, a Konica Minolta, spółki zależne oraz Nadawca nie udzielają gwarancji dotyczącej oprogramowania, jawnej lub domniemanej, w tym, bez ograniczeń, domniemanych gwarancji pokupności, przydatności do użytku, prawa, tytułu i nienaruszalności praw osób trzecich. Wyłączeniem odpowiedzialności z tytułu gwarancji nie są objęte prawa ustawowe. Jeśli zapisy wyłączenia odpowiedzialności z tytułu gwarancji stoją w sprzeczności z przepisami obowiązującego prawa, będą one obowiązywać w zakresie dopuszczalnym w świetle obowiązujących praw.
6. **OGRANICZENIE ROSZCZEŃ**
W żadnym wypadku Konica Minolta, spółki zależne, ani nadawca licencji dla Konica Minolta nie ponoszą odpowiedzialności z tytułu utraconych zysków lub danych, ani jakichkolwiek innych szkód pośrednich, nieprzypadkowych, domniemanych, ubocznych lub wtórnych wynikających z użytkowania bądź niemożności użytkowania Oprogramowania, nawet jeśli Konica Minolta, spółki zależne lub nadawca licencji dla Konica Minolta byli ostrzegani o możliwości podobnych szkód, jak również z tytułu jakichkolwiek roszczeń podnoszonych przez Użytkownika w oparciu o roszczenia stron trzecich.
7. **ROZWIĄZANIE UMOWY**
Użytkownik może rozwiązać niniejszą Umowę w każdej chwili, niszcząc Oprogramowanie i wszystkie jego kopie. Rozwiązanie niniejszej Umowy ma miejsce również w sytuacji, gdy Użytkownik złamie jej warunki. Jeśli rozwiązanie takie nastąpi, Użytkownik jest obowiązany natychmiast zniszczyć wszystkie posiadane przez siebie kopie Oprogramowania.
8. **PRAWO WŁAŚCIWE**
Niniejsza Umowa podlega przepisom prawnym kraju, w którym urządzenie zostało dostarczone oryginalnemu odbiorcy.
9. **ROZDZIELNOŚĆ PRAW**
Jeśli część lub części niniejszej Umowy zostaną uznane za niezgodne z obowiązującymi przepisami prawa lub unieważnione i uchylone przez sąd lub uprawniony organ, pozostałe części Umowy pozostaną w mocy, jak gdyby część lub części uznane za niezgodne z przepisami lub uchylone nie zostały w niej zawarte.
10. **NOTICE TO US GOVERNMENT END USERS**
The Software is a "commercial item," as that term is defined at 48 C.F.R. 2.101 (October 1995), consisting of "commercial computer software" and "commercial computer software documentation," as such terms are used in 48 C.F.R. 12.212 (September 1995). Consistent with 48 C.F.R. 12.212 and 48 C.F.R. 227.7202-1 through 227.7202-4 (June 1995), all U.S. Government End Users shall acquire the Software with only those rights set forth herein.

UŻYTKOWNIK POTWIERDZA, ŻE PRZECZYTAŁ NINIEJSZĄ UMOWĘ, ROZUMIE JĄ ORAZ UZNAJE JEJ WARUNKI ZA WIĄŻĄCE. ŻADNA ZE STRON NIE UZNA ZA WIĄŻĄCE POSTANOWIEŃ ANI ZOBOWIĄZAŃ NIEZGODNYCH Z WARUNKAMI NINIEJSZEJ UMOWY. POPRAWKI DO NINIEJSZEJ UMOWY STAJĄ SIĘ WIĄŻĄCE PO PRZEDSTAWIENIU ICH NA PIŚMIE I PODPISANIU PRZEZ WYZNACZONYCH PRZEDSTAWICIELI STRON.



Informacje o urządzeniu

2 Informacje o urządzeniu

2.1 Informacje na temat Instrukcji obsługi

Instrukcja obsługi niniejszego produktu składa się z podręcznika w formacie PDF na płycie CD/DVD "Instrukcja obsługi".

Instrukcja obsługi znajdujące się na płycie CD/DVD

[Pomoc skrócona]

W niniejszej instrukcji podane zostały procedury obsługi i najczęściej wykorzystywane funkcje pozwalające użytkownikowi od razu rozpocząć eksploatację urządzenia.

[Instrukcja obsługi: Kopiowanie]

Niniejszy podręcznik podaje szczegóły dotyczące operacji trybu kopiowania i ustawień urządzenia.

- Specyfikacje dotyczące papieru, na którym wykonany jest dokument oryginalny oraz papieru do kopii
- Funkcja kopiowania
- Konserwacja urządzenia
- Rozwiązywanie problemów

[Instrukcja obsługi: Faksowanie]

Niniejszy podręcznik podaje szczegóły dotyczące funkcji faksu.

- Funkcja faksu G3
- Faks internetowy
- FAKS PC

[Instrukcja obsługi: Drukowanie]

Niniejszy podręcznik podaje szczegóły dotyczące funkcji drukowania.

- Funkcja drukowania
- Konfigurowanie sterownika drukarki
- Drukowanie bezpośrednio z USB
- Drukowanie mobilne

[Instrukcja obsługi: Skanowanie]

Niniejszy podręcznik podaje szczegóły dotyczące funkcji skanowania.

- Funkcja skanowania
- Konfiguracja sterownika skanowania TWAIN/WIA
- Skanowanie sieciowe (przesyłanie przez e-mail, przesyłanie do FTP, przesyłanie do SMB oraz przesyłanie mobilne)
- Skanowanie do USB

[Instrukcja obsługi: Zarządzania sieciowego]

Niniejsza instrukcja opisuje szczegółowo metody ustawiania każdej z funkcji z wykorzystaniem połączenia sieciowego.

- Ustawienie sieci
- Ustawienia z wykorzystaniem **Web Connection**

[Znaki towarowe/prawa autorskie]

Niniejszy podręcznik opisuje szczegóły dotyczące znaków towarowych i praw autorskich.

- Znaki towarowe i prawa autorskie

2.2 Funkcje urządzenia

Urządzenia **bizhub 306/bizhub 266** są cyfrowymi, monochromatycznymi drukarkami wielofunkcyjnymi, usprawniającymi pracę przy dowolnym zastosowaniu oraz pracach biurowych. Urządzenia te oferują funkcje kopiowania, faksowania, skanowania i drukowania, krytyczne dla działalności biznesowej. Ponadto, posiadają funkcję sieciową, która pomaga wydajnie zarządzać dokumentami.

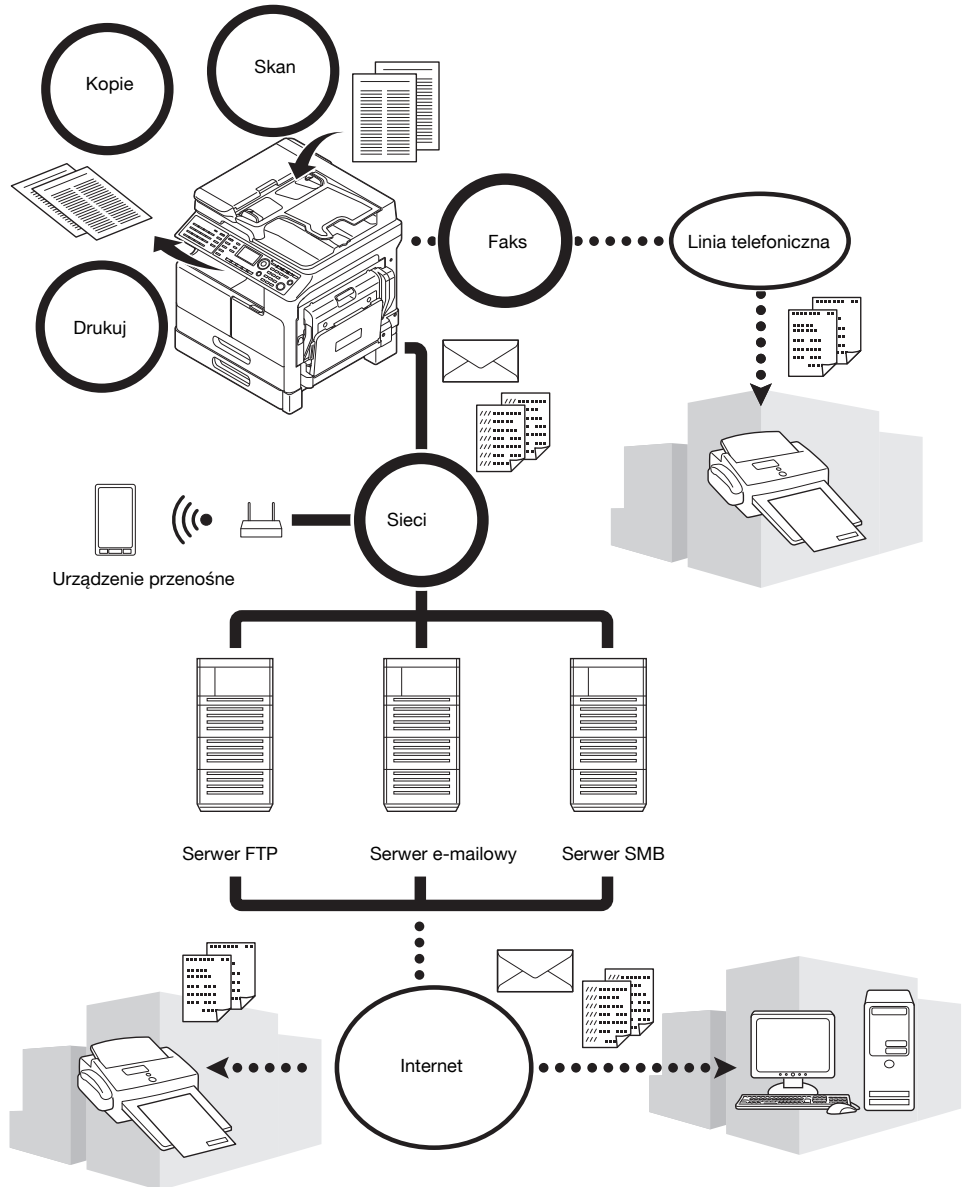

Funkcja kopiowania

Funkcja ta umożliwia drukowanie z dużą szybkością kopii zawierających obrazy wysokiej jakości. Ponadto, różnorodne funkcje umożliwiają zredukowanie kosztów i poprawienie wydajności w biurze.

Funkcja drukowania

Niniejsza funkcja umożliwia swobodne drukowanie danych z komputera poprzez interfejs USB lub sieć z wykorzystaniem urządzenia jako drukarki współdzielonej. Podczas drukowania można skonfigurować szereg ustawień, takich jak format papieru, jakość obrazu i układ. Sterownik drukarki można łatwo zainstalować z dołączonej do urządzenia płyty CD/DVD-ROM.

Funkcja faksu

Niniejsza funkcja umożliwia przesłanie obrazu oryginału zeskanowanego przez urządzenie dożądanego adresata. Oryginał można przesłać jako załącznik wiadomości e-mail, korzystając z funkcji przesyłania faksu internetowego. Skan można również jednocześnie przesłać do kilku adresatów lub przekazać odebrane fakсы.

Po zainstalowaniu sterownika faksu możliwe jest przesyłanie faksów bezpośrednio z komputera. Aby skorzystać z funkcji faksu, konieczne są opcjonalne **Zestaw faksu FK-510** i **Rozszerzony panel sterowania MK-750**.

Funkcja sieciowa

Funkcja ta umożliwia korzystanie z urządzenia jak z drukarki współdzielonej, a także łatwe przesyłanie danych zeskanowanych przez urządzenie do adresata poprzez sieć. Aby przesłać dane na serwer FTP, serwer SMB, urządzenie przenośne lub jako załącznik wiadomości e-mail, można skorzystać z **Panelu sterowania**.

Funkcja skanowania

Ta funkcja umożliwia szybkie zamienienie dokumentów papierowych na kolorowe dane cyfrowe. Uzyskane dane można z łatwością przesyłać poprzez sieć. Urządzenie może być wykorzystywane jako skaner wraz z różnym oprogramowaniem użytkowym, zgodnym z interfejsem TWAIN.

2.3 Panel sterowania

Nazwa i funkcja każdej z części panelu sterowania

Panel sterowania wyposażony jest w **wyświetlacz**, na którym pokazywane są komunikaty oraz przyciski sprzętowe takie, jak przycisk **Start** i **Czyść/Stop**. Poniżej opisane zostały funkcje tych przycisków.

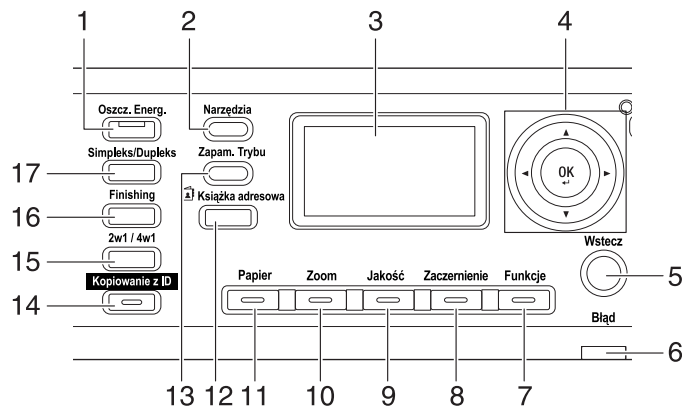

Nr	Nazwa	Funkcje
1	Oszcz. Energ.	Wciśnięcie tego przycisku umożliwia włączenie w urządzeniu trybu czuwania.
2	Narzędzia	W Ekranie funkcji użytkowych można skonfigurować następujące ustawienia: Ustawienie urządzenia, konfigurację źródła papieru, pamięć formatów niestandardowych, odwilżanie bębna, zarządzanie administracyjne, ustawienie kopiowania 1, ustawienie kopiowania 2, rejestrację wybierania, rejestrację faksowania, operacje przesyłania faksów, operacje odbierania faksów, tworzenie raportów, ustawienie skanowania, potwierdzenie trybu.
3	Wyświetlacz	Umożliwia wyświetlanie liczby kopii, współczynnika zoom, ekranu funkcji użytkowych, ikon i komunikatów o błędzie.
4	▲, ▼, ◀, ▶ OK	Użycie przycisku ▲, ▼, ◀, ▶ umożliwia przesunięcie elementu opcji na wyświetlaczu lub zmianę ustawień. Aby zatwierdzić ustawienia, należy nacisnąć przycisk OK .
5	Wstecz	Naciśnięcie tego przycisku pozwala przywrócić wcześniejszy ekran.
6	Błąd	Ta lampka zapala się lub miga, gdy wystąpi błąd.
7	Funkcje	Nacisnąć ten przycisk, by skonfigurować następujące zaawansowane ustawienia kopiowania w ekranie funkcji kopiowania: ODDZ. KSIĄŻKI, KASOWANIE, WYMAŹ RAMKĘ, NEG. <-->POZ., MARG. STRONY, STEMPPEL, ORYGMIESZ., ZOOM X/Y
8	Zaczernienie	Wciśnięcie tego przycisku umożliwia określenie zaczernienia, z jakim oryginał przeznaczony do skopiowania zostanie zeskanowany.
9	Jakość	Wciśnięcie tego przycisku umożliwia wybranie jakości obrazu oryginału z pomiędzy [TEKST], [FOTO] i [TEKST/FOTO].
10	Zoom	Wciśnięcie tego przycisku pozwala powiększyć lub zredukować obraz w trybie kopiowania.
11	Papier	Wciśnięcie tego przycisku umożliwia wybranie tacy papieru, która zostanie użyta.
12	Książka adresowa	Wciśnięcie tego przycisku umożliwia wyświetlenie informacji zarejestrowanych w wybieraniu 1-przyciskowym, wybieraniu grupowym i wybieraniu skróconym.

Nr	Nazwa	Funkcje
13	Zapam. Trybu	Wciśnięcie tego przycisku umożliwia zarejestrowanie lub przywołanie skonfigurowanej funkcji kopiowania.
14	Kopiowanie z ID	Wciśnięcie tego przycisku pozwala skopiować zawartość przedniej i tylnej strony oryginału wielkości karty, takiego jak prawo jazdy, na pojedynczy arkusz.
15	2w1 / 4w1	Wciśnięcie tego przycisku umożliwia skopiowanie oryginału wielostronicowego na pojedynczy arkusz.
16	Finishing	Wciśnięcie tego przycisku umożliwia wybranie tryb wykończenia kopii.
17	Simpleks/Dupleks	Po wciśnięciu tego przycisku można korzystać z funkcji drukowania 1-stronnego lub 2-stronnego.

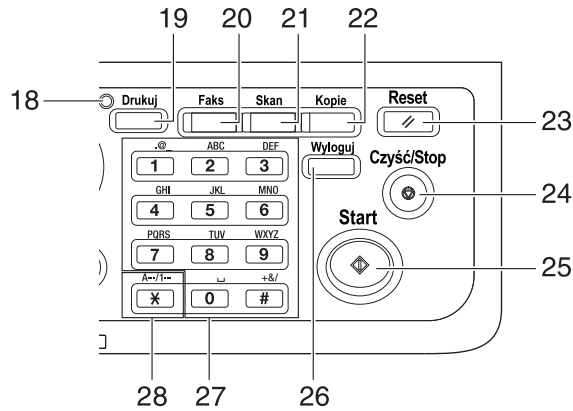

Nr	Nazwa	Funkcje
18	Wskaźnik druku	Ten wskaźnik zapala się na zielono, gdy urządzenie korzysta z trybu drukarki.
19	Drukuj	Wciśnięcie tego przycisku umożliwia skorzystanie z trybu drukarki.
20	Faks	Wciśnięcie tego przycisku umożliwia włączenie w urządzeniu trybu faksu. Lampka ta zapala się na zielono, aby wskazać, że w urządzeniu włączony jest tryb faksu.
21	Skam	Wciśnięcie tego przycisku umożliwia włączenie w urządzeniu trybu skanowania. Lampka ta zapala się na zielono, aby wskazać, że w urządzeniu włączony jest tryb skanowania.
22	Kopie	Wciśnięcie tego przycisku umożliwia włączenie w urządzeniu trybu kopiowania. Lampka ta zapala się na zielono, aby wskazać, że w urządzeniu włączony jest tryb kopiowania.
23	Reset	<ul style="list-style-type: none"> Wciśnięcie tego przycisku umożliwia wyzerowanie wszystkich ustawień wprowadzonych w panelu sterowania. (Za wyłączeniem ustawień zarejestrowanych.) Wciśnięcie tego przycisku pozwala wymazać zadania, które użytkownik aktualnie konfiguruje.
24	Czyść/Stop	<ul style="list-style-type: none"> Wciśnięcie tego przycisku pozwala usunąć cyfrę, którą użytkownik właśnie wprowadził. Wciśnięcie tego przycisku umożliwia zatrzymanie operacji kopiowania ciągłego. Wciśnięcie tego przycisku umożliwia przerwanie drukowania z komputera PC.
25	Start	<ul style="list-style-type: none"> Wciśnięcie tego przycisku umożliwia rozpoczęcie operacji kopiowania. Wciśnięcie tego przycisku, gdy urządzenie rozgrzewa się, spowoduje włączenie funkcji Następnego zadania kopiowania. Ten przycisk podświetla się na niebiesko, kiedy urządzenie jest gotowe przyjąć zadanie kopiowania, a kiedy urządzenie nie jest gotowe do rozpoczęcia operacji kopiowania, podświetla się na pomarańczowo.
26	Wyloguj	Wciśnięcie tego przycisku umożliwia skorzystanie z konta dostępu.
27	Klawiatura	<ul style="list-style-type: none"> Umożliwia określenie liczby kopii. Umożliwia wprowadzanie różnych ustawień.
28	A.../1...	Wciśnięcie tego przycisku umożliwia przełączanie pomiędzy cyframi i literami wprowadzanymi z wykorzystaniem klawiatury .

Rozszerzony panel sterowania MK-750 (opcja)

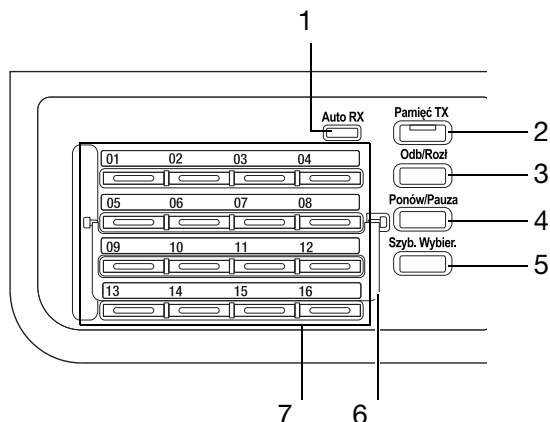

Nr	Nazwa	Funkcje
1	Wskaźnik Auto RX	Ten wskaźnik zapala się na zielono, gdy w urządzeniu ustawiony jest tryb Odbierania automatycznego.
2	Pamięć TX	Wciśnięcie tego przycisku umożliwia skonfigurowanie Pamięci TX. Ta lampka zapala się na zielono, kiedy tryb Pamięci TX jest włączony.
3	Odb/Rozł	Wciśnięcie tego przycisku umożliwia ustawienie urządzenia w stanie pozwalającym zdjąć słuchawkę telefoniczną z widełek. Ponowne naciśnięcie tego przycisku przywraca w urządzeniu stan, w którym słuchawka telefoniczna musi znajdować się na widełkach.
4	Ponów/Pauza	<ul style="list-style-type: none"> Wciśnięcie tego przycisku umożliwia ponowne wybranie numeru, z którym ostatnio nawiązane było połączenie. Ta funkcja jest dostępna podczas oczekiwania na połączenie wykonywane z numeru wewnętrznego na numer zewnętrzny, lub podczas oczekiwania na odebranie informacji od usługi informacyjnej.
5	Szyb. Wybier.	Wciśnięcie tego przycisku umożliwia wybranie numeru faksu uprzednio zarejestrowanego w wybieraniu skróconym.
6	Płytki przelączająca	Płytki ta umożliwia przełączanie numerów przycisków wybierania 1-przyciskowego . Kiedy plytki przelączająca jest zamknięta do dołu, dostępne są przyciski wybierania 1-przyciskowego od 01 do 16. Kiedy płytki jest otwarta do góry, dostępne są przyciski wybierania 1-przyciskowego od 17 do 32.
7	Przyciski wybierania 1-przyciskowego	<ul style="list-style-type: none"> Wciśnięcie tego przycisku umożliwia wybranie uprzednio zarejestrowanego adresata. Można użyć przycisków od 01 do 32, by skonfigurować Przyciski wybierania 1-przyciskowego oraz ustawienia wybierania grupowego. Przycisków od 29 do 32 można użyć, by skonfigurować ustawienia wybierania programu.

2.4 Obsługa panelu sterowania

Zmieniając ustawienie należy skorzystać z przycisków ▲, ▼, ◀ i ▶ dostępnych na urządzeniu, by przesuwać kursor. Aby zatwierdzić wybrane ustawienie, należy nacisnąć przycisk **OK**.

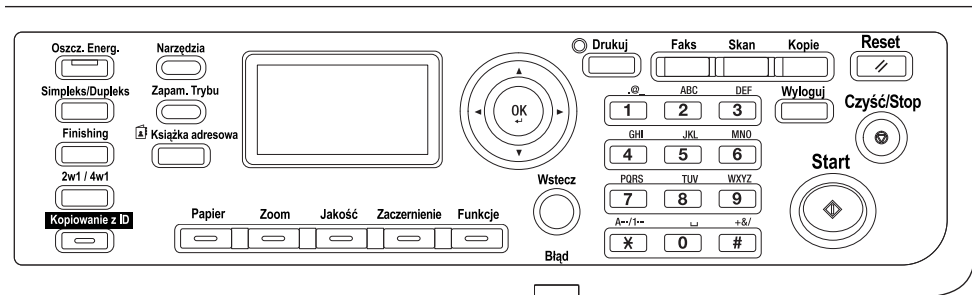

Określanie współczynnika zoom

Poniżej opisana została obsługa **panelu sterowania**. W opisie jako przykład wykorzystano procedurę określania współczynnika zoom.

- 1 Nacisnąć przycisk **Zoom**.

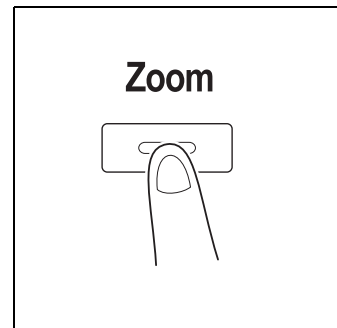

- 2 Jednokrotnie nacisnąć przycisk ▼, a następnie nacisnąć przycisk **OK**.

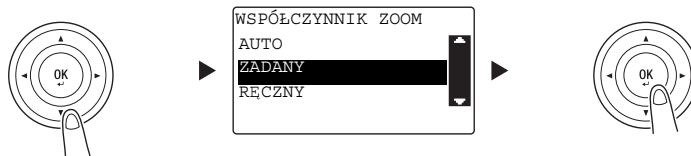

- 3 Dwukrotnie nacisnąć przycisk ▼, a następnie nacisnąć przycisk **OK**.

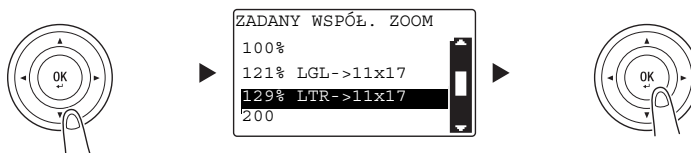

Współczynnik zoom został określony.



Wskazówki

W niniejszym dokumencie procedura opisana powyżej została podana w następujący sposób: "Aby zaznaczyć, należy użyć ▲/▼, a następnie nacisnąć przycisk **OK**". Aby skorygować wykonaną operację, należy nacisnąć przycisk **Wstecz**, by przywrócić poprzedni ekran.

2.5 Włączanie/wyłączanie zasilania

Włączanie zasilania

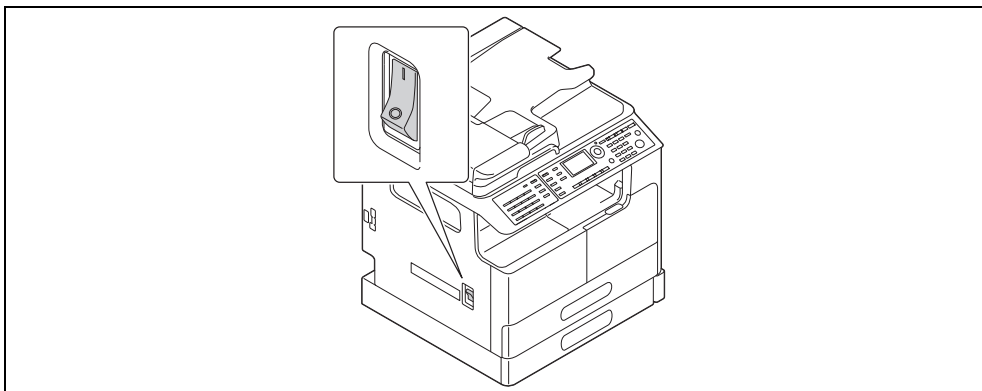

Wyłączanie zasilania

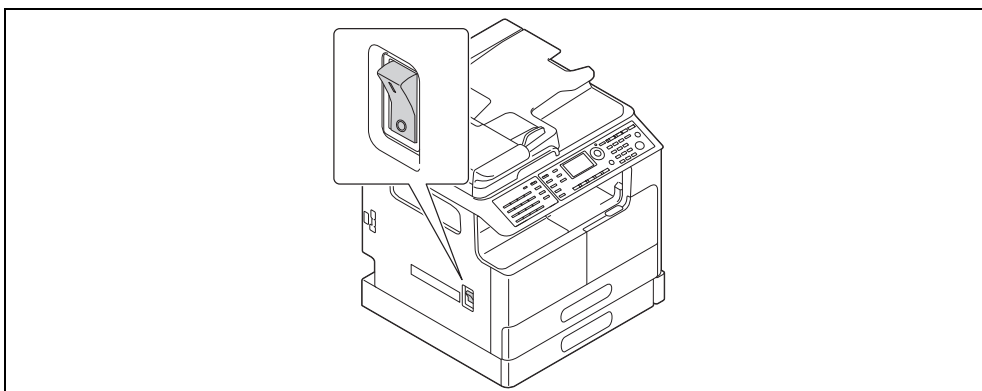

Wskazówki

- W trybie czuwania **Oszcz. Energ.** zapala się na zielono, a **wyświetlacz na panelu sterowania** jest wygaszany. Tryb czuwania jest wyłączany w urządzeniu, gdy naciśnięty zostanie dowolny przycisk na **panelu sterowania**. Nie ma konieczności wyłączania i ponownego włączania zasilania.
- Podczas korzystania z funkcji faksu nie należy wyłączać zasilania. W przeciwnym razie odbieranie faksu nie powiedzie się.
- Podczas drukowania nie należy wyłączać zasilania. W przeciwnym razie może wystąpić zacięcie papieru.
- Jeśli podczas pracy urządzenia zasilanie zostanie wyłączone, skanowane, przesyłane lub odbierane dane, a także zadania oczekujące na wykonanie, zostaną usunięte.

Odsyłacz

Aby poznać szczegóły na temat włączania/wyłączania zasilania, patrz Rozdział 2 w [Instrukcji obsługi: Kopiowanie].

2.6 Oryginał

Oryginały można ładować do urządzenia umieszczając je jeden arkusz po drugim na **szybie oryginału** lub wkładając kilka arkuszy do **ADF**.

Umieszczanie oryginału na szybie oryginału

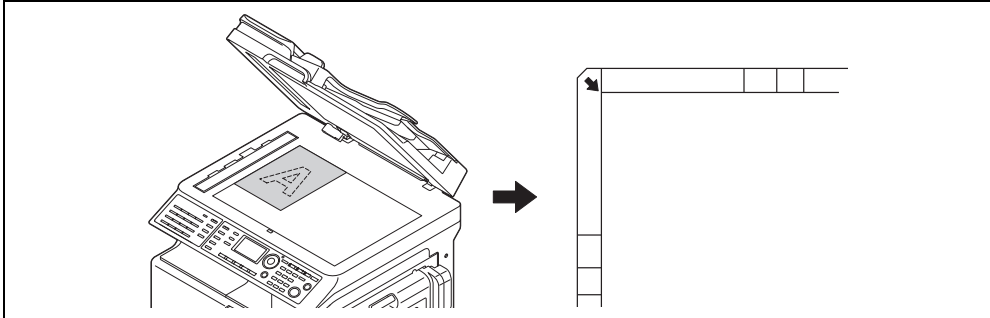

- 1 Otworzyć **ADF** i położyć na nim oryginał.
 - Oryginał powinien zostać załadowany stroną, która ma być skopiowana, zwróconą drukiem do dołu.
 - Oryginał należy ułożyć wzdłuż **skali oryginałów**, znajdujących się z lewej strony, u góry **szyby oryginału**.
 - Kiedy wkładany jest oryginał przezroczysty (taki jak folia prezentacyjna (OHP)) lub cienki oryginał (kalka kreślarska), należy na nim położyć arkusz białego papieru.
 - Aby poznać formaty oryginałów, jakie mogą być układane na **szybie oryginału**, patrz Rozdział 3 w [Instrukcji obsługi: Kopiowanie].

- 2 Ostrożnie zamknąć **ADF**.

Na **szybie oryginału** można również położyć książkę.

Aby poznać szczegóły na temat tej procedury, patrz Rozdział 3 w [Instrukcji obsługi: Kopiowanie].

Ładowanie oryginału do ADF

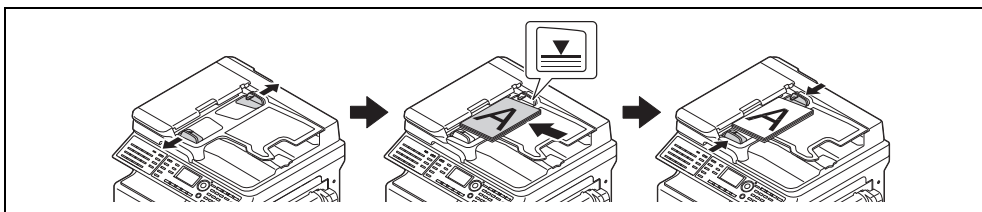

- 1** Otworzyć **przewodnicę boczną** i załadować oryginał.
 - Oryginał powinien zostać załadowany stroną, która ma być skopiowana, zwróconą do góry.
 - Jednocześnie do **ADF** nie należy ładować więcej, niż 70 arkuszy, a także nie należy ładować stosu arkuszy wyższego, niż do oznaczenia ▼. W przeciwnym razie wystąpić może zacięcie papieru, albo oryginały lub urządzenie mogą ulec uszkodzeniu.
 - Aby poznać formaty oryginałów, jakie mogą być ładowane do **ADF**, patrz Rozdział 3 w [Instrukcji obsługi: Kopiowanie].

- 2** **Prowodnicę boczną** należy wyrównać do formatu oryginału.
 - Jeśli oryginał nie zostanie poprawnie załadowany, może nie zostać podany w linii prostej.
 - Do **ADF** można również ładować oryginały o różnych formatach. Aby poznać szczegóły na temat tej procedury, patrz Rozdział 3 w [Instrukcji obsługi: Kopiowanie].

Odsyłacz

Jeśli ułożenie, w jakim oryginał został załadowany różni się od ułożenia, w jakim papier jest załadowany do tacy, należy określić kierunek ułożenia oryginału (kierunek ładowania oryginału). W przeciwnym razie, część obrazów znajdujących się na oryginale może nie zostać wydrukowana. Aby poznać szczegóły na temat układania oryginału, patrz Rozdział 4 w [Instrukcji obsługi: Kopiowanie].

2.7 Ładowanie papieru

Ładowanie papieru do Tacy 1

- 1 Wysunąć **Tacę 1**.
 - Przcisnąć płytkę, dociskającą aż "zaskoczy" na miejsce.

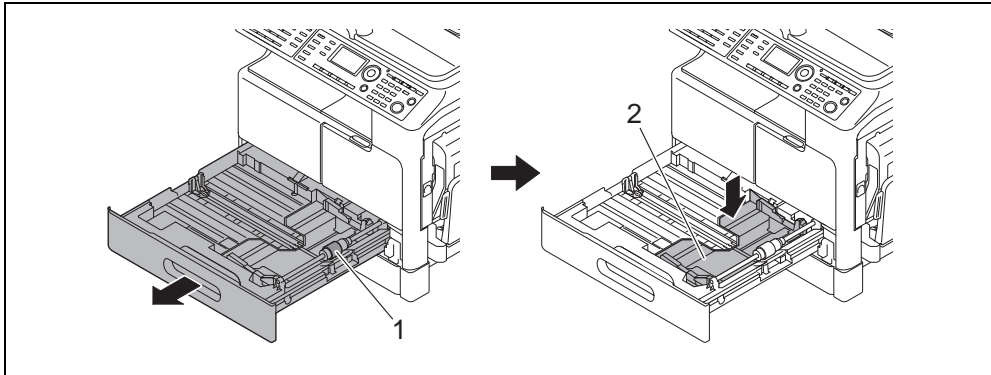

- 1 Rolka odbierająca papier
2 Płytkę dociskającą

PAMIĘTAJ

Należy zachować ostrożność, by nie dotknąć ręką powierzchni rolki odbierającej papier.

- 2 Przesunąć prowadnicę boczną tak, by dopasować jej położenie do rowka odpowiadającego danemu formatowi papieru.
- 3 Włożyć papier i przesunąć prowadnicę boczną tak, by dopasować jej położenie do krawędzi papieru.

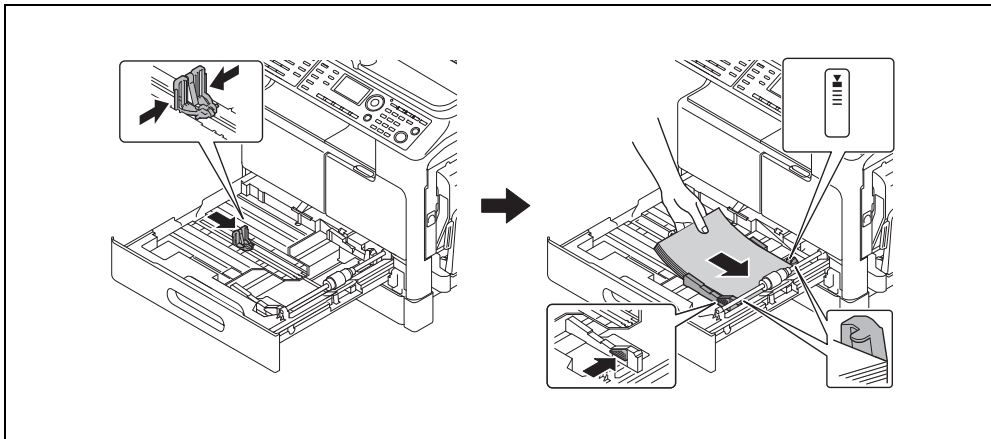

- Papier należy załadować w taki sposób, by strona, na której ma być wykonany wydruk, była skierowana do góry.
- Należy pamiętać, by ładowany papier mieścił się pod występem i by stos nie był wyższy niż wskazuje oznaczenia ▼.
- Aby poznać sposób konfiguracji papieru w formacie niestandardowym, patrz str. 3-7.
- Załadować można do 250 arkuszy papieru zwykłego.
- Załadować można do 20 arkuszy grubego papieru.
- Załadować można do 10 folii prezentacyjnych (OHP).
- Załadować można do 10 kopert.

Odsyłacz

Aby poznać szczegóły na temat ładowania papieru do Tacy 1, patrz Rozdział 3 w [Instrukcji obsługi: Kopiowanie].

Ładowanie papieru do Tacy 2, Tacy 3, Tacy 4 lub Tacy 5 (opcja)

- 1 Wysunąć tacę.
 - Przycisnąć płytkę, dociskającą aż "zaskoczy" na miejsce.

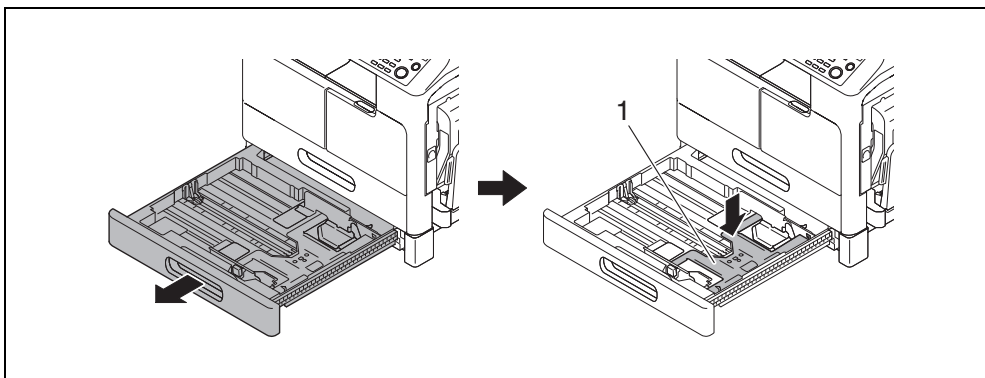

1 Płytkę dociskająca

- 2 Przesunąć prowadnicę boczną tak, by dopasować jej położenie do rowka odpowiadającego danemu formatowi papieru.
- 3 Włożyć papier i przesunąć prowadnicę boczną tak, by dopasować jej położenie do krawędzi papieru.

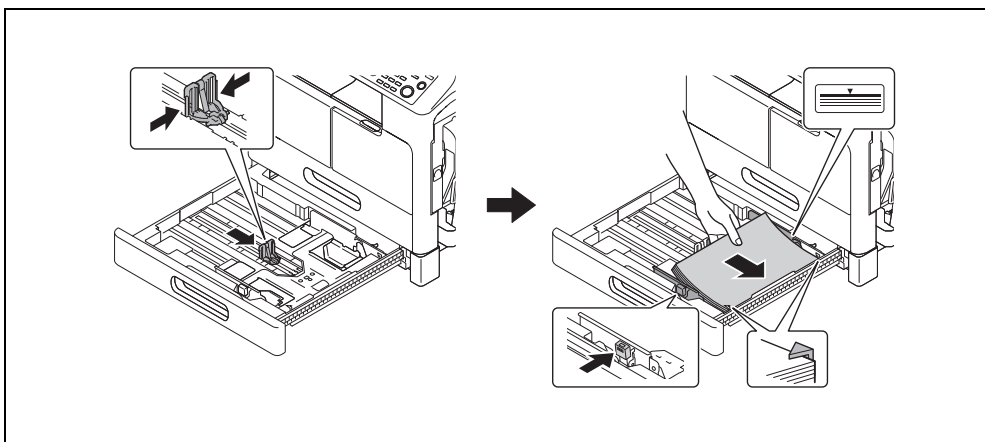

- Papier należy załadować w taki sposób, by strona, na której ma być wykonany wydruk, była skierowana do góry.
- Należy pamiętać, by ładowany papier mieścił się pod występem i by stos nie był wyższy niż wskazuje oznaczenie ▼.
- Załadować można do 250 arkuszy papieru zwykłego.
- Papier specjalny (gruby papier, folie prezentacyjne (OHP) lub koperty) nie mogą być ładowane.

Odsyłacz

Aby poznać szczegóły dotyczące ładowania papieru do Tacy 2, Tacy 3, Tacy 4 lub Tacy 5, patrz Rozdział 3 w [Instrukcji obsługi: Kopiowanie].

Ładowanie papieru do Tacy ręcznej

Do **Tacy ręcznej** ładować można papier zwykły, folie prezentacyjne (OHP), koperty lub inny papier. Poniżej opisana została procedura ładowania zwykłego papieru do **Tacy ręcznej**.



Wskazówki

Jeśli ładowany jest papier inny, niż papier zwykły, na **panelu sterowania** należy określić rodzaj papieru.

- 1 Załadować papier i prowadnicę boczną wyrównać do ryzy.

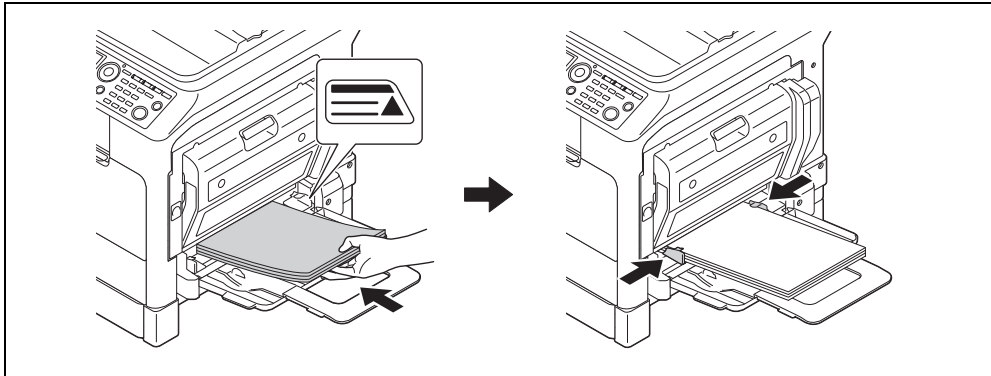

- Załadować papier tak, by strona, na której ma być wykonane kopiowanie, była skierowana drukiem do dołu.
- Przed załadowaniem należy upewnić się, czy papier nie jest pofałdowany.
- Ustawienie prowadnicy dopasować do formatu papieru.
- Nie należy ładować stosu arkuszy wyższego, niż do oznaczenia ▲.
- Załadować można do 100 arkuszy papieru zwykłego.
- Załadować można do 20 arkuszy grubego papieru.
- Załadować można do 10 folii prezentacyjnych (OHP).
- Załadować można do 10 kopert.

- 2 Papier określić na **panelu sterowania**.

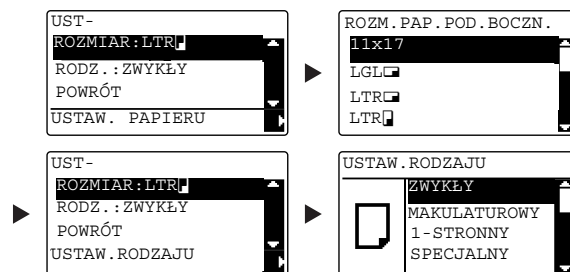

- Użyć przycisku ▲/▼, by wybrać [ROZMIAR], a następnie nacisnąć przycisk ►.
- Użyć przycisku ▲/▼, by wybrać format papieru, a następnie nacisnąć przycisk **OK**.
- Użyć przycisku ▲/▼, by wybrać [RODZ.], a następnie nacisnąć przycisk ►.
- Użyć przycisku ▲/▼, by wybrać rodzaj papieru, a następnie nacisnąć przycisk **OK**.



Odsyłacz

Aby poznać szczegóły na temat ładowania papieru do **tacy ręcznej**, patrz Rozdział 4 w [Instrukcji obsługi: Kopiowanie].

2.8 Usuwanie zacięcia

Jeśli w urządzeniu wystąpi zacięcie papieru, na **panelu sterowania** podświetlany jest **Błąd** i pokazywany jest komunikat. Przed usunięciem zacięcia należy pamiętać, by sprawdzić jego lokalizację na **wyświetlaczu**.

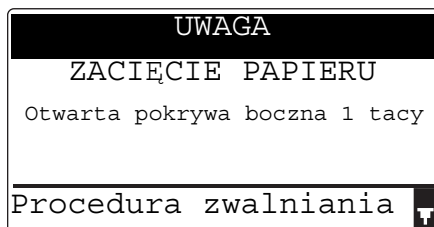

Na **wyświetlaczu** pokazany zostanie komunikat wskazujący lokalizację zacięcia.

Komunikat	Lokalizacja zacięcia
[Otwarta pokrywa boczna 1 tacy]	<ul style="list-style-type: none"> • Wewnątrz urządzenia głównego • Taca ręczna • Taca 1
[Otwarta pokrywa boczna 2 tacy]	Taca 2
[Otwarta pokrywa boczna 3 tacy]	Taca 3
[Otwarta pokrywa boczna 4tacy]	Taca 4
[Otwarta pokrywa boczna 5 tacy]	Taca 5
[Otwórz pokrywę oryg.]	ADF
[Otw.pokrywę dupleksu]	Automatyczny zespół dupleksu

Usuwanie zacięcia papieru powstałego w urządzeniu, tacy ręcznej lub w tacy 1

Poniżej opisano procedurę usuwania zacięcia papieru powstałego w urządzeniu, **tacy ręcznej** lub **tacy 1**.

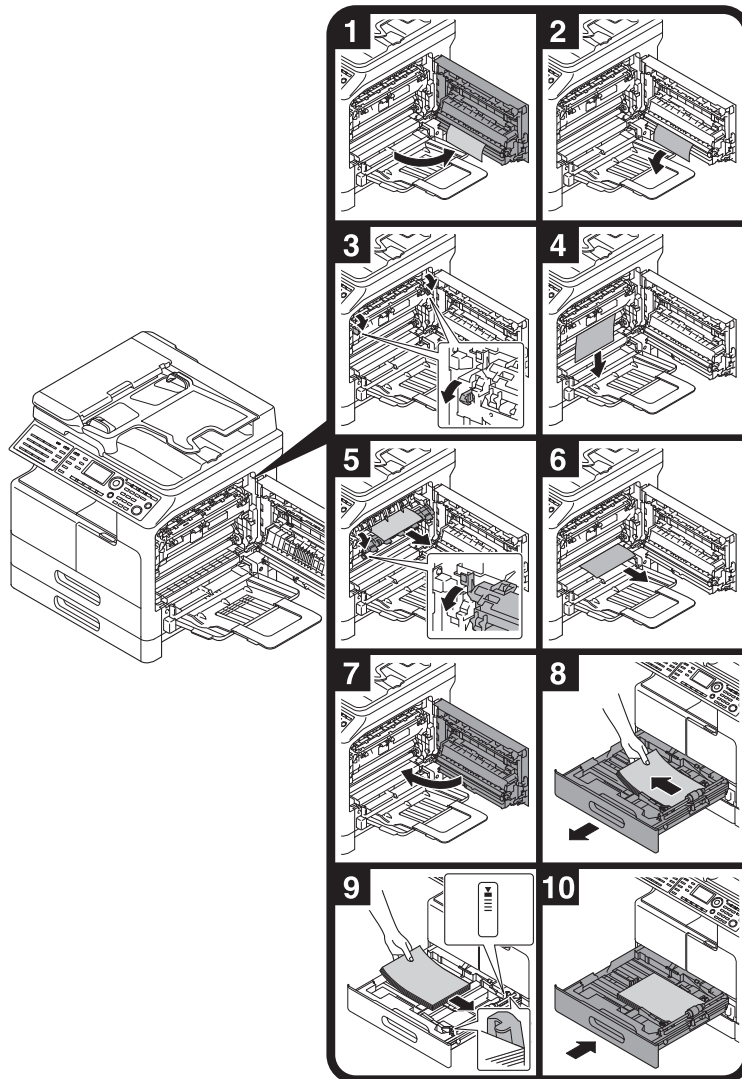

Wskazówki

- Obszary wokół zespołu utrwalającego są gorące. Aby uniknąć poparzenia, nie należy dotykać elementów innych niż wymienione w procedurze. W przypadku dotknięcia gorącego elementu, skórę należy natychmiast schłodzić chłodną wodą i zasięgnąć porady lekarza.
- Dotknięcie powierzchni mechanizmu rolkowego może spowodować pogorszenie jakości obrazów kopii. Należy zachować ostrożność, by powierzchnie mechanizmu rolkowego nie dotknęły ręką.
- Zwalniając dźwignię oprawy zaciskowej należy przytrzymać zieloną część dźwigni.
- Dotknięcie powierzchni bębna światłoczułego może spowodować pogorszenie jakości obrazów kopii. Należy zachować ostrożność, by powierzchnie bębna światłoczułego nie dotknęły ręką.

UWAGA

- Niektóre z obszarów wewnątrz urządzenia nagrzewają się do wysokich temperatur. Może to być powodem poparzeń. Podczas sprawdzania wnętrza urządzenia, np. przy zacięciu papieru, nie należy dotykać elementów (znajdujących się w pobliżu zespołu utrwalającego, itp.), które zostały oznaczone etykietą z napisem "Caution HOT". Może to skutkować poparzeniem.

Usuwanie zacięcia papieru powstałego w Tacy 2, Tacy 3, Tacy 4 lub Tacy 5

Poniżej opisana została procedura usuwania zacięcia papieru z **Tacy 2, Tacy 3, Tacy 4** lub **Tacy 5**. W poniższym opisie wykorzystana została **Taca 2**. W przypadku **Tacy 3, Tacy 4** i **Tacy 5** zastosować należy tę samą procedurę.

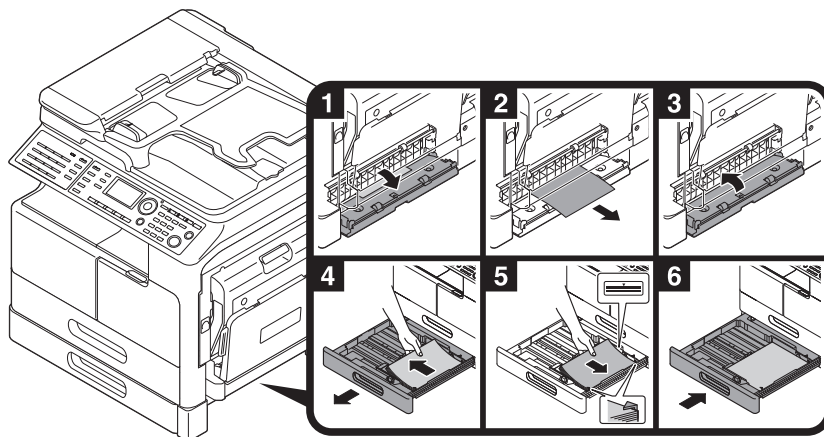

Usuwanie zacięcia papieru powstałego w ADF

Poniżej opisano procedurę usuwania zacięcia papieru powstałego w **ADF**.

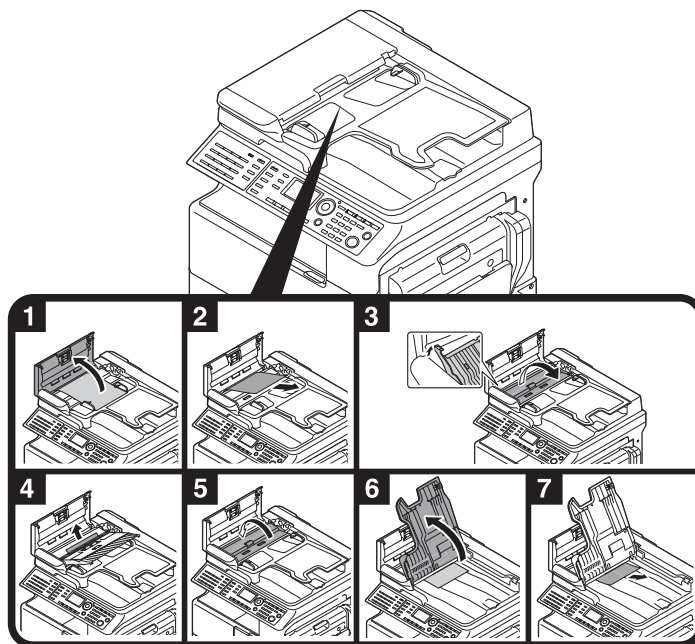

Usuwanie zacięcia papieru powstałego w automatycznym zespole dupleksu

Poniżej opisano procedurę usuwania zacięcia papieru powstałego w **automatycznym zespole dupleksu**.

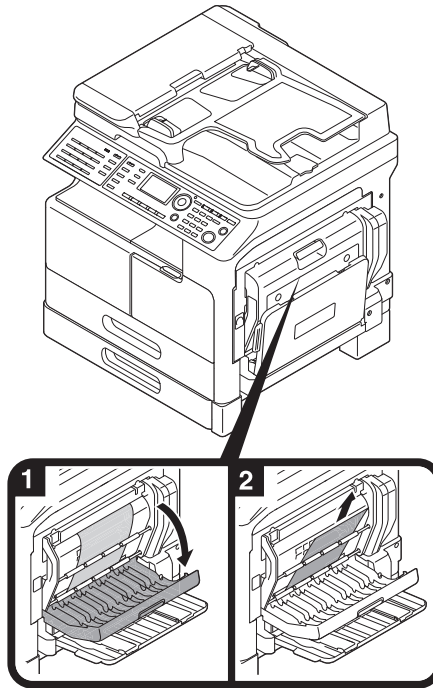

2.9 Wymiana materiałów eksploatacyjnych

Wymiana zasobnika na toner

Kiedy toner wyczerpie się, na **panelu sterowania** podświetlany jest **Błąd** i pokazywany jest komunikat. Kiedy pojawi się komunikat, **zasobnik na toner** należy wymienić na nowy.

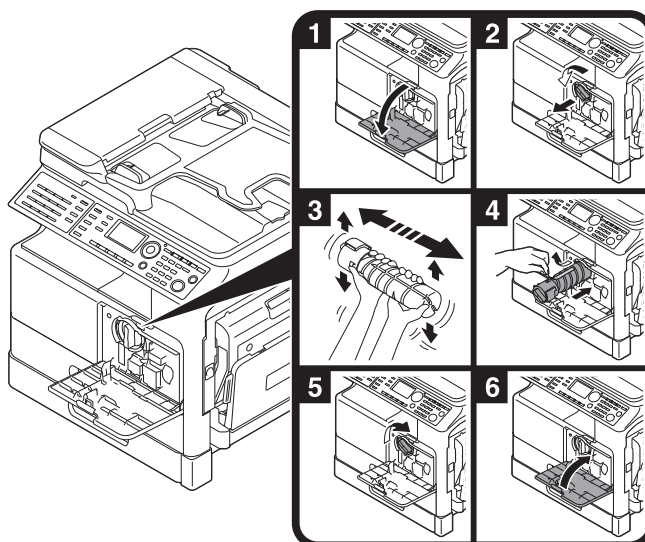
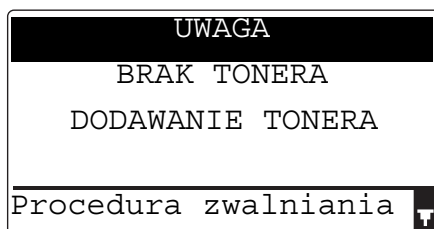

Wskazówki

- W przypadku **zasobnika na toner** należy pamiętać, by użyć **zasobnika z tonerem** przeznaczonego do posiadanego urządzenia. Zastosowanie innego **zasobnika na toner** spowoduje awarię urządzenia. W celu uzyskania szczegółowych informacji należy skontaktować się z przedstawicielem serwisu.
- Przedstawiciel serwisu odbiera zużyte **zasobniki na toner**. Puste zasobniki na toner należy przechowywać w osobnych opakowaniach. Zasobników nie należy wyrzucać.
- Przed zainstalowaniem nowego **zasobnika z tonerem** należy go mocno potrząsnąć ok. 5 do 10 razy z boku na bok oraz w górę i w dół.

OSTROŻNIE

- Nie wrzucać w otwarty płomień tonera, ani pojemnika zawierającego toner (np. zasobnika na toner lub zespołu wywołującego). Gorący toner może rozsypać się i spowodować poparzenia lub inne uszkodzenia.

⚠ UWAGA

- Nie pozostawiać elementów powiązanych z tonerem (np. zasobnika na toner lub zespołu wywołującego) w miejscu łatwo dostępnym dla dzieci. Polizanie dowolnego z tych elementów lub połknięcie tonera może spowodować problemy ze zdrowiem.
- Elementów związanych z tonerem (np. zasobników na toner lub zespołów wywołujących) nie należy przechowywać w pobliżu urządzeń czułych na działanie pola magnetycznego, takich jak urządzenia precyzyjne i pamięci przechowujące dane, ponieważ mogłoby to spowodować ich niepoprawne działanie. Może to spowodować ich nieprawidłowe działanie.
- Nie otwierać na siłę elementów związanych z tonerem (np. zasobnika na toner lub zespołu wywołującego). Jeśli toner wydostanie się z zasobnika, należy zachować ostrożność, by uniknąć zainhalowania oraz kontaktu tonera ze skórą.
- Jeśli toner dostanie się na skórę lub na ubranie, należy go dokładnie zmyć używając mydła i wody.
- Jeśli toner dostanie się do dróg oddechowych, należy wyjść na świeże powietrze, a następnie kilkakrotnie przepłukać gardło używając dużej ilości wody. Jeśli wystąpią objawy, takie jak kaszel, należy skontaktować się z lekarzem.
- Jeśli toner dostanie się do oczu, należy je natychmiast przepłukać bieżącą wodą przez ponad 15 minut. Jeśli podrażnienie nie ustąpi, należy skontaktować się z lekarzem.
- Jeśli toner zostanie połknięty, należy przepłukać usta i wypić kilka szklanek wody. W razie potrzeby skontaktować się z lekarzem.

2.10 Konfiguracja opcji

W tej części opisano opcje, które mogą zostać zainstalowanych w urządzeniu.

Po dodaniu wyposażenia opcjonalnego urządzenie lepiej będzie w stanie spełniać różnorakie wymagania eksploatacyjne stawiane przed nim.

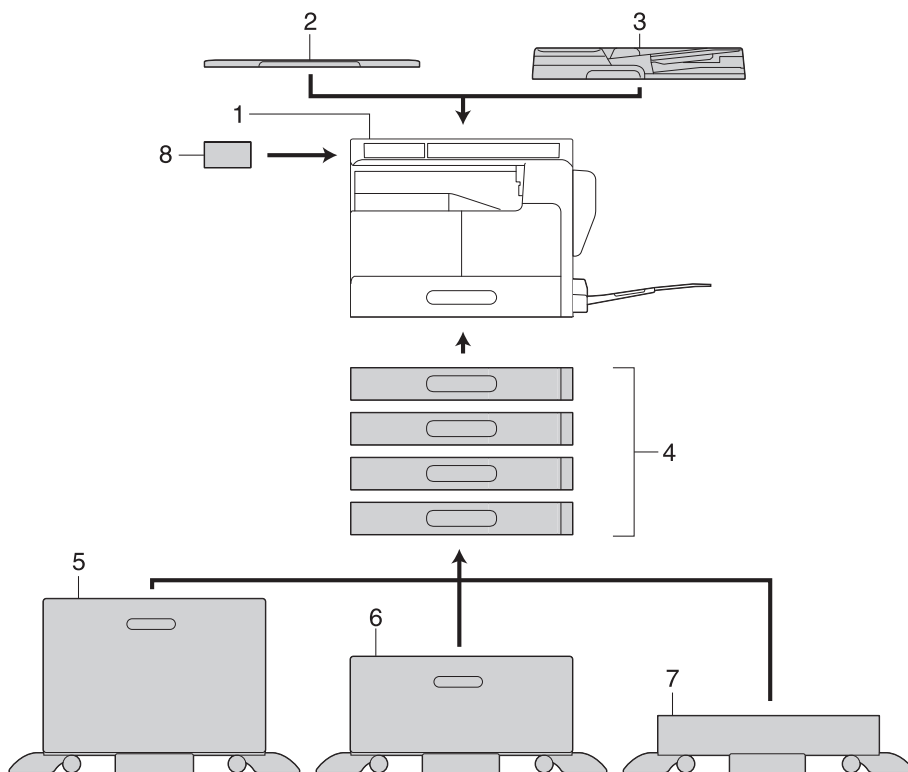

Nr	Nazwa	Opis
1	Urządzenie	Dokument oryginalny jest skanowany w sekcji skanera, a zeskanowany obraz jest drukowany w sekcji drukarki. W dalszej części dokumentu urządzenie główne nazywane jest "niniejszym urządzeniem", "urządzeniem" lub bizhub 306/266 .
2	Pokrywa oryginału OC-512	Ustala położenie załadowanych oryginałów. W dalszej części dokumentu ten moduł nazywany jest pokrywą oryginału .
3	Odwracający automatyczny podajnik dokumentów DF-625	Automatycznie podaje i skanuje oryginały według stron. Ten zespół automatycznie odwraca i skanuje oryginały dwustronne. W dalszej części dokumentu moduł ten nazywany jest ADF .
4	Zespół podawania papieru PF-509	Do tego zespołu podawania papieru załadować można do 250 arkuszy. Do urządzenia dodać można do czterech tac. W dalszej części dokumentu moduł ten jest nazywany Taca 2/Taca 3/Taca 4/ Taca 5 .
5	Podstawa DK-706	Niniejsze urządzenie może być zainstalowane na podstawie. Zastosowanie Podstawy umożliwi instalację urządzenia na podłodze. Na podstawie dodana może zostać jedna taca. W dalszej części dokumentu podstawa ta nazywana jest podstawą .

Nr	Nazwa	Opis
6	Podstawa DK-707	Niniejsze urządzenie może być zainstalowane na podstawie. Zastosowanie Podstawy umożliwia instalację urządzenia na podłodze. Do podstawy dodać można do dwóch tac. W dalszej części dokumentu podstawa ta nazywana jest podstawą .
7	Podstawa DK-708	Niniejsze urządzenie może być zainstalowane na podstawie. Zastosowanie Podstawy umożliwia instalację urządzenia na podłodze. Do podstawy dodać można do czterech tac. W dalszej części dokumentu podstawa ta nazywana jest podstawą .
8	Rozszerzony panel sterowania MK-750	Podczas korzystania z faksu i funkcji skanowania zarejestrować można lub przywołać numer rejestracji książki adresowej i adres.
9	Zestaw do aktualizacji UK-213*	Umożliwia pracę urządzenia w bezprzewodowym środowisku sieciowym. Aby poznać szczegóły, patrz [Instrukcja obsługi: Zarządzanie siecią].
10	Zestaw faksu FK-510*	Umożliwia działanie urządzenia w trybie faksu. Alternatywnie, umożliwia przyłączenie większej liczby linii telefonicznych.

* Wskazuje wbudowaną opcję, która nie została uwidoczniona na powyższej ilustracji.



Eksploatacja urządzenia w trybie kopiarki

3 Eksploatacja urządzenia w trybie kopiarki

3.1 Kopiowanie oryginału

Poniżej opisano podstawowe procedury umożliwiające ładowanie i kopiowanie oryginału.

- 1 Nacisnąć przycisk **Kopie** i załadować oryginał.
 - Aby poznać szczegóły dotyczące sposobu ładowania oryginału, patrz str. 2-12.
- 2 Określić jakość obrazu.



- Użyć przycisku ▲/▼, by wybrać odpowiednie ustawienie, a następnie nacisnąć przycisk **OK**.
- W przypadku oryginałów zawierających zarówno tekst, jak i zdjęcia, należy wybrać [TEKST/FOTO].
- W przypadku oryginałów zawierających jedynie tekst, należy wybrać [TEKST].
- W przypadku oryginałów zawierających jedynie zdjęcia, należy wybrać [FOTO].

- 3 Określić zacczernienie.



- Użyć przycisku ▲/▼, by wybrać odpowiednie ustawienie, a następnie nacisnąć przycisk **OK**.
- Po wybraniu [RĘCZNY] należy użyć przycisku ◀/▶, by wybrać odpowiednie zacczernienie, a następnie nacisnąć przycisk **OK**.
- W ustawieniu ręcznym można wybrać jeden z dziewięciu poziomów zacczernienia.
- Nie można jednocześnie określić zacczernienia automatycznego i ustawienia jakości obrazu [FOTO].

- 4 Aby określić liczbę kopii, należy skorzystać z **Klawiatury**, a następnie nacisnąć przycisk **Start**.

- Jeśli oryginał jest układany na **szybie oryginału**, należy powtórzyć kroki od 1 do 4.
- Aby przerwać wykonywaną operację kopiowania, należy nacisnąć przycisk **Czyść/Stop**. W celu uzyskania szczegółowych informacji, patrz str. 3-10.

3.2 Powiększanie lub zmniejszanie formatu oryginału

Kiedy format oryginału jest różny od formatu papieru wydruków, do kopiowania można określić współczynnik zoom.

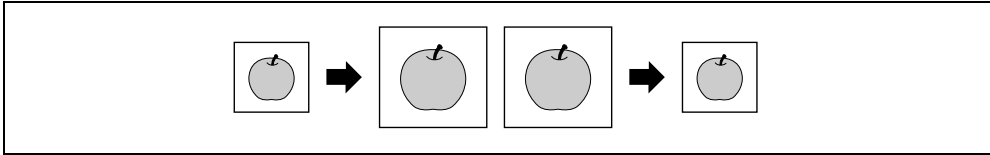

- 1 Nacisnąć przycisk **Kopie** i załadować oryginał.
 - Aby poznać szczegóły dotyczące sposobu ładowania oryginału, patrz str. 2-12.
- 2 Nacisnąć przycisk **Zoom**, a następnie wybrać [ZADANY].

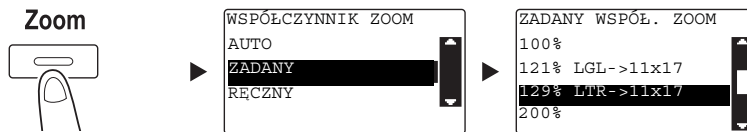

- Użyć przycisku ▲/▼, by wybrać odpowiedni współczynnik zoom, a następnie nacisnąć przycisk **OK**.
 - Wybrać współczynnik zoom z pomiędzy 25%, 50%, 64%, 78%, 100%, 121%, 129%, 200% i 400%.
 - Jeśli użytkownik chce określić współczynnik zoom z wykorzystaniem **klawiatury**, powinien wybrać [RĘCZNY].
- 3 Aby określić liczbę kopii, należy skorzystać z **klawiatury**, a następnie nacisnąć przycisk **Start**.
 - Aby przerwać wykonywaną operację kopiowania, należy nacisnąć przycisk **Czyść/Stop**. W celu uzyskania szczegółowych informacji, patrz str. 3-10.
 - Jeśli oryginał jest układany na **szybie oryginału**, należy powtórzyć kroki od 1 do 3.

Ręczne określanie współczynnika zoom

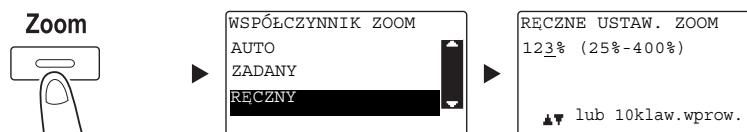

Użyć przycisku ▲/▼, by wybrać [RĘCZNY], a następnie nacisnąć przycisk **OK**.

Użyć przycisku ▲/▼ lub **klawiatury**, by wprowadzić wartość, a następnie nacisnąć przycisk **OK**.



Wskazówki

Naciśnięcie przycisku **Czyść/Stop** spowoduje usunięcie wprowadzonej wartości.



Odsyłacz

Aby poznać szczegóły na temat ustawienia współczynników zoom pionowego i poziomego, patrz Rozdział 4 w [Instrukcji obsługi: Kopiowanie].

3.3 Oszczędzanie papieru używanego do kopiowania

Poniżej opisano procedury umożliwiające drukowanie po obu stronach papieru (kopiowanie 2-stronne) oraz pozwalające drukować kilka zmniejszonych stron na pojedynczym arkuszu (kopiowanie łączone).

Kopiowanie 2-stronne

Kiedy kopiowana jest duża liczba oryginałów 1-stronnych, kopiowanie ich po obu stronach każdego z arkuszy papieru redukuje ilość używanego papieru o 50%.

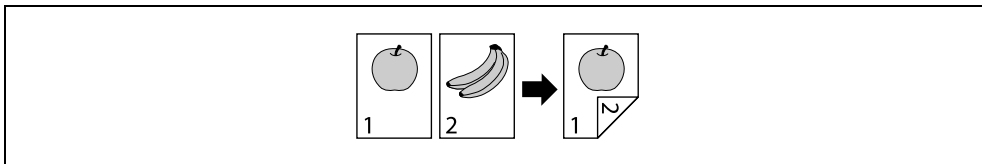

- 1 Nacisnąć przycisk **Kopie** i załadować oryginał.
 - Aby poznać szczegóły dotyczące sposobu ładowania oryginału, patrz str. 2-12.
- 2 Skonfigurować ustawienia kopiowania 2-stronnego.

Simpleks/Dupleks

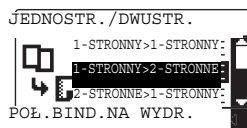

- Użyć przycisku ▲/▼, by wybrać [1-STRONNY>2-STRONNE], a następnie nacisnąć przycisk **OK**.
- Po wybraniu [1-STRONNY>2-STRONNE] i naciśnięciu przycisku ►, można określić położenie bindowania na drukowanych arkuszach.

Wskazówki

W przypadku [1-STRONNY>2-STRONNE], [1-STRONNY] odnosi się do oryginału 1-stronnego, a [2-STRONNE] do kopii 2-stronnej.

- 3 Aby określić liczbę kopii, należy skorzystać z **klawiatury**, a następnie nacisnąć przycisk **Start**.
 - Aby przerwać wykonywaną operację kopiowania, należy nacisnąć przycisk **Czyść/Stop**. W celu uzyskania szczegółowych informacji, patrz str. 3-10.
 - Jeśli oryginał jest układany na **szybie oryginału**, należy przejść do kroku 4.
- 4 Kiedy pokazany zostanie komunikat, należy załadować następny oryginał i nacisnąć przycisk **OK**.

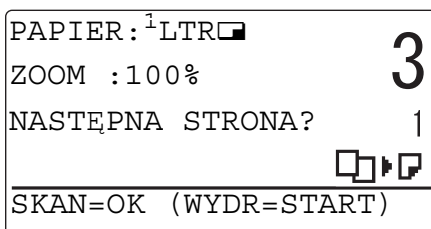

- 5 Po zeskanowaniu wszystkich oryginałów, należy nacisnąć przycisk **Start**.



Wskazówki

Liczba zeskanowanych stron jest pokazywana pod liczbą kopii.

Kopiowanie łączone

Poniżej opisana została procedura umożliwiająca łączenie i drukowanie kilku oryginałów (dwóch lub czterech stron) na pojedynczym arkuszu papieru.

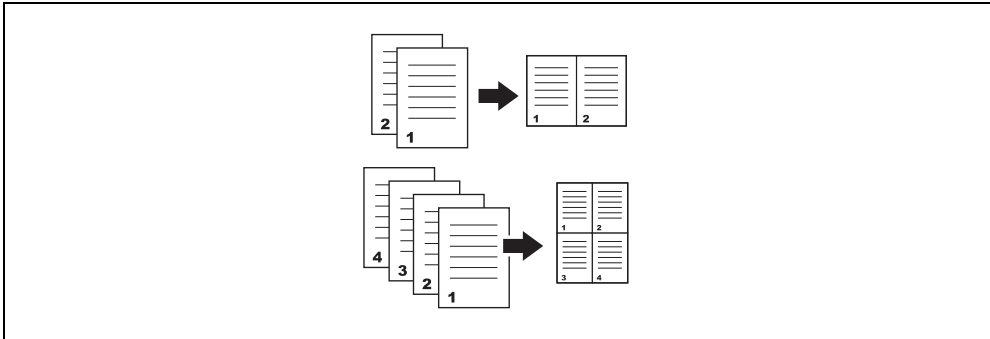

- 1 Nacisnąć przycisk **Kopie** i załadować oryginał.
 - Aby poznać szczegóły dotyczące sposobu ładowania oryginału, patrz str. 2-12.
- 2 Nacisnąć przycisk **2w1 / 4w1** i wybrać [2W1] lub [4W1].

2w1 / 4w1

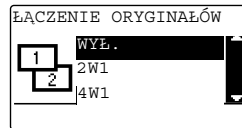

- Po wybraniu [2W1] i naciśnięciu przycisku ► można określić ułożenie oryginału.
 - Po wybraniu [4W1] i naciśnięciu przycisku ► można określić kolejność stron. Następnie naciśnięcie przycisku ► umożliwi określenie ułożenia oryginału.
- 3 Aby określić liczbę kopii, należy skorzystać z **klawiatury**, a następnie nacisnąć przycisk **Start**.
 - Aby przerwać wykonywaną operację kopiowania, należy nacisnąć przycisk **Czyść/Stop**. W celu uzyskania szczegółowych informacji, patrz str. 3-10.
 - Jeśli oryginał jest układany na **szybie oryginału**, należy przejść do kroku 4.
 - 4 Kiedy pokazany zostanie komunikat, należy załadować następny oryginał i nacisnąć przycisk **OK**.

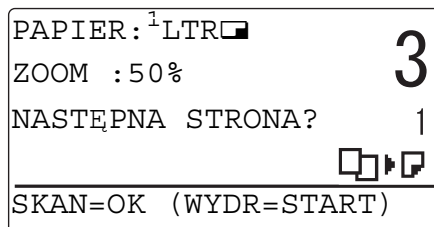

- 5 Po zeskanowaniu wszystkich oryginałów, należy nacisnąć przycisk **Start**.



Wskazówki

Liczba zeskanowanych stron jest pokazywana pod liczbą kopii.

3.4 Kopiowanie na papierze w formacie niestandardowym

Papier w formacie niestandardowym można załadować do **tacy ręcznej** i do **tacy 1**.

Taca ręczna

- 1 Nacisnąć przycisk **Kopie** i załadować oryginał.
 - Aby poznać szczegóły dotyczące sposobu ładowania oryginału, patrz str. 2-12.
- 2 Załadować papier do **tacy ręcznej**.

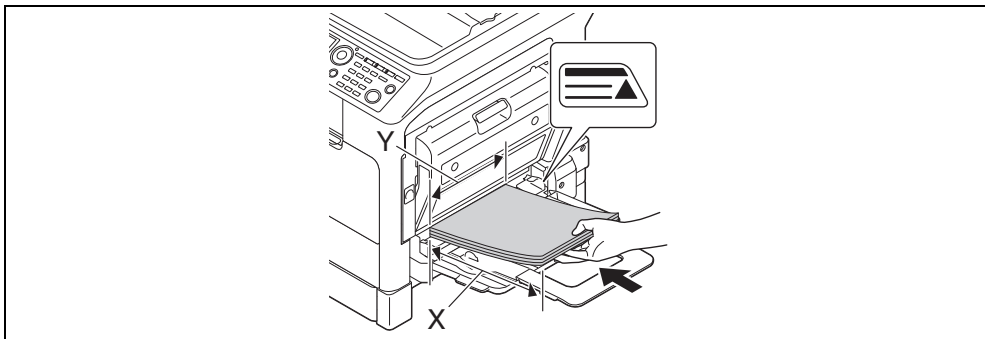

- Do **tacy ręcznej** załadować można do 100 arkuszy. Nie należy ładować stosu arkuszy papieru wyższego, niż do oznaczenia ▲.
 - Po załadowaniu papieru do **tacy ręcznej** na **panelu sterowania** pokazany zostanie ekran umożliwiający wybranie papieru znajdującego się w tacy ręcznej. Aby skonfigurować ustawienia papieru w formacie niestandardowym, należy przejść do kroku 3.
- 3 Skonfigurować ustawienia papieru w formacie niestandardowym.

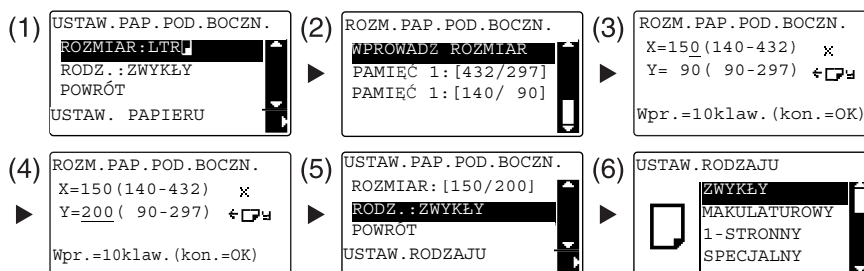

- Użyć przycisku ▲/▼, by wybrać [ROZMIAR], a następnie nacisnąć przycisk ►. (1)
 - Użyć przycisku ▲/▼ by wybrać odpowiednie ustawienie, a następnie nacisnąć przycisk **OK**. (2)(6)
 - Użyć **Klawiatury**, by określić format papieru, a następnie nacisnąć przycisk **OK**. (3)(4)
 - Użyć przycisku ▲/▼, by wybrać [RODZ.], a następnie nacisnąć przycisk ►. (5)
 - Nacisnąć przycisk **Wstecz**, by powrócić do ekranu podstawowego.
 - Jeśli użytkownik nie ma pewności co do formatu papieru w formacie niestandardowym, powinien zmierzyć długości X i Y korzystając ze **skali oryginału**.
- 4 Aby określić liczbę kopii, należy skorzystać z **klawiatury**, a następnie nacisnąć przycisk **Start**.

Taca 1

- 1 Nacisnąć przycisk **Kopie** i załadować oryginał.
 - Aby poznać szczegóły dotyczące sposobu ładowania oryginału, patrz str. 2-12.
- 2 Załadować papier do **Tacy 1**.

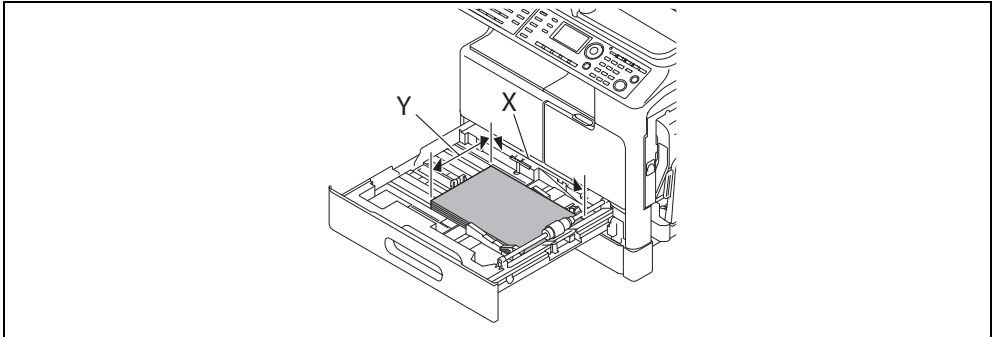

→ Dosunąć prowadnicę boczną do krawędzi papieru.

- 3 Skonfigurować ustawienia papieru w formacie niestandardowym.

Narzędzia

(1) FUNKCJE UŻYTKOWE
USTAW. URZĄDZENIA
USTAW. ŹRÓDŁA PAP.
ROZM. PAM. UŻYTK.
ODWILŻANIE BĘBNA

(2) USTAW. ŹRÓDŁA PAP.
PODAJNIK 1
PODAJNIK 2
PODAJNIK 3
PODAJNIK 4

(3) PODAJNIK 1
ROZM. PAP.
RODZAJ PAPIERU

(4) ROZM. PAP. PODAJNIKA 1
WPROWADZ ROZMIAR
PAMIĘĆ 1: [432/297]
PAMIĘĆ 2: [140/ 90]

(5) ROZM. PAP. PODAJNIKA 1
X=210 (140-432) ×
Y=297 (90-297) ⇐ ⇨
Wpr.=10klaw. (kon.=OK)

(6) ROZM. PAP. PODAJNIKA 1
X=210 (140-432) ×
Y=130 (90-297) ⇐ ⇨
Wpr.=10klaw. (kon.=OK)

(7) USTAW. ŹRÓDŁA PAP.
PODAJNIK 1
PODAJNIK 2
PODAJNIK 3
PODAJNIK 4

(8) PODAJNIK 1
ROZM. PAP.
RODZAJ PAPIERU

(9) RODZ. PAP. PODAJNIKA
ZWYKŁY
MAKULATUROWY
1-STRONNY
SPECJALNY

- Użyć przycisku ▲/▼ by wybrać odpowiednie ustawienie, a następnie nacisnąć przycisk **OK**. (1)(2)(3)(4)(7)(8)(9)
- Użyć **klawiatury**, by wprowadzić format papieru, a następnie nacisnąć przycisk **OK**. (5)(6)
- Jeśli użytkownik nie ma pewności co do formatu papieru w formacie niestandardowym, powinien zmierzyć długość (X) i szerokość (Y) korzystając ze **skali oryginału**.

- 4 Aby określić liczbę kopii, należy skorzystać z **klawiatury**, a następnie nacisnąć przycisk **Start**.

3.5 Kopiowanie na kopertach

Koperty można załadować do **tacy ręcznej** i do **tacy 1**. Jako przykład, w dalszej części opisano procedury dotyczące ładowania kopert do **tacy ręcznej** i kopiowania oryginału na kopertach.

- 1 Nacisnąć przycisk **Kopie** i załadować oryginał.
 - Aby poznać szczegóły dotyczące sposobu ładowania oryginału, patrz str. 2-12.
- 2 Koperty załadować do **tacy ręcznej**.

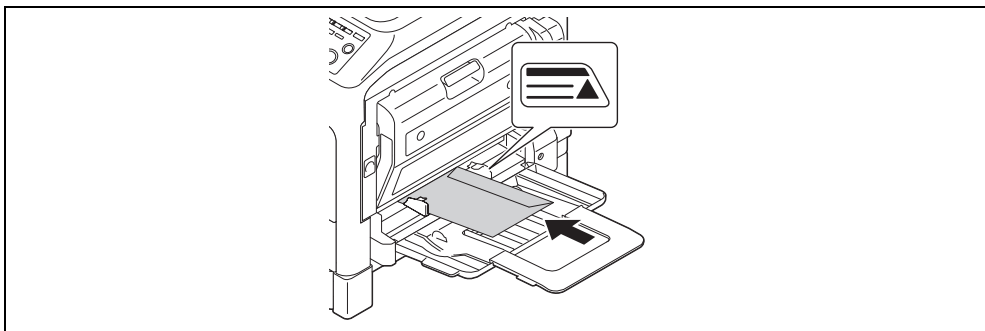

- Koperty należy ładować stroną, po której znajduje się klapka, zwróconą do góry, aby strona, na której ma powstać kopia oryginału, była zwrócona do dołu.
- Do **tacy ręcznej** załadować można do 10 kopert. Nie należy ładować stosu kopert wyższego, niż do oznaczenia ▲.
- Po załadowaniu kopert do **tacy ręcznej** na **panelu sterowania** pokazany zostanie ekran, w którym można określić papier. Aby skonfigurować ustawienia, należy przejść do kroku 3.

- 3 Skonfigurować ustawienia kopert.

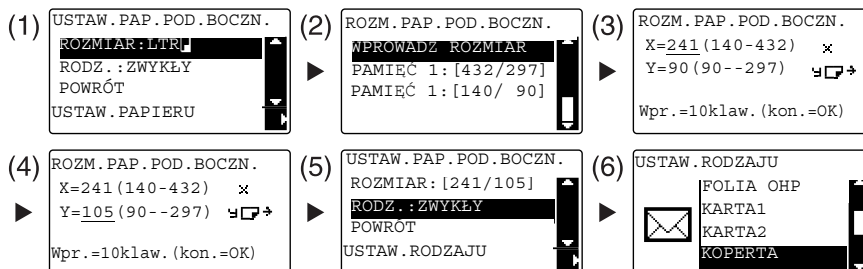

- Użyć przycisku ▲/▼, by wybrać [ROZMIAR], a następnie nacisnąć przycisk ►. (1)
- Użyć przycisku ▲/▼ by wybrać odpowiednie ustawienie, a następnie nacisnąć przycisk **OK**. (2)
- Użyć **Klawiatury**, by określić format koperty, a następnie nacisnąć przycisk **OK**. (3)(4)
- Użyć przycisku ▲/▼, by wybrać [RODZ.], nacisnąć przycisk ► i wybrać [KOPERTA]. (5)(6)
- Nacisnąć przycisk **Wstecz**, by powrócić do ekranu podstawowego.
- Jeśli użytkownik nie ma pewności co do formatu kopert, powinien zmierzyć długości X i Y korzystając z **skali oryginału**.

- 4 Aby określić liczbę kopii, należy skorzystać z **klawiatury**, a następnie nacisnąć przycisk **Start**.

Odsyłacz

Aby poznać szczegóły na temat konfigurowania ustawień papieru w **tacy 1**, patrz Rozdział 6 w [Instrukcji obsługi: Kopiowanie].

3.6 Anulowanie wykonywanej operacji kopiowania

Poniżej opisano procedurę umożliwiającą anulowanie operacji kopiowania, która została rozpoczęta po naciśnięciu przycisku **Start**.

- 1 Skonfigurować ustawienia kopiowania, a następnie nacisnąć przycisk **Start**.
- 2 Podczas trwania operacji kopiowania nacisnąć przycisk **Czyść/Stop**.
Pokazany zostanie komunikat [Proszę czekać] i zadanie zostanie przerwane.
- 3 Użyć przycisku ▲/▼, by wybrać [TAK], a następnie nacisnąć przycisk **OK**.

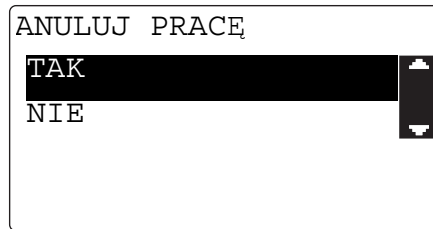

→ Wybranie [NIE] spowoduje wznowienie przerwane zadania.

4

Eksploracja urządzenia w trybie faksu

4 Eksploatacja urządzenia w trybie faksu

Aby skorzystać z funkcji faksu, konieczne są opcjonalne **Zestaw faksu FK-510** i **Rozszerzony panel sterowania MK-750**.

4.1 Przesyłanie faksu

W niniejszej części opisano sposób przesyłania faksu.

Niniejsze urządzenie obsługuje funkcję faksu G3. Przesyłanie i odbieranie takich faksów jest możliwe jedynie w przypadku zdalnych urządzeń bazujących na G3.

- 1 Nacisnąć przycisk **Faks**.
- 2 Załadować oryginał.
 - Aby poznać szczegóły dotyczące sposobu ładowania oryginału, patrz str. 2-12.
- 3 Określić jakość obrazu.

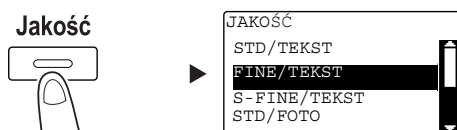

- Użyć przycisku ▲/▼ by wybrać odpowiednie ustawienie, a następnie nacisnąć przycisk **OK**.
- Kiedy przesyłany jest oryginał zdjęcia, należy wybrać [STD/FOTO], [FINE/FOTO] lub [S-FINE/FOTO].
- Jeśli wybrane zostanie [S-FINE/TEKST] lub [S-FINE/FOTO], oryginał może nie zostać przesłany zgodnie z określonymi ustawieniami. W takim przypadku oryginał jest przesyłany z wykorzystaniem ustawienia [FINE/TEKST] lub [STD/FOTO].
- Kiedy określone zostanie [FINE/FOTO] lub [S-FINE/FOTO], jeśli format oryginału jest większy, niż format papieru znajdujący się u adresata, jakość obrazu może zostać zredukowana, zależnie od wydajności faksu docelowego.

- 4 Określić zaczernienie.



- Użyć przycisku ◀/▶, by określić odpowiednie zaczernienie, a następnie nacisnąć przycisk **OK**.

- 5 Używając **klawiatury** wprowadzić numer faksu, a następnie nacisnąć przycisk **Start**.

- W **Książce adresowej** znajdują się numery zarejestrowane w wybieraniu 1-przyciskowym lub w wybieraniu skróconym.
- Jeśli żądany numer zarejestrowany jest w wybieraniu 1-przyciskowym, adresata należy wybrać w wybieraniu 1-przyciskowym.
- Aby określić numer zarejestrowany w wybieraniu skróconym, należy nacisnąć przycisk **Szyb. Wybier.**, a następnie określić numer wybierania skróconego korzystając z **Klawiatury**.
- Aby przerwać przesyłanie, należy nacisnąć przycisk **Czyść/Stop** i wybrać [TAK] na wyświetlanym ekranie. W celu uzyskania szczegółowych informacji, patrz str. 4-11.
- Jeśli oryginał jest układany na **szybie oryginału**, należy przejść do kroku 6.

- 6 Użyć przycisku ▲/▼, by wybrać [AUTO DETEKCJA] lub [RĘCZNIE], a następnie nacisnąć przycisk **OK**.
→ Jeśli wybrane zostanie [RĘCZNIE], należy określić format papieru.

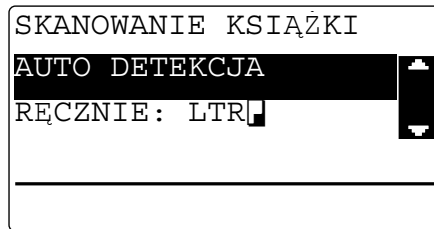

- 7 Aby rozpocząć skanowanie, należy nacisnąć przycisk **OK**.
- 8 Kiedy oryginał jest skanowany bez przerywania, należy załadować następną stronę, a następnie nacisnąć przycisk **OK**.
- 9 Po zakończeniu skanowania wszystkich oryginałów, należy nacisnąć przycisk **Start**.
→ Aby przerwać przesyłanie, należy nacisnąć przycisk **Czyść/Stop** i wybrać [TAK] na wyświetlanym ekranie. W celu uzyskania szczegółowych informacji, patrz str. 4-11.

4.2 Przesyłanie faksu do kilku adresatów jednocześnie

Rozsyłanie sekwencyjne

Oryginał można przesłać do kilku adresatów korzystając z pojedynczej operacji. Funkcja ta nazywana jest rozsyłaniem sekwencyjnym.

Kilku adresatów można określić korzystając z dwóch metod. Adresatów można wprowadzić używając **klawiatury**, albo można ich wybrać z pomiędzy zarejestrowanych adresatów. Powyższe metody można łączyć.

- 1 Nacisnąć przycisk **Faks** i załadować oryginał.
 - Aby poznać szczegóły dotyczące sposobu ładowania oryginału, patrz str. 2-12.
- 2 Określić adresatów.

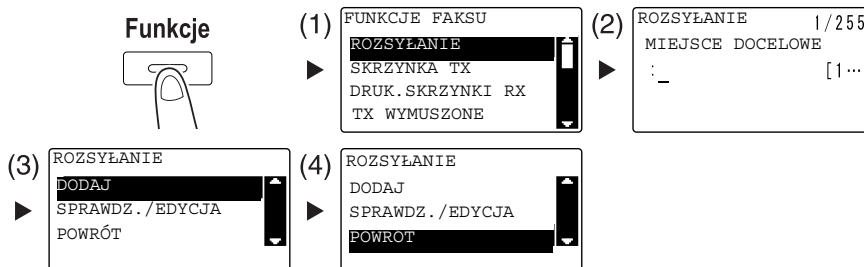

- Użyć przycisku ▲/▼, by wybrać [ROZSYŁANIE], a następnie nacisnąć przycisk **OK**. (1)
- Określić adresatów, a następnie nacisnąć przycisk **OK**. (2)
- Użyć przycisku ▲/▼, by wybrać [DODAJ], a następnie nacisnąć przycisk **OK**. (3)
- Aby określić wszystkich adresatów, powtórzyć kroki od (1) do (3).
- Po określeniu wszystkich adresatów, wybrać [POWRÓT], a następnie nacisnąć przycisk **OK**. (4)
- Aby sprawdzić adresatów, należy wybrać [SPRAWDZ./EDYCJA].

- 3 Skonfigurować pozostałe niezbędne ustawienia, a następnie nacisnąć przycisk **Start**.

- Jeśli oryginał jest układany na **szybie oryginału** należy określić format skanowania. W celu uzyskania szczegółowych informacji, patrz str. 4-3.
- Aby przerwać przesyłanie, należy nacisnąć przycisk **Czyść/Stop** i wybrać [TAK] na wyświetlanym ekranie. W celu uzyskania szczegółowych informacji, patrz str. 4-11.

4.3 Sprawdzanie rezultatów połączenia faksu

Po wysłaniu lub odebraniu oryginałów, zapisywane są informacje o rezultatach połączenia (do 60 elementów).



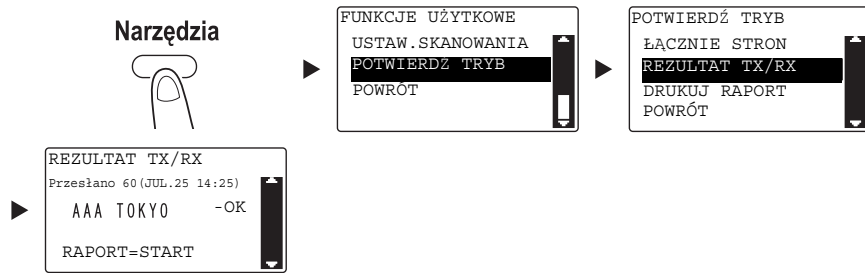





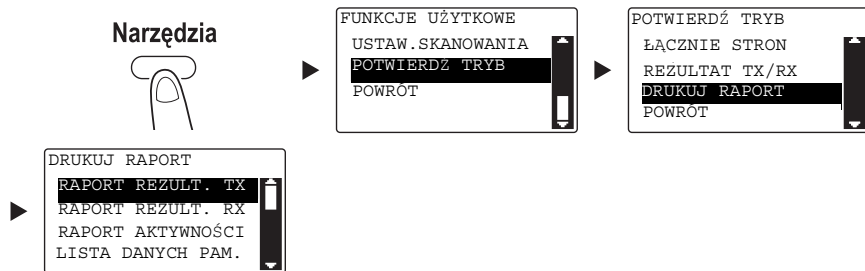

1 Sprawdzić rezultat połączenia.



- Użyć przycisku ▲/▼, by wybrać [POTWIERDŹ TRYB], a następnie nacisnąć przycisk **OK**.
- Użyć przycisku ▲/▼, by wybrać [REZULTAT TX/RX], a następnie nacisnąć przycisk **OK**.
- Użyć przycisku ▲/▼, by podejrzeć żądany rezultat komunikacji.
- Aby wydrukować raport z rezultatu połączenia, należy nacisnąć przycisk **Start**. Po wydrukowaniu raportu z rezultatu połączenia, wyświetlony zostanie ekran podstawowy.

2 Skonfigurować ustawienia drukowania raportów.



- Użyć przycisku ▲/▼, by wybrać [POTWIERDŹ TRYB], a następnie nacisnąć przycisk **OK**.
- Użyć przycisku ▲/▼, by wybrać [DRUKUJ RAPORT], a następnie nacisnąć przycisk **OK**.
- Użyć przycisku ▲/▼ by wybrać raport do wydrukowania, a następnie nacisnąć przycisk **OK** lub przycisk **Start**.
- Raport można wydrukować na poniższych formatach papieru.
 5-1/2 × 8-1/2 , 5-1/2 × 8-1/2 , 8-1/2 × 11 , 8-1/2 × 14 , 11 × 17 , A5 , B5 , A4 , B4  i A3 

3 Nacisnąć przycisk **Start**.

4.4 Rejestrowanie często używanych adresatów faksów

Możliwe jest zarejestrowanie często używanych adresatów. Adresatów można zarejestrować w Wybieraniu 1-przyciskowym, wybieraniu skrótowym, wybieraniu grupowym i wybieraniu programu. Poniżej opisano sposób rejestracji adresatów w Wybieraniu 1-przyciskowym i wybieraniu skrótowym.

Rejestrowanie adresatów w wybieraniu 1-przyciskowym

Po zarejestrowaniu adresata w wybieraniu 1-przyciskowym można go później łatwo i dokładnie określić, bez konieczności wprowadzania numeru faksu z użyciem **klawiatury**.

- 1 Nacisnąć przycisk **Narzędzia** i wybrać [REJESTR. WYBIER.].

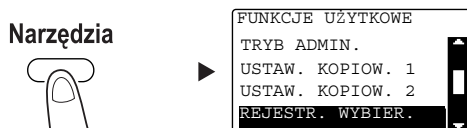

- Użyć przycisku ▲/▼, by wybrać opcję, a następnie nacisnąć przycisk **OK**.

- 2 Wybrać [WYBIER.1-PRZYCISK.].

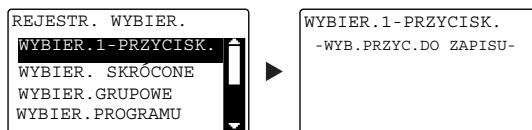

- Użyć przycisku ▲/▼, by wybrać opcję, a następnie nacisnąć przycisk **OK**.
- Aby poznać szczegóły dotyczące rejestrowania adresatów w wybieraniu grupowym, patrz Rozdział 7 w [Instrukcji obsługi: Faksowanie].

- 3 Aby zarejestrować adresata, należy wcisnąć **przycisk wybierania 1-przyciskowego**.

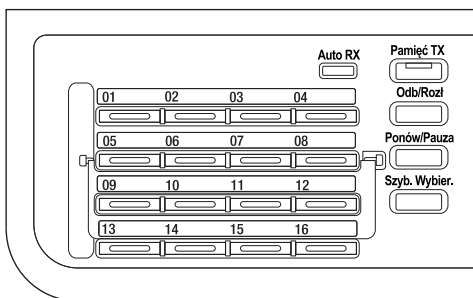

- W wybieraniu 1-przyciskowym zarejestrować można do 32 stacji.
- Jeśli skonfigurowane zostało ustawienie LDAP, należy wybrać [USTAWIENIE RĘCZNE].

- 4 Wprowadzić nazwę i numer faksu adresata używając **Klawiatury**, a następnie nacisnąć przycisk **OK**.

WYBIER.1-PRZYCISK. 01 NAZWA : x x x [A...]	▶	WYBIER.1-PRZYCISK. 01 MIEJSCE DOCELOWE : 0123 45 789_ [1...] INNE USTAWIENIE=▼
--	---	---

- Aby poznać sposób wprowadzania znaków, patrz str. 4-10.
- Aby skonfigurować przesyłanie kodu F, szybkość transmisji lub ustawienie czasu przesyłania, patrz Rozdział 7 w [Instrukcji obsługi: Faksowanie].

Rejestrowanie adresatów w wybieraniu skróconym

Po zarejestrowaniu adresatów w wybieraniu skróconym można go później łatwo i dokładnie określić, bez konieczności wprowadzania numeru faksu z użyciem **klawiatury**.

- 1 Nacisnąć przycisk **Narzędzia** i wybrać [REJESTR. WYBIER.].



FUNKCJE UŻYTKOWE TRYB ADMIN. USTAW. KOPIOW. 1 USTAW. KOPIOW. 2 REJESTR. WYBIER.	
--	--

- Użyć przycisku ▲/▼, by wybrać opcję, a następnie nacisnąć przycisk **OK**.

- 2 Wybrać [WYBIER. SKRÓCONE].

REJESTR. WYBIER. WYBIER.1-PRZYCISK. WYBIER. SKRÓCONE WYBIER. GRUPOWE WYBIER. PROGRAMU	
--	--

- Użyć przycisku ▲/▼, by opcję wybrać, a następnie nacisnąć przycisk **OK**.
- Aby poznać szczegóły dotyczące rejestrowania adresatów w wybieraniu grupowym, patrz Rozdział 7 w [Instrukcji obsługi: Faksowanie].

- 3 Wprowadzić żądany 3-cyfrowy numer wybierania skróconego używając **klawiatury**, a następnie nacisnąć przycisk **OK**.

```
WYBIER. SKRÓCONE
WYBIER. SKRÓCONE: 001

NACIŚNIJ KLAWISZ OK
```

- W wybieraniu skróconym zarejestrować można do 250 stacji (od 001 do 250).
- Jeśli skonfigurowane zostało ustawienie LDAP, należy wybrać [USTAWIENIE RĘCZNE].

- 4 Wprowadzić nazwę i numer faksu adresata używając **klawiatury**, a następnie nacisnąć przycisk **OK**.

```
WYBIER.SKRÓCONE 01
NAZWA
:AAA OSAKA [A...] ►
WYBIER.SKRÓCONE 01
MIEJSCE DOCELOWE
:0123 45 789_ [1...]
INNE USTAWIENIE=▼
```

- Aby poznać sposób wprowadzania znaków, patrz str. 4-10.
- Aby skonfigurować przesyłanie kodu F, szybkość transmisji lub ustawienie czasu przesyłania, patrz Rozdział 7 w [Instrukcji obsługi: Faksowanie].

4.5 Wprowadzanie znaków

Aby wybrać znak, który będzie wprowadzony, należy użyć **A.../1...**... Możliwe jest wprowadzanie cyfr (**1...**) i liter alfabetu (**A...**). Wybrać i wprowadzić znak używając **klawiatury**.

Wprowadzanie znaków z użyciem klawiatury

Przykład: Znaki, jakie można wprowadzić naciskając przycisk **2**

[1...]: Wprowadzanie cyfr

Liczba naciśnień	1
Wprowadzone znaki	2

[A...]: Wprowadzanie liter

Liczba naciśnień	1	2	3	4	5	6	7
Wprowadzone znaki	A	B	C	2	a	b	c

Lista znaków, które można wprowadzić używając klawiatury

Klawiatura	Wprowadzone znaki	
	1...	A...
1	1	. (kropka), @, _ (podkreślnik), - (myślnik), 1
2	2	A, B, C, 2, a, b, c, Ä, ä, Å, å, Æ, æ, à, Ç, ç
3	3	D, E, F, 3, d, e, f, É, é, è
4	4	G, H, I, 4, g, h, i, ì, í, î
5	5	J, K, L, 5, j, k, l
6	6	M, N, O, 6, m, n, o, Ñ, ñ, Ö, ö, Ø, ø, ò
7	7	P, Q, R, S, 7, p, q, r, s, ß
8	8	T, U, V, 8, t, u, v, Ü, ü, ù, ú
9	9	W, X, Y, Z, 9, w, x, y, z
0	0	(spacja), 0
#	#	(+), &, /, *, =, !, ?, (,), %, [], ^, `', { }, , ~, \$, , (przecinek), ;, :, <, >, ", ' , £

Wprowadzanie kilku znaków



Po wprowadzeniu znaku, należy nacisnąć przycisk **◀/▶**, by przesunąć kursor.

Po wprowadzeniu wszystkich żądanych znaków, należy nacisnąć przycisk **OK**.



Wskazówki

- Aby usunąć wszystkie wprowadzone znaki, należy nacisnąć przycisk **Wstecz**, by przywrócić wcześniejszy ekran.
- Aby usunąć jeden znak, należy przesunąć kursor do żądanego znaku, a następnie nacisnąć przycisk **Czyść/Stop**.

4.6 Anulowanie wykonywanego połączenia

Poniżej opisano procedury umożliwiające przerwanie przesyłania, które zostało rozpoczęte po naciśnięciu przycisku **Start** lub pozwalające anulować przesyłanie podczas ponownego wybierania.

- 1 Podczas przesyłania nacisnąć **Czyść/Stop**.
- 2 Użyć przycisku ▲/▼, by wybrać [TAK], a następnie nacisnąć przycisk **OK**.

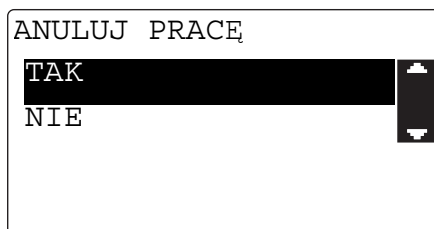









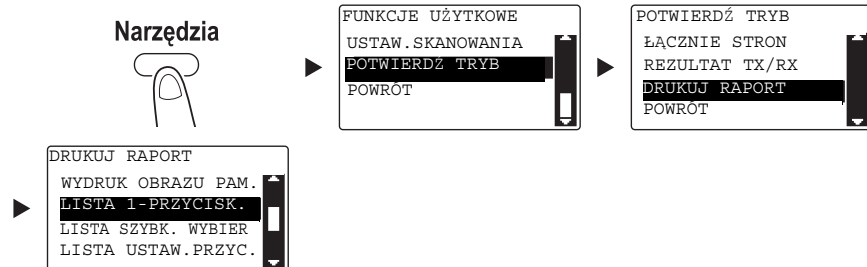

→ Wybranie [NIE] spowoduje wznowienie przesyłania faksu.
Drukowany jest raport z rezultatu transmisji.

4.7 Sprawdzanie zarejestrowanych adresatów

Możliwe jest wydrukowanie listy adresatów zarejestrowanych w urządzeniu w wybieraniu 1-przyciskowym lub w wybieraniu skróconym. W dalszej części opisano procedurę umożliwiającą drukowanie raportu dotyczącego adresatów zarejestrowanych w urządzeniu.

1 Sprawdzić zarejestrowanych adresatów.



- Użyć przycisku ▲/▼, by wybrać [POTWIERDŹ TRYB], a następnie nacisnąć przycisk **OK**.
- Użyć przycisku ▲/▼, by wybrać [DROKUJ RAPORT], a następnie nacisnąć przycisk **OK**.
- Wybrać [LISTA 1-PRZYCIISK.], by sprawdzić adresatów zarejestrowanych na liście wybierania 1-przyciskowego.
- Wybrać [LISTA SZYBK. WYBIER], by sprawdzić adresatów zarejestrowanych na liście szybkiego wybierania.
- Wybrać [LISTA USTAW.PRZYC.], by sprawdzić ustawienia numerów wybierania grupowego i numerów wybierania programu zarejestrowanych dla przycisków wybierania 1-przyciskowego.
- Raport można wydrukować na poniższych formatach papieru.
 5-1/2 × 8-1/2 , 5-1/2 × 8-1/2 , 8-1/2 × 11 , 8-1/2 × 14 , 11 × 17 , A5 , B5 , A4 ,
 B4  i A3 



2 Nacisnąć przycisk **Start**.

4.8 Przesyłanie danych z komputera bezpośrednio jako faksu bez odchodzenia od biurka

FAKS PC

Możliwe jest przesłanie danych utworzonych na komputerze do docelowego faksu z wykorzystaniem operacji podobnej do drukowania danych.

Aby móc korzystać z funkcji FAKSU PC, konieczne jest zainstalowanie sterownika faksu.

- 1 Utworzyć dane przeznaczone do wysłania korzystając z aplikacji.
- 2 W menu [Plik] wybrać [Drukuj].
- 3 W [Nazwie drukarki] wybrać zainstalowaną [KONICA MINOLTA XXX (FAKS)].
- 4 Jeśli zajdzie taka potrzeba, kliknąć [Preferencje] (lub [Właściwości]) i zmienić ustawienia sterownika faksu.
- 5 Kliknąć [Drukuj].
 Pokazany zostanie ekran [Nastawienie adresatów].
- 6 Określić adresata.
 - Aby adresata wprowadzić bezpośrednio, nazwę i numer faksu należy wpisać w [Nazwisko] i [Numer faksu], a następnie kliknąć  . (1)(3)
 - Aby adresata wyszukać z Książki adresowej, należy wybrać go z listy, a następnie kliknąć  . (2) (3)
 - Prawym klawiszem kliknąć nazwę grupy w książce adresowej, by wyświetlić użytkowników zarejestrowanych w tej grupie.
- 7 Aby określić kilku adresatów, należy powtórzyć krok 6.
- 8 Kliknąć [OK]. (4)

4.9 Jeśli podejrzewane jest niepowodzenie, należy wykonać poniższe operacje

Jeśli przesłanie lub odebranie faksu nie powiedzie się, należy sprawdzić odpowiednią pozycję w poniższej tabeli.

Nie można poprawnie przesłać faksu

Stan faksu	Podstawowa przyczyna	Działanie korygujące
Oryginał nie został zeskanowany.	Czy oryginał nie jest zbyt gruby?	Oryginał umieścić na szybie oryginału . Aby poznać szczegóły, patrz [Instrukcja obsługi: Kopiowanie].
	Czy oryginał nie jest zbyt cienki lub zbyt mały?	Oryginał umieścić na szybie oryginału . Aby poznać szczegóły, patrz [Instrukcja obsługi: Kopiowanie].
	Czy szyba oryginału jest zabrudzona?	Szybę oryginału przetrzeć miękką, suchą szmatką.
Oryginał został zeskanowany skośnie.	Czy położenie przewodnicy bocznej zostało dopasowane do szerokości oryginału?	Prowadnicę boczną należy wyrównać do szerokości oryginału. Aby poznać szczegóły, patrz [Instrukcja obsługi: Kopiowanie].
Urządzenie docelowe odebrało niewyraźny obraz.	Czy oryginał został ułożony poprawnie?	Poprawnie ułożyć oryginał. Aby poznać szczegóły, patrz [Instrukcja obsługi: Kopiowanie].
	Czy szyba oryginału jest zabrudzona?	Szybę oryginału przetrzeć miękką, suchą szmatką.
	Czy tekst oryginału nie jest zbyt słabo widoczny?	Określić zaczerpienie skanowania. Aby poznać szczegóły, patrz [Instrukcja obsługi: Faksowanie].
	Czy występuje problem związany ze stanem linii lub docelowym urządzeniem faksu?	W urządzeniu wykonać kopię, by sprawdzić rezultat. Jeśli obraz kopii jest wyraźny, ponownie przesłać faks.
Urządzenie docelowe odebrało pusty obraz.	Czy oryginał nie jest załadowany stroną, która ma być przesłana, zwróconą do dołu? (w przypadku korzystania z ADF)	Oryginał załadować stroną, która ma być przesłana, zwróconą do góry. Następnie ponownie przesłać oryginał. Aby poznać szczegóły, patrz [Instrukcja obsługi: Kopiowanie].
Nie można automatycznie przesłać faksu.	Czy wybierany numer jest poprawny?	Sprawdzić numer.
	Czy połączenie zostało nawiązane z numerem przeznaczonym do rozmów głosowych?	Sprawdzić numer.
	Czy w urządzeniu odbiorcy wystąpiły jakieś problemy? (Wyczerpany papier, wyłączone Auto RX, wyłączone zasilanie, inne przyczyny.)	Porozumieć się z nadawcą.

Nie można poprawnie odebrać faksu

Stan faksu	Podstawowa przyczyna	Działanie korygujące
Odbierany obraz jest niewyraźny.	Czy użyto określonego papieru?	Użyć właściwego papieru.
	Czy papier do kopiowania jest wilgotny?	Zastąpić nowym papierem.
	Czy dostępna jest dostateczna ilość tonera?	Zainstalować nowy zasobnik na toner . W celu uzyskania szczegółowych informacji, patrz str. 2-21.
	Czy docelowe urządzenie faksu jest sprawne?	W urządzeniu wykonać kopię, by sprawdzić rezultat. Jeśli obraz kopii jest wyraźny, poprosić nadawcę o ponowne przesłanie faksu.
Odbierane są puste strony.	Czy dostępna jest dostateczna ilość tonera?	Zainstalować nowy zasobnik na toner . W celu uzyskania szczegółowych informacji, patrz str. 2-21.
	Czy nadawca nie załadował oryginału niepoprawną stroną?	Porozumieć się z nadawcą.
Nie można automatycznie odebrać faksu.	Czy w Trybie odbioru ustawiona jest opcja Odbierania ręcznego?	Ustawić opcję Auto RX. Aby poznać szczegóły, patrz [Instrukcja obsługi: Faksowanie].
	Czy pamięć jest zapełniona?	Jeśli papier zostanie wyczerpany, należy uzupełnić papier i wydrukować pliki zapisane w pamięci.
	Czy wyświetlany jest komunikat?	Zwolnić komunikat tak, jak zostało to podane na ekranie.
Zamiast odebranego faksu, na papierze wydrukowane zostały czarne linie.	Czy docelowe urządzenie faksu jest sprawne?	W urządzeniu wykonać kopię, by sprawdzić rezultat. Jeśli obraz kopii jest wyraźny, poprosić nadawcę o ponowne przesłanie faksu.

Nie można poprawnie nawiązać połączenia

Stan faksu	Podstawowa przyczyna	Działanie korygujące
W telefonie zewnętrznym nie słychać dźwięku.	Czy przewód telefonu jest podłączony do urządzenia?	Przewód telefonu podłączyć do urządzenia.
	Czy do urządzenia podłączony jest kabel linii telefonicznej?	Kabel linii telefonicznej podłączyć do urządzenia.
	Podczas połączenia.	Po zakończeniu połączenia, ponownie sprawdzić podłączenie.
Po wybraniu numeru nie słychać sygnału wybierania.	Czy typ linii został określony poprawnie?	Określić poprawny typ linii. Aby poznać szczegóły, patrz [Instrukcja obsługi: Faksowanie].
W trybie odłożonej słuchawki głos odbiorcy jest słabo słyszalny.	Czy poziom głośności monitora jest niski?	Wyregulować głośność monitora do wyższego poziomu. Aby poznać szczegóły, patrz [Instrukcja obsługi: Faksowanie].
Głośność dzwonka telefonu jest niska lub wysoka.	Czy ustawiony jest wysoki lub niski poziom głośności dzwonka telefonu zewnętrznego?	Wyregulować głośność dzwonka telefonu zewnętrznego.



**Eksploracja w trybie
drukarki**

5 Eksploatacja w trybie drukarki

5.1 Przed rozpoczęciem drukowania

Aby móc drukować z komputera, wcześniej należy w nim zainstalować sterownik drukarki.

Sterownik drukarki można z łatwością zainstalować korzystając z programu instalacyjnego dostępnego na załączonej płycie CD/DVD-ROM.

Odsyłacz

Aby poznać szczegóły dotyczące instalowania sterownika drukarki, patrz Rozdział 3 w [Instrukcji obsługi: Drukowanie].

5.2 Drukowanie

Drukowanie danych

Poniżej opisana została procedura umożliwiająca drukowanie danych z komputera w niniejszym urządzeniu.

- 1 W oprogramowaniu wybrać menu Drukuj.
- 2 Wybrać drukarkę i otworzyć [Preferencje] (lub [Właściwości]).
- 3 Skonfigurować ustawienia wydruku, a następnie kliknąć [OK].
- 4 Kliknąć [Drukuj].

5.3 Powiększanie lub zmniejszanie oryginału tak, by pasował do formatu oryginału

Poprzez określenie formatu papieru ustawionego dla danych w komputerze i formatu papieru, jaki ma być ustawiony w sterowniku, można powiększyć lub pomniejszyć oryginał zgodnie z formatem papieru.

- 1 Wybrać drukarkę i otworzyć [Preferencje] (lub [Właściwości]).
- 2 Wybrać format oryginału.

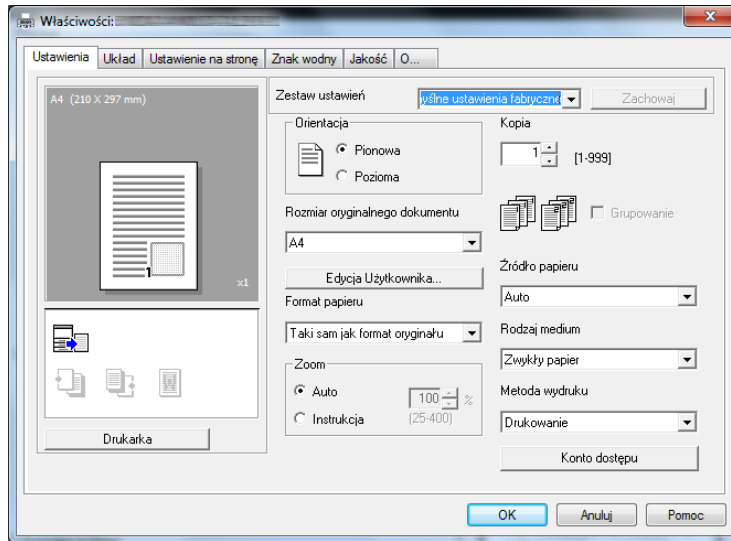

→ Określić format oryginału w [Rozmiarze oryginalnego dokumentu].

- 3 Określić format papieru wydruku lub współczynnik zoom.

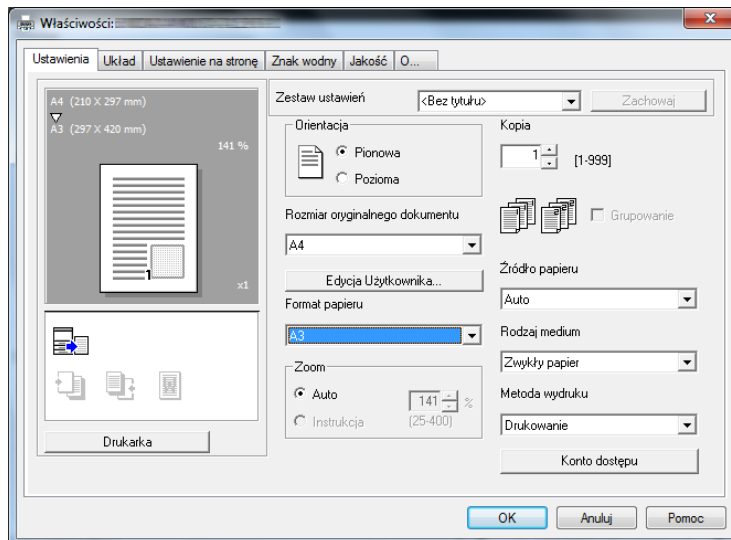

→ Aby określić współczynnik zoom, należy wybrać [Ręczny] i skonfigurować współczynnik zoom.

- 4 Kliknąć [OK].

5.4 Oszczędzanie papieru zużywanego do drukowania

Drukowanie 2-stronne

Możliwe jest drukowanie dokumentów po obu stronach papieru.

- 1 Wybrać drukarkę i otworzyć [Preferencje] (lub [Właściwości]).
- 2 Skonfigurować ustawienia drukowania 2-stronnego.

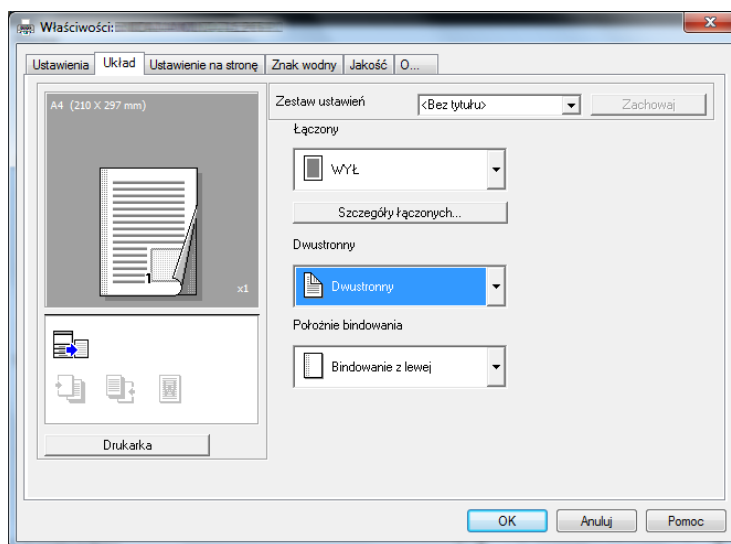

- Wybrać [Układ] i skonfigurować ustawienie [Dwustronny].
- Wybranie [Dwustronny] umożliwi drukowanie dokumentu po obu stronach papieru.
- Wybranie [Jednostronny] umożliwi drukowanie dokumentu po jednej stronie papieru.

- 3 Kliknąć [OK].

Drukowanie łączone

Kiedy drukowanych jest kilka stron, można wybrać strony, które zostaną wydrukowane na pojedynczym arkuszu papieru.

Na pojedynczym arkuszu papieru wydrukować można 2, 4, 6, 9 lub 16 stron oryginału.

- 1 Wybrać drukarkę i otworzyć [Preferencje] (lub [Właściwości]).
- 2 Skonfigurować ustawienia drukowania łączonego.

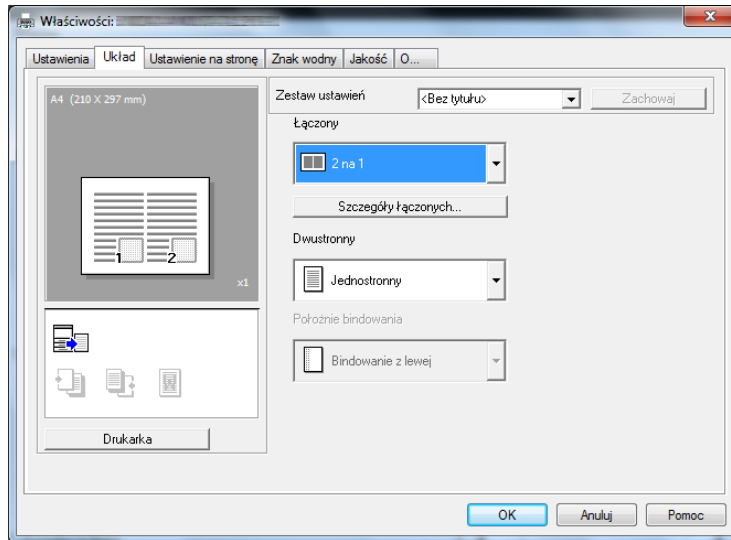

- Wybrać [Układ] i skonfigurować ustawienie [Łączony].
- Aby określić szczegółowe ustawienia łączenia, należy kliknąć [Szczegóły łączonych].

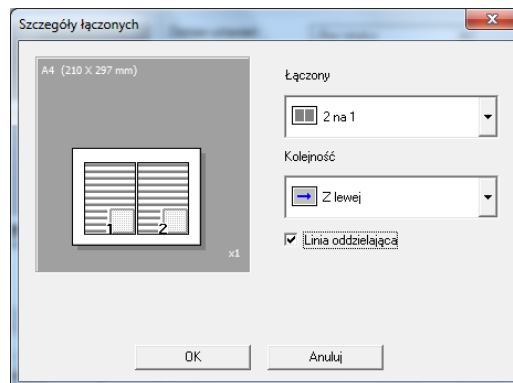

- W [Łączony] można określić liczbę stron oryginału, jakie zostaną wydrukowane na pojedynczym arkuszu papieru.
- W [Kolejności] można określić kolejność łączonych stron.
- Zaznaczyć pole wyboru [Linia oddzielająca], by każdą stroną oryginału otoczyć ramką.

- 3 Kliknąć [OK].

5.5 Drukowanie na papierze w formacie niestandardowym

Kiedy wykonywane jest drukowanie na papierze w formacie niestandardowym, papier należy załadować do **tacy ręcznej** lub do **tacy 1**.

Eksplatacja tacy ręcznej

- 1 Załadować papier.

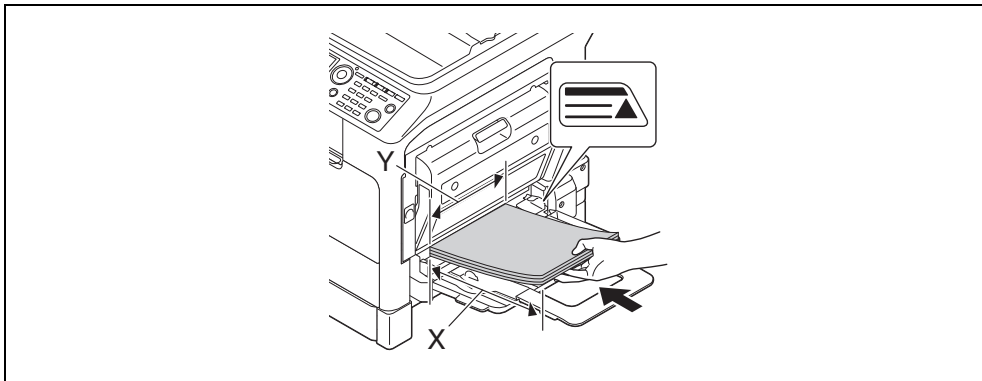

→ Po załadowaniu papieru na **panelu sterowania** pokazany zostanie ekran, w którym można określić papier umieszczony w **tacy ręcznej**. Aby skonfigurować ustawienia papieru w formacie niestandardowym, należy przejść do kroku 2.

- 2 Skonfigurować ustawienia papieru w formacie niestandardowym.

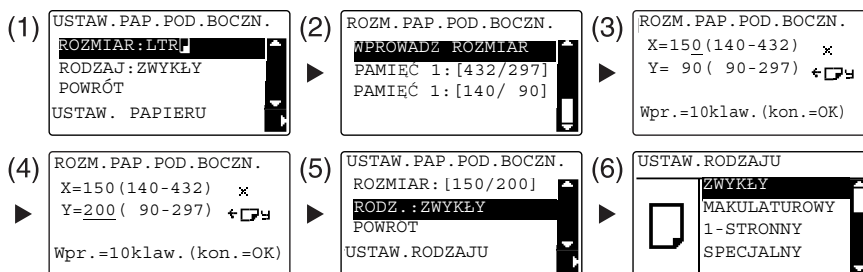

- Użyć przycisku ▲/▼, by wybrać [ROZMIAR], a następnie nacisnąć przycisk ►. (1)
- Użyć przycisku ▲/▼ by wybrać odpowiednie ustawienie, a następnie nacisnąć przycisk **OK**. (2)(6)
- Użyć **Klawiatury**, by wprowadzić format papieru, a następnie nacisnąć przycisk **OK**. (3)(4)
- Użyć przycisku ▲/▼, by wybrać [RODZ.], a następnie nacisnąć przycisk ►. (5)
- Nacisnąć przycisk **Wstecz**, by powrócić do ekranu podstawowego.
- Jeśli użytkownik nie ma pewności co do formatu papieru w formacie niestandardowym, powinien zmierzyć długość (X) i szerokość (Y) korzystając ze **skali oryginału**.

- 3 Wybrać drukarkę i otworzyć [Preferencje] (lub [Właściwości]).
 - Jeśli format załadowanego papieru nie jest zarejestrowany, należy wybrać [Edycja Użytkownika] i zarejestrować format papieru określony w urządzeniu.

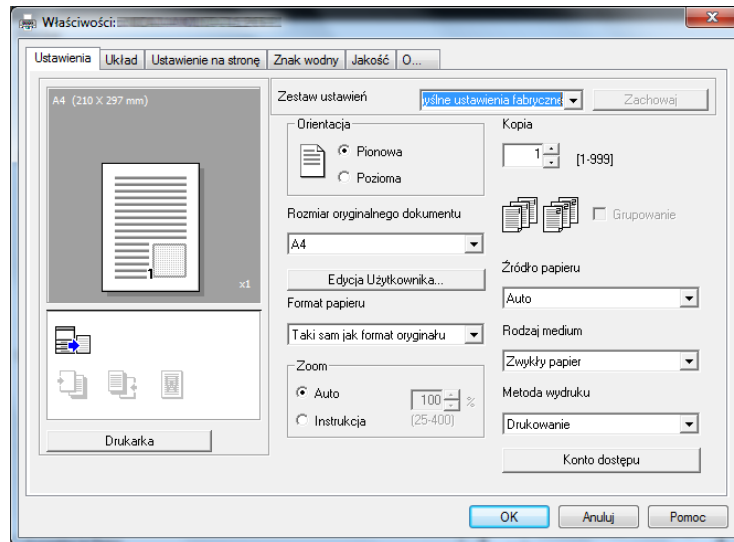

- Kliknąć [Nowy].

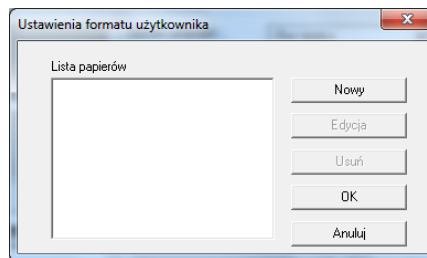

- Wprowadzić nazwę w [Nazwie] i wymiary w [Wymiarach], a następnie kliknąć [OK]. Wybrać zarejestrowany format papier, a następnie kliknąć [OK].

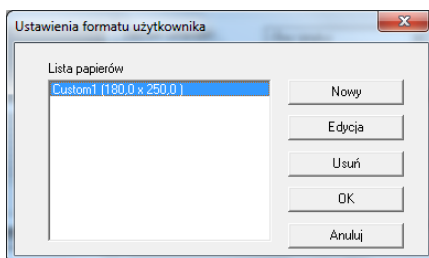
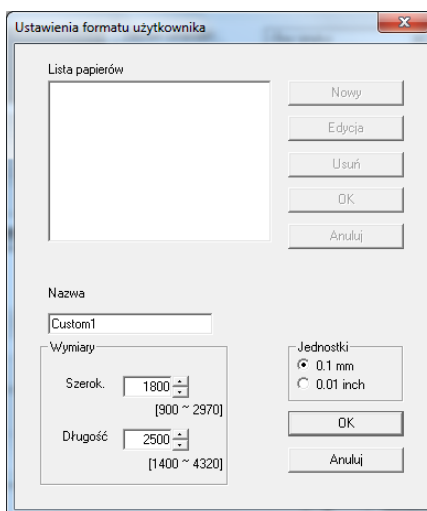

- W [Rozmiarze oryginalnego dokumentu] wybrać zarejestrowany papier w formacie niestandardowym.
- W [Źródło papieru] wybrać [Podajnik Ręczny].

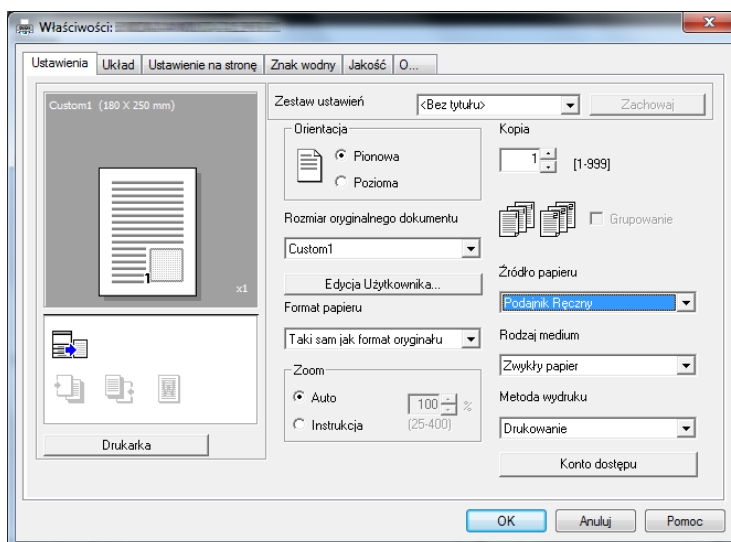

- Sprawdzić, czy w [Format papieru] ustawiony jest taki sam format, jak w ustawieniu papieru dla danych, które mają być drukowane.

4 Kliknąć [OK].

Eksploatacja tacy 1

1 Załadować papier.

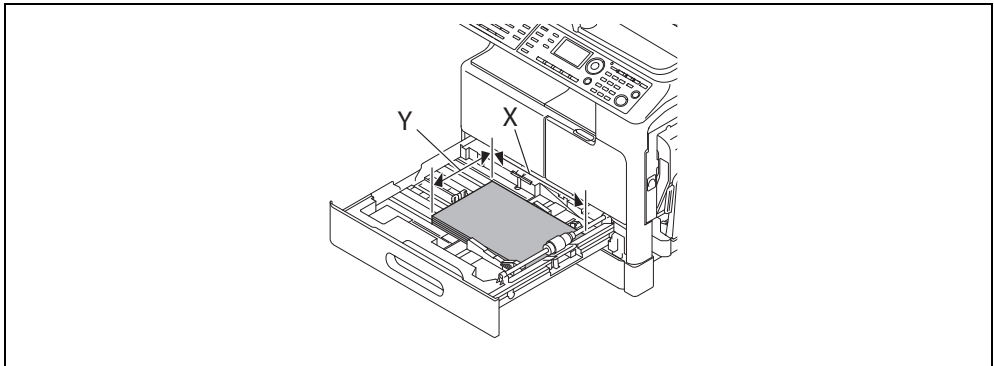

- Jeśli użytkownik nie ma pewności co do formatu papieru w formacie niestandardowym, powinien zmierzyć długość (X) i szerokość (Y) korzystając ze **skali oryginału**.

2 Skonfigurować ustawienia papieru w formacie niestandardowym.

Narzędzia

(1) FUNKCJE UŻYTKOWE
USTAW. URZĄDZENIA
USTAW. ŹRÓDŁA PAP.
ROZM. PAM. UŻYTK.
ODWILŻANIE BEBNA

(2) USTAW. ŹRÓDŁA PAP.
PODAJNIK 1
PODAJNIK 2
PODAJNIK 3
PODAJNIK 4

(3) PODAJNIK 1
ROZM. PAP.
RODZAJ PAPIERU

(4) ROZM. PAP. PODAJNIKA 1
WPROWADZ ROZMIAR
PAMIĘĆ 1: [432/297]
PAMIĘĆ 2: [140/ 90]

(5) ROZM. PAP. PODAJNIKA 1
X=210 (140-432) x
Y=297 (90-297) □ □ →
Wpr.=10klaw. (kon.=OK)

(6) ROZM. PAP. PODAJNIKA 1
X=210 (140-432) x
Y=130 (90-297) □ □ →
Wpr.=10klaw. (kon.=OK)

(7) USTAW. ŹRÓDŁA PAP.
PODAJNIK 1
PODAJNIK 2
PODAJNIK 3
PODAJNIK 4

(8) PODAJNIK 1
ROZM. PAP.
RODZAJ PAPIERU

(9) RODZ. PAP. PODAJNIKA
ZWYKŁY
MAKULATUROWY
1-STRONNY
SPECJALNY

- Użyć przycisku ▲/▼ by wybrać odpowiednie ustawienie, a następnie nacisnąć przycisk **OK**. (1)(2)(3)(4)(7)(8)(9)
- Użyć **Klawiatury**, by wprowadzić format papieru, a następnie nacisnąć przycisk **OK**. (5)(6)
- Jeśli użytkownik nie ma pewności co do formatu papieru w formacie niestandardowym, powinien zmierzyć długość (X) i szerokość (Y) korzystając ze **skali oryginału**.

- 3 Wybrać drukarkę i otworzyć [Preferencje] (lub [Właściwości]).
 - Jeśli format załadowanego papieru nie jest zarejestrowany, należy wybrać [Edycja Użytkownika] i zarejestrować format papieru określony w urządzeniu.

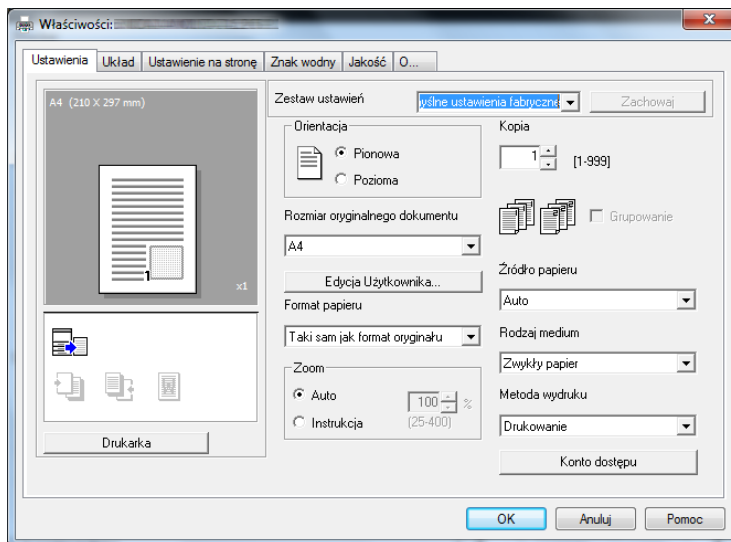

- Kliknąć [Nowy].

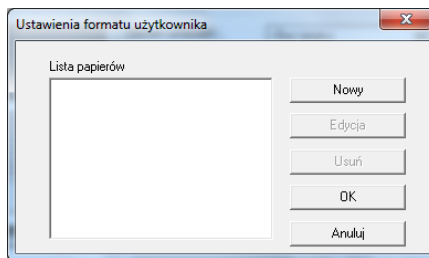

- Wprowadzić nazwę w [Nazwie] i wymiary w [Wymiarach], a następnie kliknąć [OK]. Wybrać zarejestrowany format papier, a następnie kliknąć [OK].

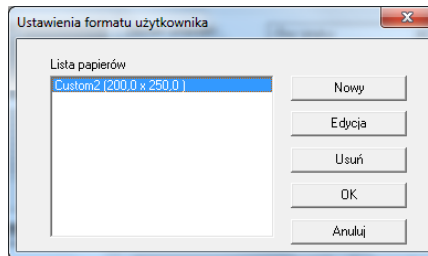
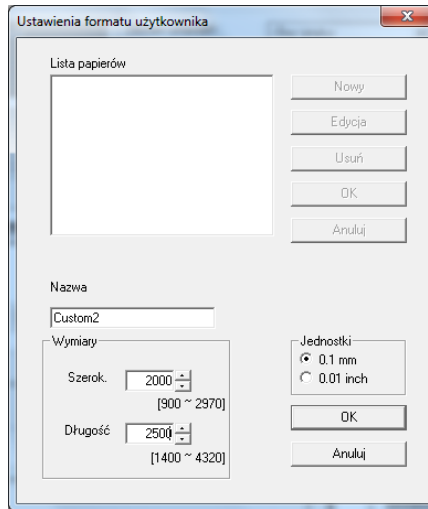

- W [Rozmiar oryginalnego dokumentu] wybrać zarejestrowany papier w formacie niestandardowym.
→ W [Źródło papieru] wybrać [Kaseta 1].

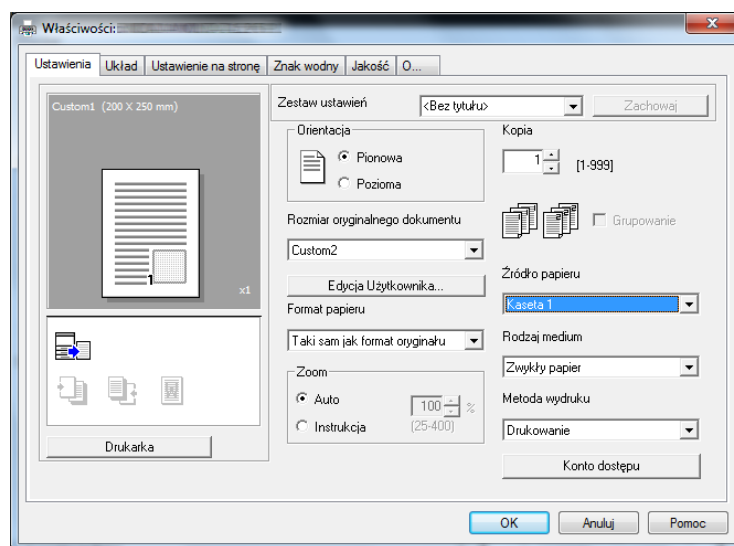

- Sprawdzić, czy w [Format papieru] ustawiony jest taki sam format, jak w ustawieniu papieru dla danych, które mają być drukowane.

4 Kliknąć [OK].

5.6 Drukowanie na kopertach

Aby móc drukować na kopertach, należy określić format i rodzaj papieru w **panelu sterowania**, a następnie wybrać format koperty w danych, które mają być drukowane albo w sterowniku drukarki.

Eksploatacja tacy ręcznej

1 Załadować koperty.

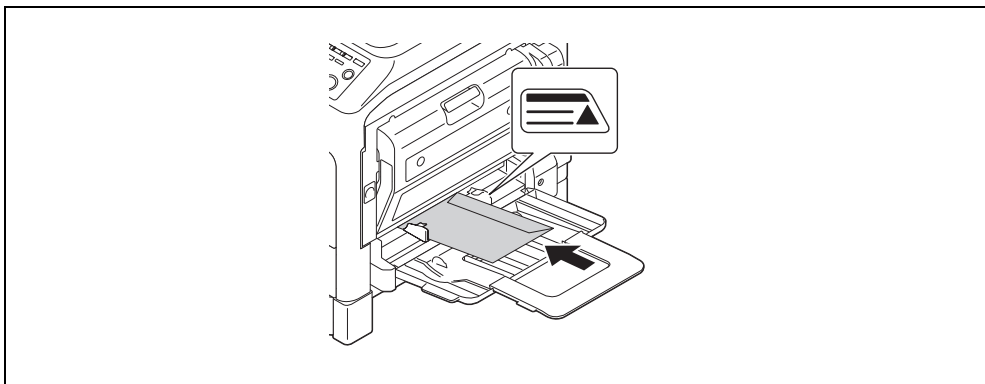

- Koperty należy załadować stroną, po której znajduje się klapka, zwróconą do góry.
- Załadować można do 10 kopert.
- Po załadowaniu papieru na **panelu sterowania** pokazany zostanie ekran, w którym można określić papier umieszczony w **tacy ręcznej**. Aby skonfigurować ustawienia kopert, należy przejść do kroku 2.

2 Skonfigurować ustawienia kopert.

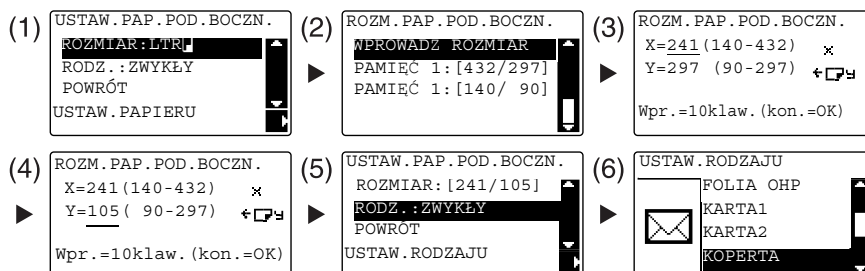

- Użyć przycisku ▲/▼, by wybrać [ROZMIAR], a następnie nacisnąć przycisk ►. (1)
- Użyć przycisku ▲/▼ by wybrać odpowiednie ustawienie, a następnie nacisnąć przycisk OK. (2)
- Użyć **Klawiatury**, by wprowadzić format papieru, a następnie nacisnąć przycisk OK. (3) (4)
- Użyć przycisku ▲/▼, by wybrać [RODZ.], a następnie wybrać przycisk ►. (5)
- Wybrać [KOPERTA]. (6)
- Nacisnąć przycisk **Wstecz**, by powrócić do ekranu podstawowego.
- Jeśli użytkownik nie ma pewności co do formatu kopert, powinien zmierzyć długość (X) i szerokość (Y) korzystając ze **skali oryginału**.

- 3 Wybrać drukarkę i otworzyć [Preferencje] (lub [Właściwości]).
- Formaty kopert zarejestrowane w sterowniku drukarki to [Env.Com10], [Env.C6 3/4], [Env.C6] i [Env.DL].
 - W [Rozmiar oryginalnego dokumentu] wybrać format kopert.

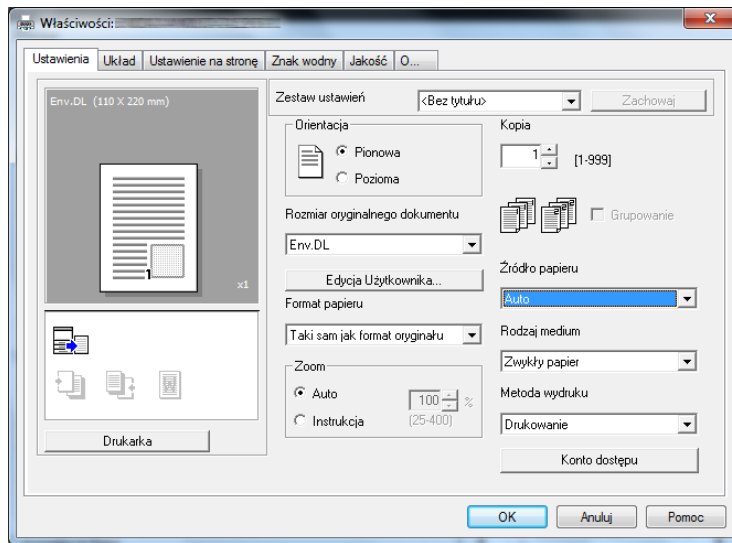

- W [Źródło papieru] wybrać [Podajnik Ręczny].

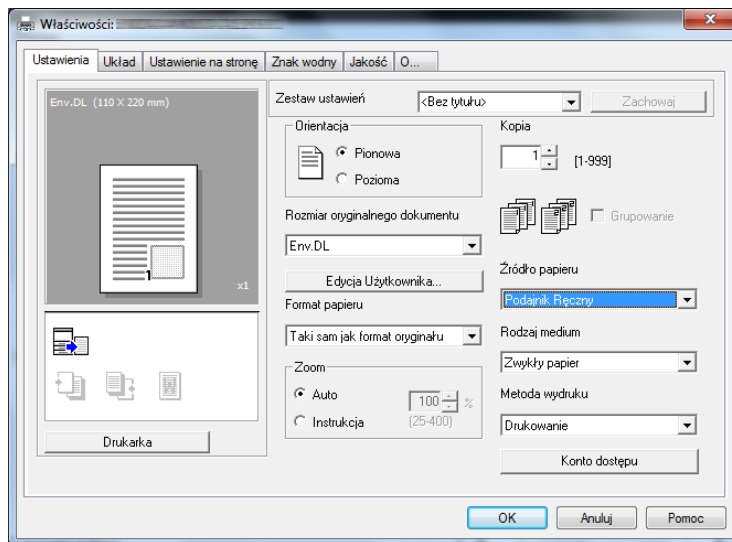

→ W [Rodzaj medium] wybrać [Papier Koperta].

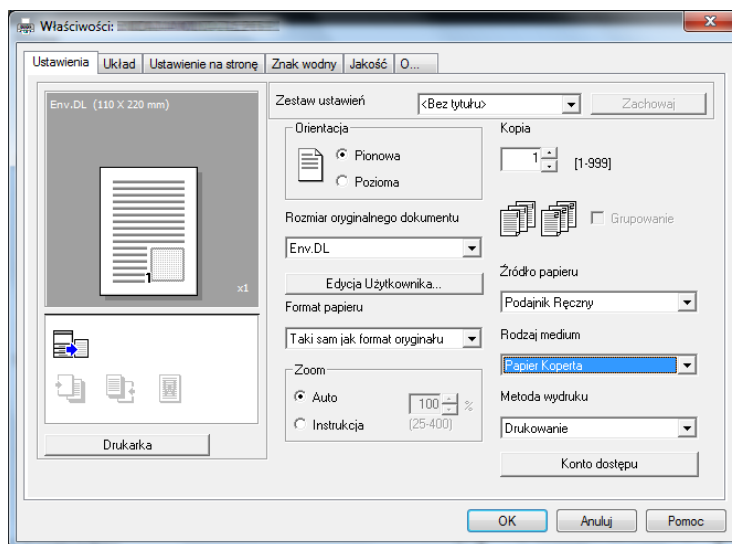

→ Sprawdzić, czy w [Format papieru] ustawiony jest taki sam format, jak w ustawieniu papieru dla danych, które mają być drukowane.

4 Kliknąć [OK].

Eksplatacja tacy 1

1 Załadować koperty.

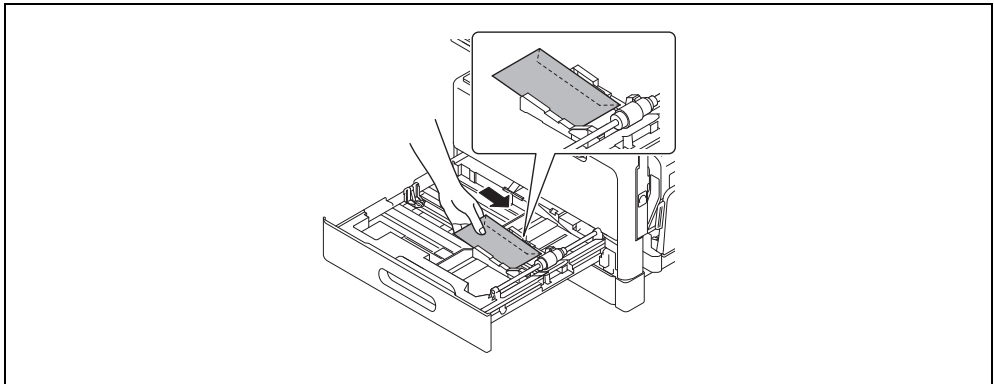

- Koperty załadować stroną, która ma być zadrukowana, zwróconą do góry.
- Załadować można do 10 kopert.

2 Skonfigurować ustawienia kopert.

Narzędzia

(1) FUNKCJE UŻYTKOWE
USTAW. URZĄDZENIA
USTAW. ŹRÓDŁA PAP.
ROZM. PAM. UŻYTK.
ODWILŻANIE BĘBNA

(2) USTAW. ŹRÓDŁA PAP.
PODAJNIK 1
PODAJNIK 2
PODAJNIK 3
PODAJNIK 4

(3) PODAJNIK 1
ROZM. PAP.
RODZAJ PAPIERU

(4) ROZM. PAP. PODAJNIKA 1
WPROWADZ ROZMIAR
PAMIĘĆ 1: [432/297]
PAMIĘĆ 2: [140/ 90]

(5) ROZM. PAP. PODAJNIKA 1
X=241 (140-432) ×
Y=297 (90-297) ↵ ⏩
Wpr.=10klaw. (kon.=OK)

(6) ROZM. PAP. PODAJNIKA 1
X=241 (140-432) ×
Y=105 (90-297) ↵ ⏩
Wpr.=10klaw. (kon.=OK)

(7) USTAW. ŹRÓDŁA PAP.
PODAJNIK 1
PODAJNIK 2
PODAJNIK 3
PODAJNIK 4

(8) PODAJNIK 1
ROZM. PAP.
RODZAJ PAPIERU

(9) RODZ. PAP. PODAJNIKA 1
FOLIA OHP
KARTA1
KARTA2
KOPERTA

- Użyć przycisku ▲/▼ by wybrać odpowiednie ustawienie, a następnie nacisnąć przycisk **OK**. (1)(2)(3)(4)(7)(8)(9)
- Użyć **klawiatury**, by wprowadzić format papieru, a następnie nacisnąć przycisk **OK**. (5)(6)
- Jeśli użytkownik nie ma pewności co do formatu kopert, powinien zmierzyć długość (X) i szerokość (Y) korzystając ze **skali oryginału**.

- 3 Wybrać drukarkę i otworzyć [Preferencje] (lub [Właściwości]).
- Formaty kopert zarejestrowane w sterowniku drukarki to [Env.Com10], [Env.C6 3/4], [Env.C6] i [Env.DL].
 - W [Rozmiarze oryginalnego dokumentu] wybrać format kopert.

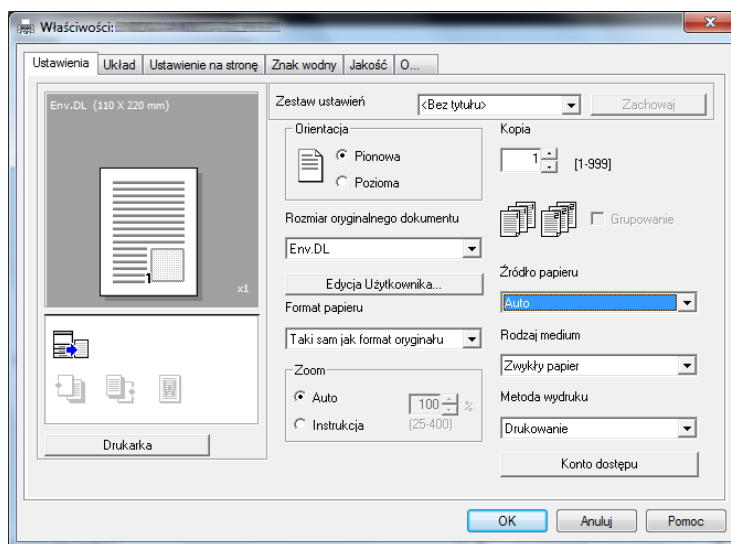

- W [Źródło papieru] wybrać [Kaseta 1].

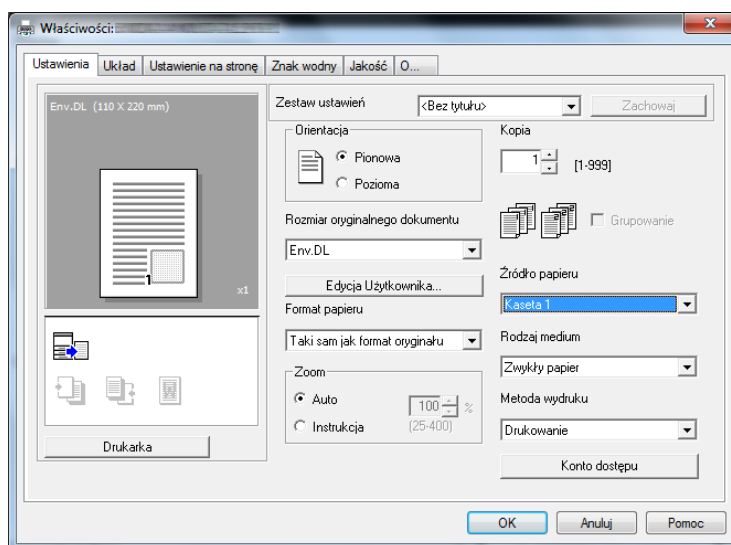

→ W [Rodzaj medium] wybrać [Papier Koperta].

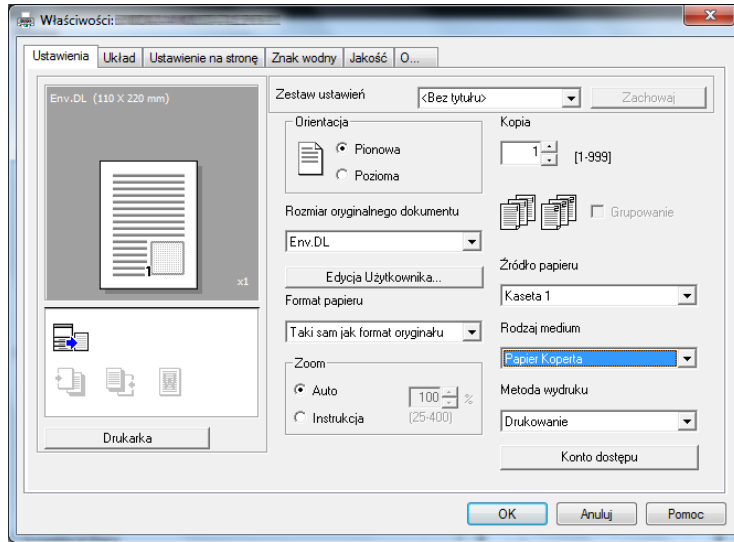

→ Sprawdzić, czy w [Format papieru] ustawiony jest taki sam format, jak w ustawieniu papieru dla danych, które mają być drukowane.

4 Kliknąć [OK].



Eksploatacja w trybie skanera

6 Eksploatacja w trybie skanera

6.1 Przesyłanie zeskanowanych danych

Zeskanowane dane można przesłać poprzez wiadomość e-mail lub do serwera FTP albo SMB.



Wskazówki

Aby móc wybrać adresata korzystając z Wybierania 1-przyciskowego, Wybierania skróconego lub Wybierania grupowego, musi być zainstalowany **Rozszerzony panel sterowania MK-750**.

Przesyłanie wiadomości e-mail

Poniżej opisano procedurę umożliwiającą przesłanie zeskanowanych danych poprzez wiadomość e-mail.

- 1 Nacisnąć przycisk **Skan**.
- 2 Załadować oryginał.
 - Aby poznać szczegóły dotyczące sposobu ładowania oryginału, patrz str. 2-12.
- 3 Określić ustawienie rozdzielczości.

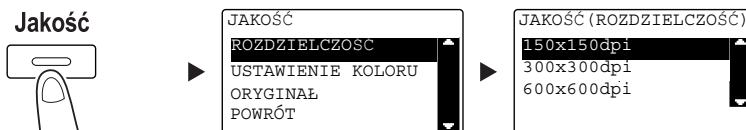

- Użyć przycisku ▲/▼ by wybrać odpowiednie ustawienie, a następnie nacisnąć przycisk **OK**.
- Wybrać [150×150dpi], [300×300dpi] lub [600×600dpi].
- Kiedy w ustawieniu koloru określone jest [Kolor] lub [Odcienie szarości], opcja [600×600dpi] nie jest wyświetlana.

- 4 Określić ustawienie koloru.

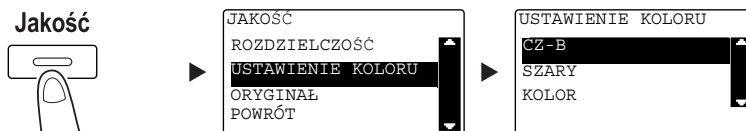

- Użyć przycisku ▲/▼ by wybrać odpowiednie ustawienie, a następnie nacisnąć przycisk **OK**.
- Wybrać [CZ-B], [SZARY] lub [KOLOR].
- Jeśli [CZ-B] zostanie wybrane wraz z [FORMAT OBRAZU], w którym jest ustawione [JPEG], automatycznie zostanie wybrany [PDF].

5 Określić jakość obrazu.

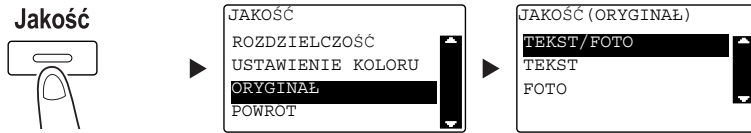

- Użyć przycisku ▲/▼ by wybrać odpowiednie ustawienie, a następnie nacisnąć przycisk **OK**.
- Wybrać [TEKST/FOTO], [TEKST] lub [FOTO].

6 Wprowadzić adres e-mail używając **klawiatury**, a następnie nacisnąć przycisk **Start**.

- Określić można temat, adres DW, format pliku i metodę kodowania kompresji.
- Do wybrania adresata wykorzystać można wybieranie 1-przyciskowe.
- Do wybrania adresata wykorzystać można wybieranie skrócone.
- Do wybrania adresata wykorzystać można książkę adresową.
- Aby przerwać przesyłanie, należy nacisnąć przycisk **Czyść/Stop** i wybrać [TAK] na wyświetlanym ekranie. W celu uzyskania szczegółowych informacji, patrz str. 6-10.
- Aby poznać szczegóły dotyczące każdego z ustawień, patrz Rozdział 5 w [Instrukcji obsługi: Skanowanie].
- Jeśli oryginał jest układany na **szybie oryginału**, należy przejść do kroku 7.

7 Użyć przycisku ▲/▼, by wybrać [AUTO DETEKCJA] lub [RĘCZNIE], a następnie nacisnąć przycisk **OK**.

- Po wybraniu [RĘCZNIE] określić można format skanowania.

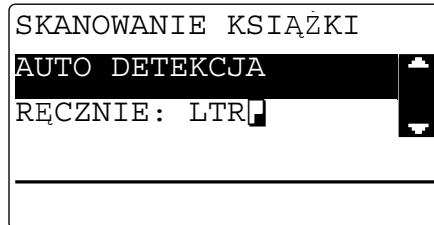

8 Aby rozpocząć skanowanie, należy nacisnąć przycisk **OK**.

9 Kiedy oryginał jest skanowany bez przerwania, należy załadować następną stronę, a następnie nacisnąć przycisk **OK**.

10 Po zakończeniu skanowania wszystkich oryginałów, należy nacisnąć przycisk **Start**.

- Aby przerwać przesyłanie, należy nacisnąć przycisk **Czyść/Stop** i wybrać [TAK] na wyświetlanym ekranie. W celu uzyskania szczegółowych informacji, patrz str. 6-10.

Przesyłanie zeskanowanych danych do serwera FTP/SMB

Poniżej opisana została procedura umożliwiająca przesyłanie zeskanowanych danych do serwera FTP/SMB.

- 1 Nacisnąć przycisk **Skan**.
- 2 Załadować oryginał.
 - Aby poznać szczegóły dotyczące sposobu ładowania oryginału, patrz str. 2-12.
- 3 Określić ustawienie rozdzielczości.

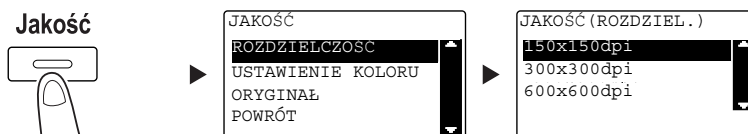

- Użyć przycisku ▲/▼ by wybrać odpowiednie ustawienie, a następnie nacisnąć przycisk **OK**.
- Wybrać [150×150dpi], [300×300dpi] lub [600×600dpi].
- Kiedy w ustawieniu koloru określone jest [Kolor] lub [Odcienie szarości], opcja [600×600dpi] nie jest wyświetlana.

- 4 Określić ustawienie koloru.

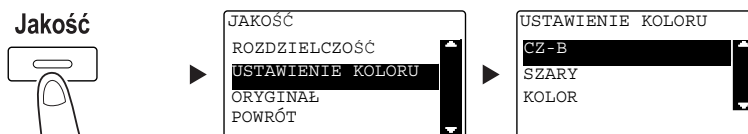

- Użyć przycisku ▲/▼ by wybrać odpowiednie ustawienie, a następnie nacisnąć przycisk **OK**.
- Wybrać [CZ-B], [SZARY] lub [KOLOR].
- Jeśli [CZ-B] zostanie wybrane wraz z [FORMAT OBRAZU], w którym jest ustawione [JPEG], automatycznie zostanie wybrany [PDF].

- 5 Określić jakość obrazu.

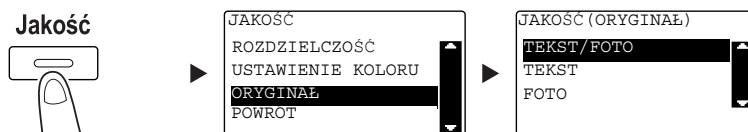

- Użyć przycisku ▲/▼, by wybrać odpowiednie ustawienie, a następnie nacisnąć przycisk **OK**.
- Wybrać [TEKST/FOTO], [TEKST] lub [FOTO].

- 6 Nacisnąć przycisk **Szyb. Wybier.** Wprowadzić żądany 3-cyfrowy numer wybierania używając **klawiatury**, a następnie nacisnąć przycisk **OK**.

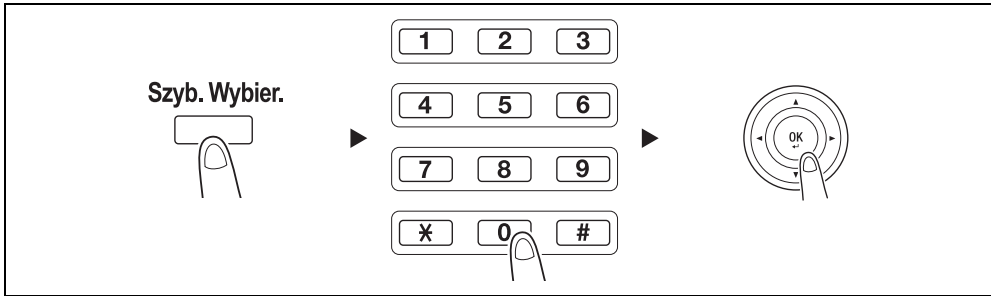

- Przed przesłaniem danych na serwer, należy zarejestrować adres serwera FTP/SMB używając numeru w wybieraniu skróconym, należącego do zakresu od [251 do 300].
- Adresata można wybrać korzystając z przycisku **Książka adresowa**. Aby poznać szczegóły, patrz Rozdział 5 w [Instrukcji obsługi: Skanowanie].
- Określić można format pliku i metodę kodowania kompresji. Aby poznać szczegóły, patrz Rozdział 6 w [Instrukcji obsługi: Skanowanie].

- 7 Nacisnąć przycisk **Start**.

- Aby przerwać przesyłanie, należy nacisnąć przycisk **Czyść/Stop** i wybrać [TAK] na wyświetlanym ekranie. W celu uzyskania szczegółowych informacji, patrz str. 6-10.
- Jeśli oryginał jest układany na **szybie oryginału**, należy przejść do kroku 8.

- 8 Użyć przycisku ▲/▼, by wybrać [AUTO DETEKCJA] lub [RĘCZNIE], a następnie nacisnąć przycisk **OK**.

- Po wybraniu [RĘCZNIE] określić można format skanowania.

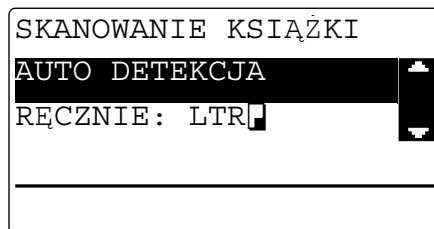

- 9 Aby rozpocząć skanowanie, należy nacisnąć przycisk **OK**.

- 10 Kiedy oryginał jest skanowany bez przerywania, należy załadować następną stronę, a następnie nacisnąć przycisk **OK**.

- 11 Po zakończeniu skanowania wszystkich oryginałów, należy nacisnąć przycisk **Start**.

- Aby przerwać przesyłanie, należy nacisnąć przycisk **Czyść/Stop** i wybrać [TAK] na wyświetlanym ekranie. W celu uzyskania szczegółowych informacji, patrz str. 6-10.

6.2 Rejestrowanie często używanych adresatów

Możliwe jest zarejestrowanie często używanych adresatów. Adresatów można zarejestrować w Wybieraniu 1-przyciskowym, wybieraniu skrótowym, wybieraniu grupowym i wybieraniu programu. Ta sekcja opisuje sposób rejestracji adresatów w Wybieraniu 1-przyciskowym i wybieraniu skrótowym.



Wskazówki

Aby zarejestrować adresata z **panelu sterowania**, musi być zainstalowany **Rozszerzony panel sterowania MK-750**.

Rejestrowanie adresatów w wybieraniu 1-przyciskowym

Po zarejestrowaniu adresata w wybieraniu 1-przyciskowym można go później łatwo i dokładnie określić, bez konieczności wprowadzania adresu e-mail z użyciem **klawiatury**.

- 1 Nacisnąć przycisk **Narzędzia** i wybrać [REJESTR. WYBIER.].

Narzędzia

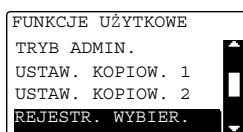

- Użyć przycisku ▲/▼, by wybrać opcję, a następnie nacisnąć przycisk **OK**.

- 2 Wybrać [WYBIER.1-PRZYCISK.].

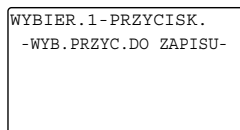
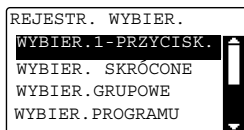

- Użyć przycisku ▲/▼, by opcję wybrać, a następnie nacisnąć przycisk **OK**.

- 3 Aby zarejestrować adresata, należy wcisnąć **Przycisk wybierania 1-przyciskowego**.

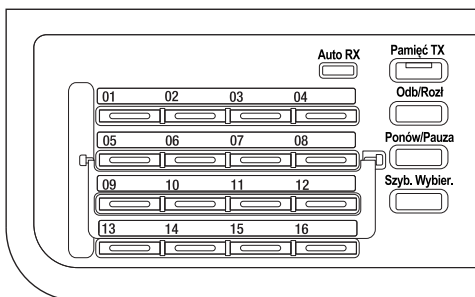

- W wybieraniu 1-przyciskowym zarejestrować można do 32 stacji.
- Jeśli skonfigurowane zostało ustawienie LDAP, należy wybrać [USTAWIENIE RĘCZNE].

- 4 Wprowadzić nazwę i adres e-mail adresata używając **klawiatury**, a następnie nacisnąć przycisk **OK**.

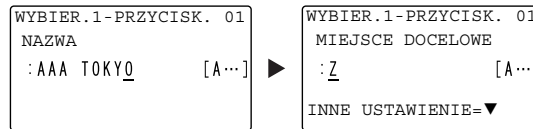

- Można określić wielkość przesyłania, rozdzielczość i inne ustawienia. Aby poznać szczegóły, patrz Rozdział 4 w [Instrukcji obsługi: Skanowanie].

Rejestrowanie adresatów w wybieraniu skróconym

Po zarejestrowaniu adresata w wybieraniu skróconym można go później łatwo i dokładnie określić, bez konieczności wprowadzania adresu e-mail z użyciem **klawiatury**.

- 1 Nacisnąć przycisk **Narzędzia** i wybrać [REJESTR. WYBIER.].

Narzędzia

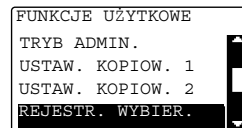

- Użyć przycisku ▲/▼, by opcję wybrać, a następnie nacisnąć przycisk **OK**.

- 2 Wybrać [WYBIER. SKRÓCONE].

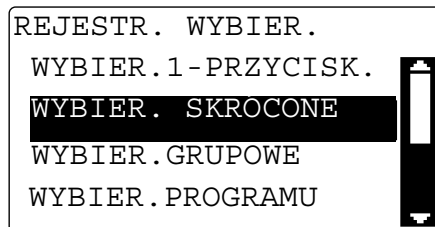

- Użyć przycisku ▲/▼, by opcję wybrać, a następnie nacisnąć przycisk **OK**.

- 3 Wprowadzić żądany 3-cyfrowy numer wybierania skróconego używając **klawiatury**, a następnie nacisnąć przycisk **OK**.

```
WYBIER. SKRÓCONE
WYBIER. SKRÓCONE: 001

NACIŚNIJ KLAWISZ OK
```

- W wybieraniu skróconym zarejestrować można do 250 stacji (od 001 do 250).
 - Jeśli skonfigurowane zostało ustawienie LDAP, należy wybrać [USTAWIENIE RĘCZNE].
- 4 Wprowadzić nazwę i adres e-mail adresata używając **klawiatury**, a następnie nacisnąć przycisk **OK**.

```
WYBIER.SKRÓCONE 01
NAZWA
:AAA OSAKA [A...] ►
WYBIER.SKRÓCONE 01
MIEJSCE DOCELOWE
:xxx01@xxx.xxx [1...]
INNE USTAWIENIE=▼
```

- Aby określić wielkość przesyłania, rozdzielczość lub inne ustawienia, patrz Rozdział 4 w [Instrukcji obsługi: Skanowanie].

6.3 Anulowanie wykonywanego połączenia

Poniżej opisano procedurę umożliwiającą przerwanie operacji przesyłania, która została rozpoczęta po naciśnięciu przycisku **Start**.

- 1 Podczas przesyłania nacisnąć **Czyść/Stop**.
- 2 Użyć przycisku ▲/▼, by wybrać [TAK], a następnie nacisnąć przycisk **OK**.

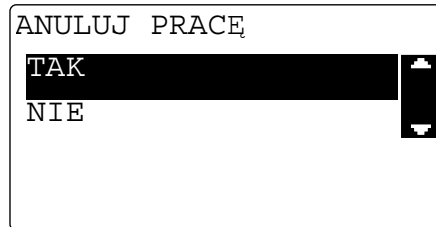

- Wybranie [NIE] spowoduje wznowienie przesyłania zeskanowanych danych.
Drukowany jest raport z rezultatem połączenia.

6.4 Sposób korzystania ze Skanowania do USB

W niniejszym rozdziale opisano sposób zapisywania zeskanowanych danych w pamięci USB.

- 1 Załadować oryginał.
→ Aby poznać szczegóły dotyczące sposobu ładowania oryginału, patrz str. 2-12.
- 2 Pamięć USB podłączyć do urządzenia. Pokazany zostanie ekran [URZĄDZ. JEST PODŁ.].
- 3 Użyć przycisku ▲/▼, by wybrać [SKANUJ DO USB], a następnie nacisnąć przycisk **OK**.
Tryb urządzenia jest przełączany na tryb skanowania i wyświetlane jest [DO: Skanuj do pam. USB].

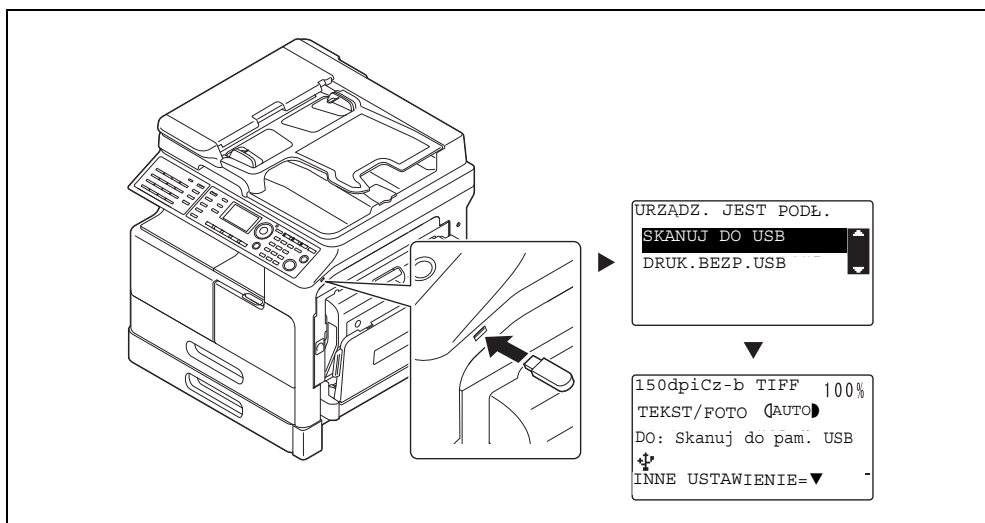

- Określić można format pliku i metodę kodowania kompresji. Aby poznać szczegóły, patrz Rozdział 8 w [Instrukcji obsługi: Skanowanie].

- 4 Określić ustawienie rozdzielczości.

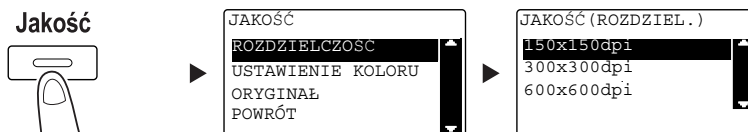

- Użyć przycisku ▲/▼, by wybrać odpowiednie ustawienie, a następnie nacisnąć przycisk **OK**.
→ Wybrać [150×150dpi], [300×300dpi] lub [600×600dpi].
→ Kiedy w ustawieniu koloru określone jest [Kolor] lub [Odcienie szarości], opcja [600×600dpi] nie jest wyświetlana.

5 Określić ustawienie koloru.

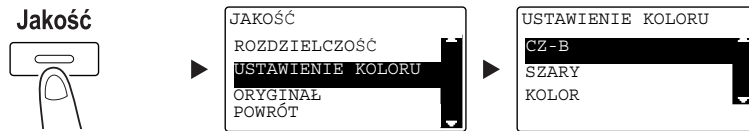

- Użyć przycisku ▲/▼, by wybrać odpowiednie ustawienie, a następnie nacisnąć przycisk **OK**.
- Wybrać [CZ-B], [SZARY] lub [KOLOR].
- Jeśli [CZ-B] zostanie wybrane wraz z [FORMAT OBRAZU], w którym jest ustawione [JPEG], automatycznie zostanie wybrany [PDF].

6 Określić jakość obrazu.

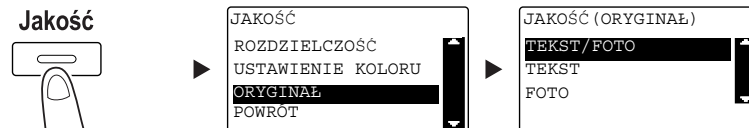

- Użyć przycisku ▲/▼, by wybrać odpowiednie ustawienie, a następnie nacisnąć przycisk **OK**.
- Wybrać [TEKST/FOTO], [TEKST] lub [FOTO].

7 Nacisnąć przycisk **Start**.

Zeskanowany oryginał zostanie zapisany w pamięci USB.

- Jeśli oryginał jest układany na **szybie oryginału**, należy przejść do kroku 7.

8 Użyć przycisku ▲/▼, by wybrać [AUTO DETEKCJA] lub [RĘCZNIĘ], a następnie nacisnąć przycisk **OK**.

- Po wybraniu [RĘCZNIĘ] określić można format skanowania.

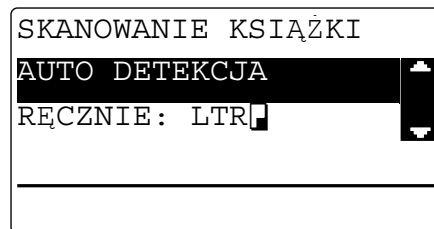

9 Aby rozpocząć skanowanie, należy nacisnąć przycisk **OK**.

10 Kiedy oryginał jest skanowany bez przerywania, należy załadować następną stronę, a następnie nacisnąć przycisk **OK**.

11 Po zakończeniu skanowania wszystkich oryginałów, należy nacisnąć przycisk **Start**.

- Aby przerwać przesyłanie, należy nacisnąć przycisk **Czyść/Stop** i wybrać [TAK] na wyświetlanym ekranie. W celu uzyskania szczegółowych informacji, patrz str. 6-10.

6.5 Skanowanie z wykorzystaniem sterownika TWAIN

Po zainstalowaniu w komputerze sterownika TWAIN urządzenie można wykorzystywać do skanowania oryginałów do danych, które są importowane do komputera.

W metodzie "Skanowanie z panelu" skanowanie jest rozpoczynane z ekranu komputera, a w metodzie "Skanowania z PC" skanowanie jest rozpoczynane po naciśnięciu przycisku **Start** umieszczonego na urządzeniu.

Metoda obsługi różni się w zależności od tego, jaka aplikacja ma być wykorzystana.

- 1 Załadować oryginał.
 - Aby poznać szczegóły dotyczące sposobu ładowania oryginału, patrz str. 2-12.
- 2 W komputerze uruchomić aplikację do przetwarzania obrazu.
- 3 Skonfigurować ustawienia skanowania.
 - W [Format dokumentu] określić format dokumentu, który ma być zeskanowany. Jeśli obraz, jaki ma być zeskanowany jest większy, niż format określony w Rozmiarze oryginalnego dokumentu, obszary znajdujące się poza określonym formatem są usuwane.
 - W [Trybie skanowania] określić jakość obrazu oryginału. Przełączenie [Trybu skanowania] powoduje wyświetlanie ikon. Naciśnięcie tych ikon umożliwia określanie jasności koloru lub kontrastu.
 - W [Rozdzielczości] określić rozdzielczość. Jeśli w [Trybie skanowania] ustawione są [True Color] lub [Odcienie szarości], opcja [600dpix600dpi] nie jest wyświetlana.
 - W [Rodzaju skanu] określić metodę skanowania.
 - W [Skanowaniu dwustronnym] włączyć lub wyłączyć funkcje skanowania 2-stronnego. [Skanowanie dwustronne] jest wyświetlane, gdy zainstalowany jest opcjonalny ADF.
 - Kliknąć [Preskan], by wyświetlić skanowany oryginał w oknie podglądu.
- 4 Zeskanować oryginał.
 - W przypadku Skanowania z panelu kliknąć [Skan]. Skanowanie zostanie rozpoczęte.
 - W przypadku Skanowania z PC należy kliknąć [Skan], a następnie nacisnąć przycisk **Start** znajdujący się na **panelu sterowania**. Skanowanie zostanie rozpoczęte.

6.6 Skanowanie z wykorzystaniem sterownika WIA

Skanowanie jest możliwe z wykorzystaniem aplikacji obsługującej WIA.

Metoda obsługi różni się w zależności od tego, jaka aplikacja ma być wykorzystana.

- 1** Załadować oryginał.
→ Aby poznać szczegóły dotyczące sposobu ładowania oryginału, patrz str. 2-12.
- 2** W komputerze uruchomić aplikację do przetwarzania obrazu.
- 3** Skonfigurować ustawienia skanowania.
→ Aby poznać szczegóły na temat ustawień, patrz [Instrukcja obsługi Skanowanie].
- 4** Kliknąć [Skan].
Skanowanie zostanie rozpoczęte.



Rozwiązywanie problemów

7 Rozwiązywanie problemów

W niniejszym rozdziale opisano operacje rozwiązywania problemów w przypadku wystąpienia typowych kłopotów.

Jeżeli nie udało się rozwiązać problemu po wykonaniu opisanych operacji, należy się skontaktować z przedstawicielem serwisu.

Nie można włączyć zasilania

Sprawdź następujące opcje:

- Sprawdzić, czy przewód zasilający urządzenia jest poprawnie włożony do gniazdka. Ponadto, sprawdzić czy wyłącznik obwodu nie został wyzwolony.
- Sprawdzić, czy **wyłącznik zasilania** jest włączony.



Wskazówki

Jeśli po zakończeniu kontroli zasilania nadal nie można włączyć, należy skontaktować się z przedstawicielem serwisu.

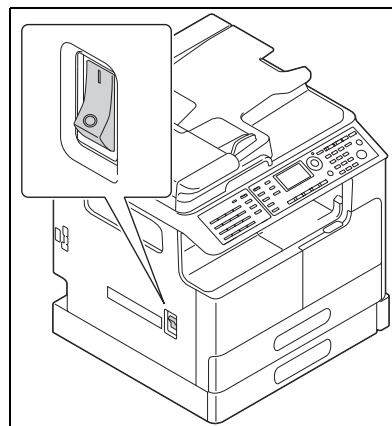

Wyświetlony został komunikat przypominający o wymianie materiałów eksploatacyjnych

Gdy poziom materiału eksploatacyjnego stanie się niski, wyświetlany jest komunikat informujący o tym, kiedy konieczna będzie wymiana.

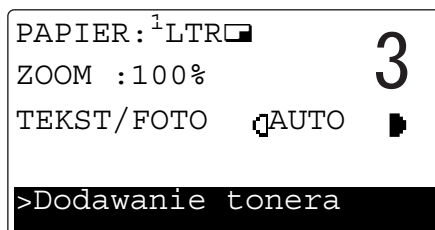

Wyświetlenie komunikatu przypominającego o wymianie oznacza, że materiał eksploatacyjny jest bliski wyczerpania. Po pokazaniu komunikatu możliwe jest wykonanie kilku kopii. Producent zaleca jednak z wyprzedzeniem zaopatrzyć się w materiały eksploatacyjne.



Wskazówki

Jeśli po dokonaniu wymiany komunikat nadal jest wyświetlany, należy skontaktować się z przedstawicielem serwisu.

Nieustannie wyświetlany jest komunikat o zacięciu papieru

Mogło wystąpić inne zacięcie papieru w lokalizacji odmiennej od pokazywanej na **Wyświetlaczu**.

Sprawdzić lokalizacje inne, niż wskazywana na **wyświetlaczu**.

- Sprawdzić, czy kawałek papieru wciąż nie pozostaje zacięty głębiej w urządzeniu w lokalizacji pokazywanej na **Wyświetlaczu**. Jeśli usunięcie zaciętego papieru jest utrudnione dla użytkownika, nie należy próbować go usuwać na siłę. Skontaktuj się z przedstawicielem serwisu technicznego.
- Drzwi mogą nie być zamknięte poprawnie. Otworzyć i ponownie zamknąć drzwi znajdujące się w lokalizacji pokazywanej na **Wyświetlaczu**. Działanie to może spowodować wygaszenie komunikatu.

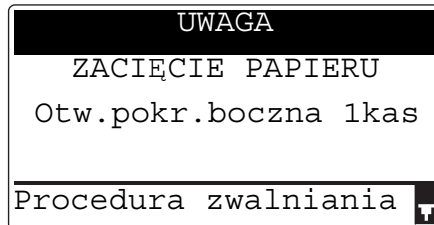

Wskazówki

Jeśli po dokonaniu kontroli komunikat o zacięciu papieru nadal jest wyświetlany, należy skontaktować się z przedstawicielem serwisu.

Pokazany został komunikat o błędzie

Jeśli wystąpił problem, który nie może zostać skorygowany przez użytkownika, wyświetlany jest komunikat [BŁĄD URZĄDZENIA KOD SERWISOWY (C####)].

W ekranie Wezwania serwisu pokazywany jest kod błędu zazwyczaj zaczynający się od litery C.

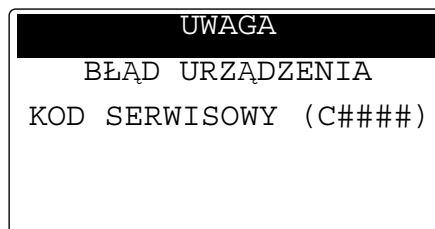

Jeśli na **wyświetlaczu** zostanie pokazany komunikat, należy wyłączyć **wyłącznik zasilania**, odczekać ok. 10 sekund, a następnie ponownie włączyć **wyłącznik zasilania**.

Jeśli komunikat nie zniknie, należy sprawdzić kod błędu pokazywany na **wyświetlaczu**, odłączyć przewód zasilający od gniazdka, a następnie skontaktować się z przedstawicielem serwisu.



Narzędzia

8 Narzędzia

W Narzędziu można określić wartość domyślną każdej z funkcji tak, by dopasować ją do własnych wymagań lub otoczenia.

Aby zmienić ustawienia, należy nacisnąć przycisk **Narzędzia** na panelu sterowania.

Nr	Nazwa	Opis
1	[USTAW.URZĄDZENIA]	Skonfigurować ustawienia związane ze środowiskiem roboczym urządzenia.
2	[USTAW. ŹRÓDŁA PAP.]	Określić format i rodzaj papieru załadowanego do tacy 1 . Można również określić jednostkę formatu i rodzaju papieru załadowanego do tacy 2-tacy 5 .
3	[ROZM. PAM. UŻYTK.]	Rejestrowanie do dwóch formatów niestandardowych.
4	[ODWILŻANIE BĘBNA]	Wykonywanie operacji odwilżania bębna w celu usunięcia kondensacji gromadzącej się wokół PC bębna światłoczułego, co zapobiega pogorszeniu jakości wykonywanych funkcji.
5	[TRYB ADMIN.]	Konfigurowanie ustawień monitora zdalnego lub ustawień administratora związanych z zarządzaniem każdym z kont.
6	[USTAW. KOPIOW. 1]	Konfigurowanie ustawień domyślnych każdej z funkcji kopiowania.
7	[USTAW. KOPIOW. 2]	
8	[REJESTR. WYBIER.]	Rejestrowanie adresatów w wybieraniu 1-przyciskowym, wybieraniu skrótowym i wybieraniu grupowym.
9	[REJESTRACJA FAKSU]	Konfigurowanie ustawień domyślnych każdej z funkcji faksu.
10	[OPERACJA TX]	Konfigurowanie ustawień domyślnych operacji przesyłania.
11	[OPERACJA RX]	Konfigurowanie ustawień domyślnych operacji odbierania.
12	[RAPORTY]	Konfigurowanie ustawień domyślnych funkcji tworzenia raportów.
13	[USTAW.SKANOWANIA]	Konfigurowanie ustawień domyślnych każdej z funkcji skanowania.
14	[POTWIERDŹ TRYB]	Należy sprawdzić wynik na liczniku, rezultat komunikacji lub wydrukować raport.



Wskazówki

- Zależnie od tego, jakie urządzenia opcjonalne są zainstalowane w niniejszym urządzeniu, pewnych pozycji nie będzie można konfigurować. Jeżeli wybrana zostanie pozycja niedostępna, wyświetlony będzie komunikat o błędzie.
- Aby poznać szczegóły, patrz odpowiednie instrukcje dotyczące danej operacji.

9

Index

9 Index

2w1 / 4w1 2-7

A

ADF 2-13

C

Czyść/Stop 2-8

D

Drukowanie 5-3

Drukowanie 2-stronne 5-5

Drukowanie skalowane 5-4

Drukuj 2-8

F

Faks 2-8

FAKS PC 4-13

Finishing 2-7

Funkcje 2-6

I

Informacje dotyczące bezpieczeństwa 1-5

J

Jakość 2-6

K

Klawiatura 2-8

Konfiguracja opcji 2-23

Koperta 3-9, 5-13

Kopia łączona 3-6

Kopie 2-8, 3-3

Kopiowanie 2-stronne 3-5

Kopiowanie w formacie niestandardowym 3-7

Kopiowanie z ID 2-7

Książka adresowa 2-6

Ł

Ładowanie papieru 2-14

N

Narzędzia 2-6, 8-3

Nastawienie adresatów 4-12

O

Odb/Rożl 2-9

Odwracający automatyczny podajnik dokumentów DF-625 2-23

Oryginał 2-12

Oszcz. Energ. 2-6

P

Pamięć TX 2-9

Panel sterowania 2-6

Papier 2-6

Płytki przełączająca 2-9

Podstawa DK-706 2-23

Podstawa DK-707 2-24

Podstawa DK-708 2-24

Pokrywa oryginału OC-512 2-23

Ponów/Pauza 2-9

Przerywanie przesyłania faksu 4-11

Przerywanie przesyłania zeskanowanych danych 6-10

Przesyłanie do FTP/SMB 6-5

Przesyłanie e-maila 6-3

Przesyłanie faksu 4-3

Przesyłanie zeskanowanych danych 6-3

Przycisk wybierania 1-przyciskowego 2-9

R

Rejestrowanie wybierania 1-przyciskowego 4-7, 6-7

Rejestrowanie wybierania skróconego 4-8, 6-8

Reset 2-8

Rezultaty połączenia faksu 4-6

Rozsyłanie sekwencyjne 4-5

Rozszerzony panel sterowania MK-750 2-24

Rozwiązywanie problemów 7-3

S

Simpleks/Dupleks 2-7

Skan 2-8

Skanowanie do USB 6-11

Stały zoom 3-4

Start 2-8

Sterownik TWAIN 6-13

Sterownik WIA 6-14

Szyb. Wybier. 2-9

Szyba oryginału 2-12

T

Taca 1 2-14

Taca 2 2-15

Taca 3 2-15

Taca 4 2-15

Taca 5 2-15

Taca ręczna 2-16

U

Urządzenie 2-23

Usuwanie zacięcia 2-17

Usuwanie zacięcia papieru powstałego w automatycznym zespole dupleksu 2-20

W

Włączanie/wyłączanie zasilania 2-11

Wprowadzanie znaków 4-10

Wskaźnik Auto RX 2-9

Wskaźnik drukarki 2-8

Wydruk łączony 5-6

Wydruk w formacie niestandardowym 5-7
Wyloguj 2-8
Wymiana materiałów eksploatacyjnych 2-21
Wyświetlacz 2-6

Z

Zaczerzenie 2-6
Zapam. Trybu 2-7
Zatrzymywanie operacji kopiowania 3-10
Zespół podawania papieru PF-509 2-23
Zestaw do aktualizacji UK-213 2-24
Zestaw faksu FK-510 2-24
Zoom 2-6, 2-10
Zoom ręczny 3-4